

KASA REJESTRUJĄCA

INSTRUKCJA OBSŁUGI



DATECS WP-25

KASA REJESTRUJĄCA

DATECS

WP-25

INSTRUKCJA OBSŁUGI

v 1.0.0/04.2019

DATECS-POLSKA Sp. z o. o.

ul. Drukarska 1
05-090 Raszyn-Jaworowa

tel./fax: /22/ 868-10-51; /22/ 868-10-52
www.datecs.pl; e-mail: datecs@datecs.pl

NIP: 522-26-06-355
Regon: 017289705

UWAGA!

WSZELKIE DANE ZAWARTE W NINIEJSZEJ INSTRUKCJI MAJĄ CHARAKTER WYŁĄCZNIE INFORMACYJNY I NIE STANOWIĄ OFERTY HANDLOWEJ W ROZUMIENIU KODEKSU CYWILNEGO. FIRMA DATECS-POLSKA ZASTRZEGA SOBIE PRAWO ZMIANY DANYCH ZAWARTYCH W INSTRUKCJI BEZ UPRZEDZENIA. UAKTUALNIENIA DO NINIEJSZEJ INSTRUKCJI BĘDĄ ZAMIESZCZANE NA STRONIE INTERNETOWEJ WWW.DATECS.PL.

Spis treści

| | | |
|-------|---|----|
| 1 | WPROWADZENIE | 7 |
| 1.1 | UWAGI WSTĘPNE | 7 |
| 2 | ZAWARTOŚĆ PUDEŁKA | 8 |
| 3 | BUDOWA KASY..... | 9 |
| 3.1 | Klawiatura | 10 |
| 3.2 | Wyświetlacz operatora | 11 |
| 3.3 | Wyświetlacz klienta | 11 |
| 3.4 | Złącza komunikacyjne..... | 12 |
| 3.5 | Diody sygnalizacyjne..... | 13 |
| 3.6 | Ikony..... | 13 |
| 3.7 | Komunikacja Bluetooth | 14 |
| 3.8 | Komunikacja Wi-Fi | 14 |
| 3.9 | Komunikacja Ethernet..... | 14 |
| 3.10 | Komunikacja GPRS | 14 |
| 3.11 | Pamięć chroniona | 14 |
| 3.12 | Zasilanie sieciowe kasy | 14 |
| 3.13 | Zasilanie akumulatorowe | 15 |
| 3.14 | Zasilanie z instalacji samochodowej (opcja)..... | 15 |
| 4 | PRZYGOTOWANIE KASY DO PRACY..... | 16 |
| 4.1 | Zakładanie taśmy papierowej | 16 |
| 4.2 | Konfiguracja połączenia z repozytorium | 16 |
| 4.2.1 | Konfiguracja komunikacji GPRS z repozytorium..... | 16 |
| 4.2.2 | Konfiguracja komunikacji WiFi z repozytorium | 16 |
| 4.2.3 | Konfiguracja komunikacji LAN z repozytorium | 17 |
| 5 | URUCHOMIENIE KASY..... | 18 |
| 5.1 | Zasada działania kasy | 18 |
| 5.2 | Włączenie/Wyłączenie kasy..... | 18 |
| 5.3 | Kasjerzy | 19 |
| 5.4 | Logowanie kasjera | 20 |
| 5.5 | Wysuw papieru..... | 21 |
| 6 | SPRZEDAŻ | 22 |
| 6.1 | Logowanie kasjera | 22 |
| 6.2 | Otwarcie szuflady..... | 22 |
| 6.3 | Wpłata do kasy..... | 22 |
| 6.4 | Wyplata z kasy..... | 23 |
| 6.5 | Operacje sprzedaży | 24 |
| 6.6 | Przeglądanie sprzedaży na wyświetlaczu..... | 25 |
| 6.7 | Sprawdzenie poziomu naładowania akumulatora | 25 |
| 6.8 | Wyświetlenie aktualnej daty i czasu na wyświetlaczu | 25 |
| 6.9 | Sprzedaż przy pomocy klawiszy szybkiej sprzedaży..... | 25 |
| 6.10 | Sprzedaż z wykorzystaniem numerów PLU | 28 |
| 6.11 | Sprzedaż poprzez wybór artykułu z listy..... | 28 |
| 6.12 | Szybka sprzedaż..... | 29 |
| 6.13 | Sprzedaż przy pomocy czytnika kodów kreskowych | 31 |
| 6.14 | Sprzedaż przy pomocy kodów kreskowych | 32 |
| 6.15 | Sprzedaż z wykorzystaniem wagi elektronicznej..... | 33 |
| 6.16 | Opust procentowy/kwotowy | 33 |
| 6.17 | Narzut procentowy/kwotowy | 36 |
| 6.18 | Opusty czasowe..... | 39 |
| 6.19 | Opakowania zwrotne..... | 39 |
| 6.20 | Przyjęcie zaliczki | 42 |
| 6.21 | Rozliczenie zaliczki | 43 |
| 6.22 | Anulacja opustu/narzutu | 44 |
| 6.23 | Korekta artykułu/opakowania zwrotnego | 46 |
| 6.24 | Anulacja paragonu | 49 |
| 6.25 | Płatności bezgotówkowe..... | 50 |
| 6.26 | Rozliczenia w walutach | 52 |
| 6.27 | Numer Identyfikacji Podatkowej (NIP) nabywcy | 52 |
| 6.28 | Zamówienie | 54 |
| 6.29 | Usługi | 54 |
| 7 | RAPORTY CZYTAJĄCE | 60 |

| | | |
|------|---|-----|
| 7.1 | Raport Fiskalny Miesięczny - pełny | 61 |
| 7.2 | Raport Fiskalny Miesięczny - skrócony..... | 63 |
| 7.3 | Skrócony Raport Okresowy, pełny/skrócony według dat..... | 64 |
| 7.4 | Skrócony Raport Okresowy pełny / skrócony według numerów..... | 66 |
| 7.5 | Raport zdarzeń..... | 68 |
| 7.6 | Raport rozliczeniowy | 69 |
| 7.7 | Raport Stanu Kasy | 72 |
| 7.8 | Raport Kasjerów Czytający – obrót wszystkich kasjerów | 73 |
| 7.9 | Raport Kasjerów Czytający – obrót wybranego kasjera | 73 |
| 7.10 | Raport Godzinowy..... | 75 |
| 7.11 | Raport Opustów / Narzutów Czytający | 76 |
| 7.12 | Raport Sprzedanych Towarów Czytający – obrót wszystkich towarów..... | 76 |
| 7.13 | Raport Sprzedanych Towarów Czytający – obrót wybranych towarów..... | 77 |
| 7.14 | Raport Opakowań Zwrotnych Czytający – obrót wszystkich opakowań..... | 79 |
| 7.15 | Raport Opakowań Zwrotnych Czytający – obrót wybranych opakowań..... | 80 |
| 7.16 | Raport Sprzedaży Grup Czytający – Roczny Wszystkich Grup | 81 |
| 7.17 | Raport Sprzedaży Grup Czytający – Roczny Zakres Grup | 83 |
| 7.18 | Raport Sprzedaży Grup Czytający – Według grup, wszystkich..... | 84 |
| 7.19 | Raport Sprzedaży Grup Czytający – Według grup, wybranych..... | 86 |
| 7.20 | Raport Zaprogramowanych Towarów – wszystkich towarów..... | 87 |
| 7.21 | Raport Zaprogramowanych Towarów – wybranych towarów | 88 |
| 7.22 | Raport Zaprogramowanych Opakowań Zwrotnych – wszystkich opakowań..... | 90 |
| 7.23 | Raport Zaprogramowanych Opakowań Zwrotnych – wybranych opakowań..... | 91 |
| 7.24 | Raport Zaprogramowanych Opisów | 92 |
| 7.25 | Raport Stanów Magazynowych - Wszystkich | 93 |
| 7.26 | Raport Stanów Magazynowych – Zakres kodów | 94 |
| 7.27 | Raport Zaprogramowanych Grafik..... | 95 |
| 7.28 | Raport Zaprogramowanych Usług | 96 |
| 7.29 | Raport Zaprogramowanych Abonamentów | 97 |
| 8 | RAPORTY ZERUJĄCE | 98 |
| 8.1 | Raport Fiskalny Dobowy | 98 |
| 8.2 | Raport Kasjerów Zerujący – obrót wszystkich kasjerów..... | 100 |
| 8.3 | Raport Kasjerów Zerujący – obrót wybranego kasjera | 101 |
| 8.4 | Raport Sprzedanych Towarów Zerujący – obrót wszystkich towarów..... | 102 |
| 8.5 | Raport Sprzedanych Towarów Zerujący – obrót wybranych towarów..... | 103 |
| 8.6 | Raport Opakowań Zwrotnych Zerujący – obrót wszystkich opakowań | 104 |
| 8.7 | Raport Opakowań Zwrotnych Zerujący – obrót wybranych opakowań | 105 |
| 8.8 | Raport Sprzedaży Grup Zerujący – Roczny Wszystkich Grup | 107 |
| 8.9 | Raport Sprzedaży Grup Zerujący – Roczny Zakres Grup | 108 |
| 8.10 | Raport Sprzedaży Grup Zerujący – Według grup, Wszystkich..... | 110 |
| 8.11 | Raport Sprzedaży Grup Zerujący – Według grup, Wybrane | 111 |
| 9 | PROGRAMOWANIE | 114 |
| 9.1 | Programowanie towaru PLU | 115 |
| 9.2 | Kasowanie towaru PLU..... | 120 |
| 9.3 | Zmiana cen | 121 |
| 9.4 | Programowanie opakowań zwrotnych | 123 |
| 9.5 | Kasowanie opakowań zwrotnych..... | 124 |
| 9.6 | Programowanie grup towarowych..... | 126 |
| 9.7 | Programowanie opisów towarów | 128 |
| 9.8 | Programowanie stawek PTU | 130 |
| 9.9 | Programowanie opustów czasowych - obniżka | 131 |
| 9.10 | Programowanie opustów czasowych – opust progowy | 134 |
| 9.11 | Programowanie opustów czasowych – kupon opustowy..... | 138 |
| 9.12 | Programowanie opustów programowanych..... | 142 |
| 9.13 | Programowanie kasjerów..... | 145 |
| 9.14 | Programowanie czasu – ustaw czas..... | 154 |
| 9.15 | Programowanie czasu – synchronizacja | 155 |
| 9.16 | Programowanie płatności..... | 156 |
| 9.17 | Programowanie nagłówka..... | 159 |
| 9.18 | Programowanie stopki | 163 |
| 9.19 | Programowanie waluty obcej..... | 165 |
| 9.20 | Programowanie waluty ewidencyjnej..... | 167 |
| 9.21 | Programowanie przelicznika walut..... | 169 |

| | | |
|--------|-------------------------------------|-----|
| 9.22 | Programowanie kodów wagowych..... | 171 |
| 9.23 | Programowanie usług | 172 |
| 9.23.1 | Konfiguracja usług | 172 |
| 9.23.2 | Programowanie usług czasowych | 178 |
| 9.23.3 | Programowanie abonamentów | 181 |
| 9.24 | Konfiguracja | 185 |
| 9.24.1 | Opcje ogólne..... | 185 |
| 9.24.2 | Opcje paragonu | 193 |
| 9.24.3 | Klawisze szybkie PLU | 196 |
| 9.24.4 | Klawisze [%-], [%+]..... | 197 |
| 9.24.5 | Klawisze funkcyjne | 199 |
| 9.24.6 | Komunikacja | 201 |
| 10 | POŁĄCZENIE Z PC..... | 218 |
| 11 | TESTY | 219 |
| 12 | PAMIĘĆ CHRONIONA..... | 222 |
| 12.1 | Kopie wydruków | 222 |
| 12.2 | Weryfikacja..... | 223 |
| 12.3 | Historia | 224 |
| 13 | POMOC | 225 |
| 13.1 | Drukuj status | 225 |
| 13.2 | Drukuj konfigurację | 226 |
| 13.3 | Drukuj MENU | 226 |
| 13.4 | Wyświetl czas..... | 227 |
| 13.5 | Wersja programu..... | 227 |
| 13.6 | Wersja programu aktualizacji | 228 |
| 13.7 | Wyślij dane | 228 |
| 13.8 | Hasło blokady..... | 229 |
| 13.9 | Harmonogram komunikacji | 229 |
| 13.10 | Aktualizacja..... | 230 |
| 14 | Lista błędów..... | 231 |
| 15 | SPECYFIKACJA KASY | 237 |

1 WPROWADZENIE

Dziękujemy Państwu za wybór urządzenia marki Datecs. Podczas projektowania kasy fiskalnej WP-25 zastosowano najwyższe standardy, a na etapie produkcji wykorzystywane są najnowsze technologie. Kasa ta posiada wiele funkcji, które stworzono z myślą o użytkowniku, które sprawiają, że użytkowanie kasy staje się łatwe i przyjemne.

Informacje zawarte w niniejszej instrukcji umożliwią Państwu na dostosowanie funkcjonalności kasy do swoich potrzeb, oraz na pełne wykorzystanie możliwości kasy.

1.1 UWAGI WSTĘPNE

- Nowo zakupioną kasę należy umieścić w miejscu osłoniętym przed działaniem promieni słonecznych, nienarażonym na działanie kurzu, wilgoci i wysokiej temperatury. Nie ustawiać kasy w pobliżu grzejników.
- Nie wolno dotykać klawiszy mokrymi rękami.
- Kasę należy chronić przed zalaniem. W przypadku, gdy do wnętrza kasy dostanie się płyn należy odłączyć kasę od zasilania i wyłączyć, następnie wezwać autoryzowany serwis.
- Kasę należy czyścić przy użyciu czystej i miękkiej ściereczki. Brud w szczelinach należy usunąć sprężonym powietrzem.
- Nie używać do czyszczenia benzyny, rozpuszczalników lub innych aktywnych środków chemicznych.
- Kasa jest zasilana zasilaczem impulsowym podłączonym do sieci 230V/50Hz. Napięcie zasilające kasę wynosi 9V/3,5A. Zaleca się stosowanie zasilacza oryginalnie dołączanego do kasy (9V/3,5A).
- Zasilacz impulsowy kasy nie posiada wyłącznika sieciowego, dlatego też powinien być podłączony do gniazdka znajdującego się w pobliżu kasy i niezastłoniętego innymi sprzętami lub przedmiotami.
- Instalacja elektryczna (gniazdko), do którego podłączony będzie zasilacz kasy powinna być chroniona od zwarć zainstalowanym na przewodzie fazowym bezpiecznikiem o prądzie znamionowym nie większym niż 16A.
- W przypadku, gdy kasa znajdowała się w niższej temperaturze, to po przetransportowaniu jej do pomieszczenia o wyższej temperaturze zabrania się używania urządzenia przez około 1 godzinę (czas niezbędny do odparowania rosy związanej z kondensacją pary wodnej po zmianie temperatury). Nie zastosowanie się do powyższego zalecenia może spowodować zakłócenia w pracy kasy, a nawet doprowadzić do jej uszkodzenia.
- W przypadku wykorzystywania kasy sporadycznie tj. pracuje dziennie 30 minut a pozostały czas jest wyłączona lub jako rezerwowej, należy okresowo (raz na miesiąc) podłączać kasę na 12 godzin do sieci 230V – kasa musi być uruchomiona np. w trybie 5) *Połączenie z PC*. Zapobiegnie to rozładowaniu wewnętrznej baterijki podtrzymującej zaprogramowane dane i zegar.
- W przypadku używania kasy niezgodnie z powyższymi zaleceniami firma DATECS-POLSKA lub jej przedstawiciel nie odpowiadają za wyniki awarie i nieprawidłowości w działaniu kasy.



To oznakowanie informuje, że produktu nie wolno wyrzucać razem z innymi odpadami. Polskie prawo zabrania pod karą grzywny łączenia zużytego sprzętu elektrycznego i elektronicznego wraz z innymi odpadami. Należy go przekazać do odpowiedniego punktu, który zajmuje się zbieraniem i recyklingiem urządzeń elektrycznych i elektronicznych.

2 ZAWARTOŚĆ PUDEŁKA

W standardowym wyposażeniu kasy znajduje się:

- Kasa rejestrująca WP-25,
- Treningowa rolka papieru,
- Zasilacz sieciowy impulsowy,
- Kabel do komunikacji z komputerem,
- Książka Kasy,
- Płyta CD z programem do odczytu pamięci chronionej, oraz do odczytu pamięci fiskalnej,
- Instrukcja obsługi.

3 BUDOWA KASY

Kasa rejestrująca WP-25 jest urządzeniem przeznaczonym do rejestracji sprzedaży stacjonarnej oraz przenośnej, gdzie niewielkie gabaryty ułatwiają organizację punktu sprzedaży oraz przenoszenie urządzenia. Zwarta konstrukcja wyposażona w mechanizm drukujący typu "WRZUĆ I PRACUJ", dwa alfanumeryczne wyświetlacze sprawiają, że użytkowanie kasy staje się proste. Wydajny akumulator Li-Ion o pojemności 2.0 Ah umożliwia wydrukowanie ponad 800 paragonów (30 liniowych w temperaturze +20°C). Kasa wyposażona jest w dwa porty RS-232, port Skaner, złącze Szuflada, oraz port USB co umożliwia podłączenie urządzeń: komputer, czytnik kodów kreskowych, waga elektroniczna, szuflada, terminal płatniczy. Kasa posiada również możliwość komunikacji za pomocą WiFi, LAN, GSM/GPRS, Bluetooth.



1. Klawiatura
2. Wyświetlacz operatora
3. Diody sygnalizacyjne
4. Plomba serwisowa
5. Wyświetlacz klienta
6. Szczelina wysuwu paragonu, nóż odcinający papier
7. Mechanizm otwarcia pokrywy
8. Pokrywa papieru



10

3.1 Klawiatura





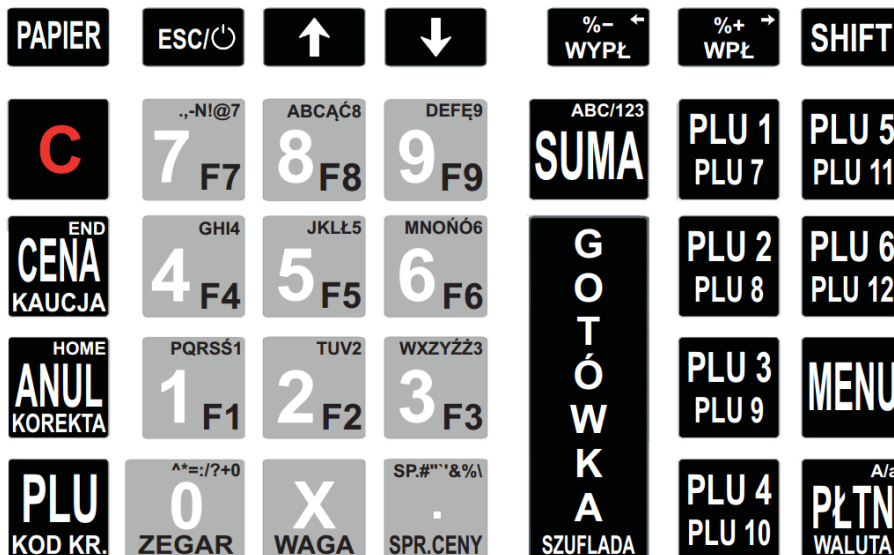



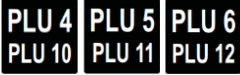

Kasa rejestrująca WP-25 została wyposażona w trzydzieści trzy klawisze. Niektóre klawisze posiadają dwa poziomy, oznacza to, że standardowo do klawisza przypisana jest funkcja podstawowa natomiast poprzedzenie klawiszem [SHIFT] spowoduje, że zadziała on z funkcją dodatkową. Klawisze z zakresu F1-F9 posiadają dodatkowo możliwość zaprogramowania jednej z dostępnych funkcji np. Raport Dobowy, Raport Miesięczny itp.

Poniższy rysunek przedstawia rozmieszczenie klawiszy

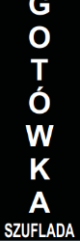

Poniżej przedstawiono opis poszczególnych klawiszy

| KLAWISZ | FUNKCJA KLAWISZA | |
|--------------------------|--|---|
| PAPIER | Wysuw papieru. | |
| C | Anulacja wprowadzonych danych, usunięcie błędów i komunikatów . | |
| SHIFT | Wybór drugiego poziomu klawiatury, funkcji dodatkowych. | |
| ↑ | Przewijanie poszczególnych pól menu, pozycji paragonu w górę . | |
| ↓ | Przewijanie poszczególnych pól menu, pozycji paragonu w dół. | |
| ESC/⏻ | Włącznik kasy/powrót do poprzedniego menu, usunięcie błędów i komunikatów. | |
| HOME ANUL KOREKTA | Funkcja podstawowa | Anulacja ostatniej pozycji sprzedaży . |
| | Funkcja dodatkowa | Wyświetlenie menu dostępnych korekt i anulacji. |
| %- ← WYPŁ | Funkcja podstawowa | Opust/Narzut od pojedynczej pozycji lub całego paragonu podczas otwartego paragonu Rejestracja wypłacanej gotówki z szuflady w trybie sprzedaży przy zamkniętym paragonie. |
| | Funkcja dodatkowa | Opust/Narzut od pojedynczej pozycji lub całego paragonu podczas otwartego paragonu. |
| %- → WPŁ | Funkcja podstawowa | Opust/Narzut od pojedynczej pozycji lub całego paragonu podczas otwartego paragonu Rejestracji wpłacanej gotówki do szuflady, działa w trybie sprzedaży przy zamkniętym paragonie. |
| | Funkcja dodatkowa | Opust/Narzut od pojedynczej pozycji lub całego paragonu podczas otwartego paragonu. |

| | | |
|---|--|---|
|  | Funkcja podstawowa | Klawisze szybkiej sprzedaży [PLU1], [PLU2], [PLU3], [PLU4], [PLU5], [PLU6]. |
|  | Funkcja dodatkowa | Klawisze szybkiej sprzedaży [PLU7], [PLU8], [PLU9], [PLU10], [PLU11], [PLU12]. |
|  | Funkcja podstawowa | Zatwierdzenie wprowadzonego numeru PLU. |
| | Funkcja dodatkowa | Zatwierdzenie wprowadzonego kodu kreskowego. |
|  | Zatwierdzenie wprowadzonej ilości towaru, pobór masy z wagi. | |
|  | Funkcja podstawowa | Kropka dziesiętna . |
| | Funkcja dodatkowa | Sprawdzenie ceny towaru. |
|  | Wywołanie dodatkowego menu w trybie sprzedaży. | |
|  | Funkcja podstawowa | Wybór płatności bezgotówkowej. |
| | Funkcja dodatkowa | Wybór płatności w walucie dodatkowej. |
|  | Funkcja podstawowa | Zatwierdzenie wprowadzonej ceny towaru. |
| | Funkcja dodatkowa | Rozliczenie opakowań zwrotnych. |
|  | Podsumowanie wstępne paragonu w walucie podstawowej, walutach dodatkowych. | |
|  | Funkcja podstawowa | Zatwierdzenie płatności w walucie podstawowej Zatwierdzenie opcji wyboru w pozostałych funkcjach kasy. |
| | Funkcja dodatkowa | Otwarcie szuflady. |
|  | Funkcja podstawowa | Klawisz numeryczny lub alfanumeryczny podczas programowania tekstów. |
| | Funkcja dodatkowa | Wyświetlenie czasu w trybie sprzedaży. |
|  | Funkcja podstawowa | Klawisze numeryczne lub alfanumeryczne podczas programowania tekstów. |
| | Funkcja dodatkowa | Klawisz funkcyjny. |

Niektóre klawisze w trybie programowania mają dodatkowe funkcje, które opisane są w rozdziale *PROGRAMOWANIE*.

Dla klawiszy [%-], [%+] użytkownik może przypisać dowolny opust (procentowy/kwotowy) lub narzut (procentowy/kwotowy), z listy *OPUSTY PROGRAMOWANE*.

3.2 Wyświetlacz operatora

W kasie zastosowano podświetlany wyświetlacz operatora LCD, który może wyświetlić znaki alfanumeryczne w dwóch liniach. Kasa posiada funkcję oszczędzania energii, która powoduje wyłączenie podświetlenia po określonym czasie bezczynności. Naciśnięcie dowolnego klawisza powoduje ponowne włączenie podświetlenia wyświetlacza.

3.3 Wyświetlacz klienta

Kasa wyposażona jest w podświetlany wyświetlacz klienta LCD, który może wyświetlić znaki alfanumeryczne w dwóch liniach. Na wyświetlaczu klienta wyświetlane są informacje tylko w trybie sprzedaży. W pozostałych trybach wyświetlacz wyświetla tylko komunikat Witamy !

3.4 Złącza komunikacyjne

Kasa WP-25 wyposażona jest w dwa złącza komunikacyjne RS-232, które realizują transmisję szeregową danych na odległość nie większą niż 15m (odległość ta uzależniona jest od warunków zewnętrznych). Umożliwiają one podłączenie urządzeń typu: komputer, waga elektroniczna, czytnik kodów kreskowych oraz złącze skaner (z wyprowadzonym zasilaniem 5v/300mA) do podłączenia czytnika kodów kreskowych. Dodatkowo kasa posiada gniazdo USB, które umożliwia komunikację USB z komputerem.

Gniazdo RJ12 i wyprowadzone sygnały.

1 2 3 4 5 6



| ZŁĄCZA COM 1, COM2 | |
|--------------------|--------|
| Pin | Sygnal |
| 1 | - |
| 2 | GND |
| 3 | RX |
| 4 | TX |
| 5 | GND |
| 6 | - |

| ZŁĄCZE SKANER | |
|---------------|--------|
| Pin | Sygnal |
| 1 | - |
| 2 | GND |
| 3 | RX |
| 4 | +5V |
| 5 | GND |
| 6 | - |

| ZŁĄCZE SZUFLADA | |
|-----------------|--------|
| Pin | Sygnal |
| 1 | - |
| 2 | GND |
| 3 | +12V |
| 4 | +12V |
| 5 | GND |
| 6 | - |

Złącze microUSB i wyprowadzone sygnały.

5 4 3 2 1



| Pin | Sygnal |
|-----|--------|
| 1 | 5V |
| 2 | D- |
| 3 | D+ |
| 4 | GND |
| 5 | GND |

Kasę można połączyć z komputerem przy użyciu kabla komunikacyjnego RS-232, który jest w standardowym wyposażeniu kasy, jak również przy pomocy kabla USB/miniUSB B. Kasa współpracuje

z komputerem w trybie rejestracji sprzedaży, gdy jest zalogowany kasjer oraz w trybie komunikacji: *Połączenie z PC*. Wykorzystując odpowiednie oprogramowanie można zaprogramować kasę, natomiast poprzez program Datecs OKE udostępniony przez producenta, można również odczytać dane z pamięci fiskalnej i pamięci chronionej.

Kasa przygotowana jest do współpracy z czytnikiem kodów kreskowych poprzez złącze RS232.

Kasa posiada możliwość współpracy z wagą elektroniczną, która komunikuje się z kasami za pomocą protokołu ANGEL AP-1. Masę z wagi pobiera się klawiszem [X]. Masę z wagi można pobrać tylko przed rozpoczęciem rejestracji danego towaru.

3.5 Diody sygnalizacyjne

Kasa fiskalna WP-25 została wyposażona w diody sygnalizacyjne, które umieszczone są tuż obok wyświetlacza operatora. Diody te służą do sygnalizacji aktualnego stanu kasy.

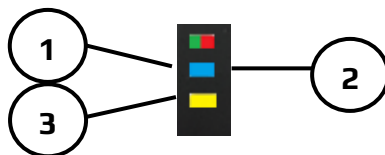





| Dioda | Kolor | Opis |
|-------|--------------|---|
| 1 | ZIELONY | Naładowany akumulator, Kasa podłączona jest do sieci 230V AC |
| | CZERWONY | Ładowanie akumulatora |
| 2 | NIEBIESKI | Pobieranie nowej wersji oprogramowania |
| 3 | POMARAŃCZOWY | Nie wysłane dane do repozytorium |

3.6 Ikony

Kasa fiskalna WP-25 na wyświetlaczu wyświetla ikony, które sygnalizują aktualny status kasy, np. połączenie z siecią 2G, WiFi, LAN, poziom naładowania akumulatora.

W poniższej tabeli przedstawiono znaczenie poszczególnych ikon.

| Ikona | Opis |
|-------|--|
| | Naciśnięto klawisz SHIFT |
| | Akumulator rozładowany |
| | Niski poziom naładowania akumulatora |
| | Średni poziom naładowania akumulatora |
| | Akumulator naładowany |
| | Aktywna komunikacja GPRS |
| | Aktywne połączenie LAN |
| | Brak komunikacji LAN |
| | Aktywne połączenie Bluetooth |
| | Brak komunikacji Bluetooth |
| | Komunikacja z PC poprzez port RS |
| | Komunikacja z PC poprzez port USB |
| | Brak komunikacji z PC poprzez port USB |
| | Komunikacja z PC poprzez LAN lub WiFi |

| | |
|---|---|
|  | Brak komunikacji z PC poprzez LAN lub WiFi |
|  | Tryb serwisowy |
|  | Połączono z WiFi. Bardzo dobra siła sygnału |
|  | Połączono z WiFi. Dobra siła sygnału |
|  | Połączono z WiFi. Słaba siła sygnału |

3.7 Komunikacja Bluetooth

Kasa posiada możliwość bezprzewodowej (radiowej) komunikacji krótkiego zasięgu Bluetooth klasy II z urządzeniami zewnętrznymi. Dzięki zastosowaniu tej technologii wyeliminowano konieczność stosowania kabli komunikacyjnych do programowania urządzenia. Maksymalny zasięg adaptera Bluetooth wynosi do 10 metrów w otwartej przestrzeni, w zależności od otoczenia może się zmieniać.

3.8 Komunikacja Wi-Fi

Kasa posiada możliwość bezprzewodowej komunikacji Wi-Fi, którą można wykorzystywać do przesyłania danych (informacji o sprzedaży) do repozytorium. Kasa umożliwia jednoczesne wpisanie do dziesięciu różnych sieci Wi-Fi.

3.9 Komunikacja Ethernet

Kasa posiada możliwość przewodowej komunikacji Ethernet, którą można wykorzystywać do przesyłania danych (informacji o sprzedaży) do repozytorium.

3.10 Komunikacja GPRS

Kasa posiada możliwość bezprzewodowej komunikacji GPRS, która umożliwia komunikację z serwerem repozytorium. Złącze karty SIM znajduje się wewnątrz kasy pod plombą serwisową. W związku z tym tylko Autoryzowany Serwis może dokonać instalacji lub wymiany karty SIM w kasie fiskalnej. Kasa nie posiada fabrycznie zainstalowanej karty SIM, użytkownik po zakupie kasy powinien przekazać kasę i kartę SIM do autoryzowanego serwisu w celu jej instalacji w kasie. W przypadku kart SIM przedpłaconych użytkownik kasy musi zapewnić odpowiednią ilość środków na koncie karty, która umożliwi przesyłanie danych. Kasa nie umożliwia wpisania kodu doładowania, w związku z czym doładowywanie można dokonać bezpośrednio u operatora, za pośrednictwem wybranych banków (bankowość on-line) lub wykorzystując inną kartę SIM w telefonie.

3.11 Pamięć chroniona

Kasa WP-25 wyposażona jest w pamięć chronioną, na której zapisywane są w postaci elektronicznej kopie dokumentów drukowanych na kasie. Zapisane dane na karcie microSD w łatwy sposób można odczytać przy pomocy kasy fiskalnej lub specjalnego programu Datecs OKE udostępnionego przez producenta. Kopie drukowanych dokumentów są zapisywane w czasie rzeczywistym w pamięci chronionej.

Pamięć chroniona jest zainstalowana wewnątrz kasy, pod plombą serwisową. Użytkownik kasy nie ma dostępu do pamięci chronionej. W przypadku zapelnienia pamięci chronionej, można ją wymieść w Autoryzowanym Serwisie.

UWAGA! Przed wymianą pamięci chronionej użytkownik zobowiązany jest do wykonania kopii zawartych w niej danych oraz przechowywania jej przez okres zgodnie z aktualnymi wymaganiami.

3.12 Zasilanie sieciowe kasy

Kasa została wyposażona w zasilacz sieciowy 230V, 50Hz o napięciu wyjściowym 9V/3,5A. Na tylnej ścianie obudowy dolnej znajduje się gniazdo zasilacza z „+” wewnętrznym. Do zasilania kasy powinien być stosowany oryginalny zasilacz. Zasilacz kasy nie jest wyposażony w wyłącznik odcinający

napięcie sieciowe, dlatego też, gdy nie jest on używany do zasilania kasy powinien być odłączony od gniazdka sieciowego.

Zasilacz kasy jest nierozbieralny. Wszelkie naprawy zasilacza mogą spowodować uszkodzenie kasy lub stworzyć zagrożenie pożarowe oraz powodują utratę gwarancji na zasilacz oraz kasę. W przypadku uszkodzenia zasilacza należy wymienić go na nowy.

3.13 Zasilanie akumulatorowe

Kasa została wyposażona w akumulator Li-Ion o pojemności 2000 mAh i napięciu 7.4V. Jest to akumulator bezobsługowy, co oznacza, że jego obudowa jest szczelnie zamknięta i nie ma konieczności uzupełniania zawartości akumulatora. **Okres gwarancji na akumulator wynosi 6 miesięcy (pkt. 1, pkt. 3 Karty Gwarancyjnej zawartej w Księżce Kasy).**

Wymiana akumulatora

Akumulator jest zamontowany wewnątrz kasy a złącze nie jest dostępne dla użytkownika. W przypadku uszkodzenia należy wymienić go na nowy w Autoryzowanym Serwisie.

Ładowanie i użytkowanie akumulatora

- Ładowanie akumulatora odbywa się wówczas, gdy zasilacz jest podłączony do kasy oraz do sieci elektrycznej 230V/50Hz.
- O ładowaniu akumulatora kasy informuje znajdująca się na obudowie dioda LED (świeci się ciągle na czerwono, gdy zasilacz jest podłączony do sieci 230V a akumulator jest ładowany). Stan naładowania akumulatora można sprawdzić w trybie testów *TESTY KASY/AKUMULATORA* lub z poziomu dodatkowego menu w trybie sprzedaż *STAN AKUMULATORA*. Po naładowaniu akumulatora zapala się zielona dioda.
- W przypadku, gdy kasa jest użytkowana może zaistnieć sytuacja, że zielona dioda nie zaświeci się, gdyż cały czas jest pobór prądu z akumulatora i akumulator nie może zostać doładowany, wówczas, aby dioda zaświeciła się na zielono można wyłączyć kasę i poczekać.

Stosowanie akumulatora w kasie powinno opierać się na następujących zasadach:

1. Praca na kasie stale podłączonej do zasilacza nie grozi uszkodzeniem akumulatora (przeładowaniem), ale powoduje szybsze jego zużycie, dlatego też zaleca się, aby kasa działała na zasadzie cykli ładowania i rozładowywania akumulatora.
2. Akumulator jest **rozładowywany** również w przypadku wyłączenia kasy (naturalny wpływ akumulatora).

UWAGA! Przed pierwszym użyciem kasy akumulator główny powinien być ładowany ok. 6 godzin a kasa powinna być uruchomiona np. w trybie *POŁĄCZENIE Z PC* aby nastąpiło naładowanie wewnętrznej baterii RAM. W każdej nowej kasie zaleca się wykonanie dwóch cykli naładowania i rozładowania akumulatora.

3.14 Zasilanie z instalacji samochodowej (opcja)

Kasę można zasilić z instalacji samochodowej 12/24 V poprzez dodatkowy zasilacz samochodowy.



UWAGA! Aby uchronić kasę przed gwałtownymi skokami napięcia, podłączaj zasilacz samochodowy dopiero po uruchomieniu silnika pojazdu!

4 PRZYGOTOWANIE KASY DO PRACY

4.1 Zakładanie taśmy papierowej

W kasie powinien być stosowany papier termiczny o szerokości 57 mm (+/- 1 mm) i długości maksymalnej 30 mb. Dokumenty drukowane przez kasę typu Raporty Fiskalne Dobowe, Raporty Fiskalne Miesięczne, Raport Rozliczeniowy powinny być przechowywane przez okres zgodny z aktualnymi przepisami prawa, dlatego też papier powinien posiadać odpowiednią jakość i trwałość (czytelność zapisów). Te cechy powinny być potwierdzone przez producenta papieru wraz z określeniem warunków, w jakich zadrukowany papier powinien być przechowywany. Sposób przechowywania papieru decyduje o trwałości (czytelności) zapisów na nim dokonanych, tak więc w interesie podatnika jest stosowanie papieru wysokiej jakości i przechowywanie go w warunkach określonych przez producenta. Firma Datecs-Polska Sp. z o. o. zaleca stosowanie papieru termicznego produkcji firmy DRESCHER-EMERSON, którego warunki przechowywania wymagają temperatury od 17 do 25°C, wilgotności względnej 40-60%, oraz ochrony przed substancjami chemicznymi (rozpuszczalnikami, alkoholem, eterem) oraz światłem słonecznym i ultrafioletowym.

Aby założyć rolkę papieru należy:

- Za pomocą dźwigni pokrywy otworzyć pokrywę drukarki.
- Usunąć pozostałości po starej rolce papieru – gilzę.
- Odwinąć około 10cm nowej rolki papieru i zainstalować ją w komorze papieru. Rolka musi się rozwijać od dołu!
- Zamknąć pokrywę papieru
- Oderwać wystający koniec papieru wykorzystując do tego zamontowany ząbkowany, metalowy nóż odcinający.

UWAGA! Papier termiczny należy wymieniać w momencie pojawienia się zabarwionej krawędzi na rolce!

4.2 Konfiguracja połączenia z repozytorium

Kasa fiskalna jest kasą online to znaczy może wysyłać dane do repozytorium. Każda kasa posiada zaprogramowane wszystkie niezbędne adresy serwerów do komunikacji z repozytorium. Użytkownik kasy powinien zapewnić kasie dostęp do sieci Internet. W zależności od zakupionej wersji (WiFi, GPRS, LAN) należy skonfigurować sieć WiFi, LAN lub zainstalować w kasie kartę SIM, w przypadku kart przedpłaconych zapewniać odpowiednie środki na karcie, które umożliwią wysyłanie danych.

UWAGA! Tylko Autoryzowany Serwis może zainstalować lub wymienić kartę SIM w kasie.

4.2.1 Konfiguracja komunikacji GPRS z repozytorium

Kasa umożliwia komunikację GPRS (opcja) z siecią Internet. W celu nawiązania komunikacji należy zainstalować w kasie aktywną kartę SIM (dodatkowe parametry w postaci kodu PIN, parametrów APN można zdefiniować z poziomu programu serwisowego). A następnie w opcjach ogólnych kasy (MENU GŁÓWNE / PROGRAMOWANIE / KONFIGURACJA / OPCJE OGÓLNE) dla parametru INTERFEJS SIECIOWY wybrać opcję GPRS. Po zatwierdzeniu konfiguracji należy kasę wyłączyć i ponownie włączyć.

Dodatkowy opis można znaleźć w podrozdziale OPCJE OGLNE.

4.2.2 Konfiguracja komunikacji WiFi z repozytorium

Kasa z zainstalowaną kartą WiFi (opcja) umożliwia komunikację bezprzewodową z siecią Internet. W celu nawiązania połączenia z siecią Internet należy włączyć sieć WiFi w kasie za pomocą funkcji WiFi / Opcje (MENU GŁÓWNE / PROGRAMOWANIE / KONFIGURACJA / KOMUNIKACJA / WIFI / Opcje) oraz ustawić parametry komunikacji (Adres IP, Maskę podsieci, Gateway ...) lub włączyć DHCP. W przypadku gdy DHCP jest włączone kasa pobiera właściwe dane (Adres IP, Maskę podsieci, Gateway ...)

Po włączeniu komunikacji WiFi należy w kasie zdefiniować parametry sieci bezprzewodowej, z którą kasa będzie się łączyła to znaczy wpisać nazwę sieci WiFi (SSID) oraz hasło (*MENU GŁÓWNE / PROGRAMOWANIE / KONFIGURACJA / KOMUNIKACJA / WIFI / Sieć WiFi*). W kasie można zapisać jednocześnie dziesięć różnych sieci bezprzewodowych. Po wykryciu dowolnej z nich kasa nawiąże komunikację.

UWAGA! W przypadku, gdy kasa posiada moduł WiFi oraz GPRS o sposobie komunikacji decyduje ustawiony parametr w opcjach ogólnych INTERFEJS SIECIOWY. Kasa nie przełącza się automatycznie pomiędzy poszczególnymi sposobami komunikacji z Internetem.

4.2.3 Konfiguracja komunikacji LAN z repozytorium

Kasa z zainstalowaną kartą LAN (opcja) umożliwia komunikację z siecią Internet. W celu nawiązania połączenia z siecią Internet należy ustawić parametry sieci LAN za pomocą funkcji LAN / (*MENU GŁÓWNE / PROGRAMOWANIE / KONFIGURACJA / KOMUNIKACJA / LAN*) oraz ustawić parametry komunikacji (Adres IP, Maskę podsieci, Gateway ...) lub włączyć DHCP. W przypadku gdy DHCP jest włączone kasa pobiera właściwe dane (Adres IP, Maskę podsieci, Gateway ...)

UWAGA! W przypadku, gdy kasa posiada moduł LAN oraz GPRS o sposobie komunikacji decyduje ustawiony parametr w opcjach ogólnych INTERFEJS SIECIOWY. Kasa nie przełącza się automatycznie pomiędzy poszczególnymi sposobami komunikacji z Internetem.

5 URUCHOMIENIE KASY

5.1 Zasada działania kasy

W kasie zastosowano menu tekstowe, dzięki czemu obsługa urządzenia jest prosta. Menu podzielone jest na grupy tematyczne. Do przewijania menu stosuje się klawisze [↑] lub [↓], wybraną opcję zatwierdza się klawiszem [GOTÓWKA]. Klawiszem [ESC] wychodzimy o jeden poziom wyżej w menu.

W górnym wierszu jest wyświetlana aktywna funkcja a w dolnym funkcje podrzędne dla danej funkcji. Poniżej przedstawiono schemat głównego menu, poszczególne elementy menu zostaną omówione w dalszych rozdziałach.



UWAGA! Do wyboru funkcji można zastosować indeksy liczbowe znajdujące się przy poszczególnych funkcjach. Dla indeksu 10 przyporządkowana jest liczba 0 a dla indeksów od 11 liczby 1-9 poprzedzone klawiszem [SHIFT].

5.2 Włączenie/Wyłączenie kasy

Kasa jest zasilana z sieci elektrycznej 230V/50Hz poprzez zasilacz sieciowy 9V/3,5A lub z własnego akumulatora. W celu uruchomienia kasy należy przycisnąć klawisz [ESC] i przytrzymać go przez ok. 1 s. Wówczas na wyświetlaczu wyświetli się:

- logo DATECS,



- nazwa kasy i wersja firmware,



- oraz pytanie czy weryfikować raporty dobowe,

Weryfikować Rap. Dob. ?

GOT=Tak C=Wyjdź

Podczas włączania kasy użytkownik może wykonać weryfikację powiązania pamięci fiskalnej i pamięci chronionej przez weryfikację podpisów cyfrowych z zawartością zapisanych w pamięci chronionej raportów fiskalnych dobowych, a następnie porównanie ich z odpowiadającymi im podpisami cyfrowymi zapisanymi w pamięci fiskalnej. Procedurę weryfikacji można pominąć.

W celu wyłączenia kasy będąc w menu głównym należy przewinąć menu klawiszem [↑] aż wyświetli się funkcja **WYŁĄCZAM KASĘ**

MENU GŁÓWNE

10) Wyłączam kasę

i zatwierdzić klawiszem [GOTÓWKA] lub należy wcisnąć klawisz [0].

5.3 Kasjerzy

Kasa obsługuje 30 kasjerów. Fabrycznie ustawiono nazwy kasjerów z zakresu KASJER1...KASJER30 i odpowiednio do nich są przyporządkowane hasła 1 .. 30 (KASJER1 ma hasło 1, KASJER2 ma hasło 2 itd.) Kasjerzy są identyfikowani unikalnym hasłem. Na kasie jednocześnie może być aktywnych 30 kasjerów. W zależności od typu kasjera i ustawionych praw dostępu może on mieć ograniczony dostęp do poszczególnych funkcji.

W tabeli poniżej przedstawiono fabrycznie przypisany typ kasjera.

| KASJER | TYP KASJERA |
|--------------|---------------|
| KASJER 1-24 | Kasjer |
| KASJER 25-27 | Kierownik |
| KASJER 28-30 | Administrator |

Dla każdego kasjera można zmienić typ kasjera lub dostęp do pojedynczych funkcji.

W poniższej tabeli przedstawiono fabryczne ustawienia praw dostępu do poszczególnych funkcji.





| LP | FUNKCJA | PRAWA DOSTĘPU | | |
|-----|------------------------------|---------------|--------------|---------------|
| | | KASJER | KIEROWNIK | ADMINISTRATOR |
| 1. | Sprzedaż | TAK | TAK | TAK |
| 2. | Limit paragonu | NIE | NIE | NIE |
| 3. | Wpłata | TAK | TAK | TAK |
| 4. | Wyplata | TAK | TAK | TAK |
| 5. | Opakowania zwrotne | TAK | TAK | TAK |
| 6. | Korekta pozycji | TAK | TAK | TAK |
| 7. | Anulacja paragonu | TAK | TAK | TAK |
| 8. | Płatności bezgotówkowe | TAK | TAK | TAK |
| 9. | Wyplata z terminala | TAK | TAK | TAK |
| 10. | Płatność walutą | TAK | TAK | TAK |
| 11. | Maksymalny opust procentowy | 99.99% | 99.99% | 99.99% |
| 12. | Maksymalny opust kwotowy | 9 999 999.99 | 9 999 999.99 | 9 999 999.99 |
| 13. | Maksymalny narzut procentowy | 99.99% | 99.99% | 99.99% |
| 14. | Maksymalny narzut kwotowy | 9 999 999.99 | 9 999 999.99 | 9 999 999.99 |
| 15. | Opis do artykułu | TAK | TAK | TAK |
| 16. | Otwarcie szuflady | TAK | TAK | TAK |
| 17. | Klawisze funkcyjne | TAK | TAK | TAK |
| 18. | Zmiana cen | TAK | TAK | TAK |
| 19. | Raporty czytające | NIE | TAK | TAK |
| 20. | Stan kasy | NIE | TAK | TAK |

| | | | | |
|-----|----------------------------------|-----|-----|-----|
| 21. | Raport godzinowy | NIE | TAK | TAK |
| 22. | Raport kasjerów czytający | NIE | TAK | TAK |
| 23. | Raporty zerujące | NIE | TAK | TAK |
| 24. | Raport dobowy | NIE | TAK | TAK |
| 25. | Raport kasjerów zerujący | NIE | TAK | TAK |
| 26. | Raporty okresowe | NIE | TAK | TAK |
| 27. | Raport miesięczny | NIE | TAK | TAK |
| 28. | Programowanie | NIE | NIE | TAK |
| 29. | Programowanie towarów PLU | NIE | NIE | TAK |
| 30. | Programowanie opakowań zwrotnych | NIE | NIE | TAK |
| 31. | Pamięć chroniona | NIE | TAK | TAK |
| 32. | Kopia paragonu | NIE | TAK | TAK |
| 33. | Usług czasowe | NIE | TAK | TAK |

UWAGA! Programowanie haseł kasjerów pozwoli na zabezpieczenie przed niepożądaną ingerencją osób nieupoważnionych.

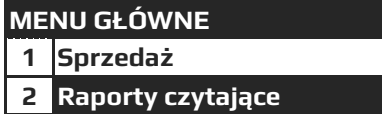
5.4 Logowanie kasjera

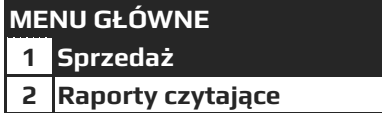
W celu zalogowania się do dowolnego trybu należy włączyć kasę, następnie przy pomocy klawiszy [↑] lub [↓] wybrać dowolny tryb i zatwierdzić go klawiszem [GOTÓWKA], kasa zażąda podania hasła. Fabryczne hasła są z zakresu 1-30. Wpisane hasło należy zatwierdzić klawiszem [GOTÓWKA]. W poniższej tabeli przedstawiono procedurę logowania kasjera.

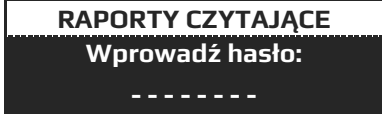
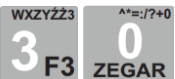
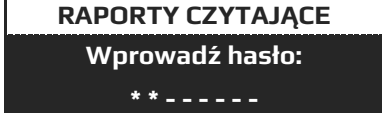
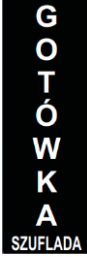
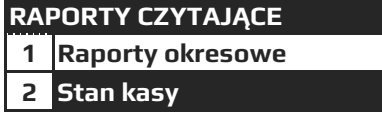
| PROCEDURA | KLAWISZE DO NACIŚNIĘCIA | KOMUNIKATY WYŚWIETLACZA |
|--|---|---|
| Włączenie kasy |  |  |
| Wybór trybu |  lub  |  |
| Zatwierdzenie wyboru klawiszem [GOTÓWKA] |  |  |
| Wprowadzenie hasła np. 30 |  |  |
| Zatwierdzenie hasła klawiszem [GOTÓWKA] |  |  |

Wszystkie poniższe przykłady pomijają proces logowania do trybu sprzedaży.

UWAGA! Istnieje możliwość wyłączenia funkcji logowania kasjerów, patrz tryb *Programowanie / Konfiguracja / Opcje ogólne / System kasjerski*.

5.5 Wysuw papieru







W celu wysunięcia papieru należy wcisnąć klawisz [PAPIER]. Kasa wysunie papier o jedną linię, aby wysunąć papier więcej niż jedna linia operację należy powtórzyć. Wysuw papieru jest dostępny tylko w trybie sprzedaży.

6 SPRZEDAŻ

6.1 Logowanie kasjera

W celu zalogowania się do trybu sprzedaży należy włączyć kasę, następnie przy pomocy klawiszy [↑] lub [↓] wybrać tryb *SPRZEDAŻ* i zatwierdzić ją klawiszem [GOTÓWKA], kasa zażąda podania hasła. Fabryczne hasła są z zakresu 1-30. Wpisane hasło należy zatwierdzić klawiszem [GOTÓWKA].

Poniższa tabela przedstawia procedurę logowania do trybu sprzedaży.

| PROCEDURA | KLAWISZE DO NACIŚNIĘCIA | KOMUNIKATY WYŚWIETLACZA |
|---------------------------|---|---|
| Włączenie kasy |  | MENU GŁÓWNE 1 Sprzedaż 2 Raporty czytające |
| Wybór trybu |  lub  | MENU GŁÓWNE 1 Sprzedaż 2 Raporty czytające |
| Zatwierdzenie wyboru |  | SPRZEDAŻ Wprowadź hasło: ----- |
| Wprowadzenie hasła np. 30 |   | SPRZEDAŻ Wprowadź hasło: * * ----- |
| Zatwierdzenie hasła |  | RAPORTY CZYTAJĄCE 1 Raporty okresowe 2 Stan kasy |

Wszystkie poniższe przykłady pomijają proces logowania do trybu sprzedaży.

UWAGA! Istnieje możliwość wyłączenia funkcji logowania kasjerów, patrz tryb *Programowanie / Konfiguracja / Opcje ogólne / System kasjerski*.

6.2 Otwarcie szuflady

W celu otwarcia szuflady poza paragonem należy w trybie sprzedaży nacisnąć klawisz [SHIFT] a następnie klawisz [GOTÓWKA]. W trakcie sprzedaży kasa automatycznie otwiera szufladę po zakończeniu paragonu. Zaleca się aby kasa podczas współpracy z szufladą była podłączona do zasilania.

6.3 Wpłata do kasy

W celu szczegółowego rozliczania kasjerów w kasie zastosowano funkcję wpłaty gotówki do kasy. Są to pieniądze przeznaczone na wydawanie reszty jak również rozliczanie opakowań zwrotnych,

tak zwane „Pogotowie kasowe”. Wpłatę do kasy można wykonać tylko, gdy paragon jest zamknięty. Nie ma możliwości wykonania wpłaty do kasy w trakcie rozpoczętego paragonu. Po zatwierdzeniu wpłaty kasa wydrukuje potwierdzenie i na wyświetlaczu operatora wyświetli odpowiedni komunikat. Kasa pozwala dokonywać wpłat w walucie podstawowej oraz w maksymalnie dwóch walutach dodatkowych. W celu dokonywania wpłat w walutach dodatkowych należy zdefiniować waluty dodatkowe i ich przeliczniki.

W poniższej tabeli przedstawiono procedurę wykonania wpłaty do kasy.

| PROCEDURA | KLAWISZE DO NACIŚNIĘCIA | KOMUNIKATY WYŚWIETLACZA |
|---------------------------------------|-------------------------|-------------------------|
| Wprowadzenie kwoty wpłaty np. 12zł | | |
| Zatwierdzenie kwoty | | |

W poniższej tabeli przedstawiono procedurę wykonania wpłaty do kasy w przypadku, gdy są zaprogramowane dodatkowe waluty.

| PROCEDURA | KLAWISZE DO NACIŚNIĘCIA | KOMUNIKATY WYŚWIETLACZA |
|---------------------------------------|-------------------------|-------------------------|
| Wprowadzenie kwoty wpłaty np. 12zł | | |
| Zatwierdzenie kwoty | | |
| Wybór waluty wpłaty | | |
| Zatwierdzenie | | |







6.4 Wpłata z kasy

W celu szczegółowego rozliczania kasjerów w kasie zastosowano funkcję wypłaty gotówki z kasy. Są to pieniądze pobierane z kasy w trakcie zmiany np. aby w kasie nie znajdowało się zbyt dużo gotówki lub przeznaczone na płatności za dostarczony towar. Wypłatę z kasy można wykonać tylko, gdy paragon jest zamknięty. Nie ma możliwości wykonania wypłaty z kasy w trakcie rozpoczętego paragonu. Po zatwierdzeniu wypłaty kasa wydrukuje potwierdzenie i na wyświetlaczu operatora wyświetli się odpowiedni komunikat. Kasa pozwala dokonywać wypłat w walucie podstawowej oraz w maksymalnie dwóch walutach dodatkowych. W celu dokonywania wypłat w walutach dodatkowych należy zdefiniować waluty dodatkowe i ich przeliczniki.

W poniższej tabeli przedstawiono procedurę wykonania wypłaty z kasy.

| PROCEDURA | KLAWISZE DO NACIŚNIĘCIA | KOMUNIKATY WYŚWIETLACZA |
|--|---|---|
| Wprowadzenie kwoty wypłaty np. 12zł |  |  |
| Zatwierdzenie kwoty |  |  |

W poniższej tabeli przedstawiono procedurę wykonania wypłaty z kasy w przypadku, gdy są zaprogramowane dodatkowe waluty.

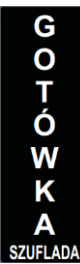
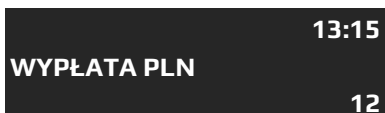
| PROCEDURA | KLAWISZE DO NACIŚNIĘCIA | KOMUNIKATY WYŚWIETLACZA |
|--|---|---|
| Wprowadzenie kwoty wypłaty np. 12zł |  |  |
| Zatwierdzenie kwoty |  |  |
| Wybór waluty wypłaty |  |  |
| Zatwierdzenie |  |  |

6.5 Operacje sprzedaży

Kasa umożliwia w trakcie paragonu wykonanie następujących operacji:

- sprzedaż artykułu,
- sprzedaż opakowania zwrotnego,
- zwrot opakowania zwrotnego,
- korekta ostatniej pozycji,
- korekta wybranej pozycji,
- korekta opakowania zwrotnego,
- anulacja całego paragonu,
- opust procentowy od pozycji,
- opust procentowy od sumy paragonu,
- opust kwotowy od pozycji,
- opust kwotowy od sumy paragonu,
- promocja,
- opust progowy,
- kupon rabatowy,
- narzut procentowy do pozycji,
- narzut procentowy do sumy paragonu,
- narzut kwotowy do pozycji,
- narzut kwotowy do sumy paragonu,
- dodanie opisu towaru,
- sprawdzenie ceny,

- wpłata zaliczki i rozliczenie zaliczki,
- wpisanie numeru NIP podatnika,
- podsumowanie paragonu w walutach,
- wypłaty gotówki CashBack,
- zakończenie paragonu formami płatności bezgotówkowymi,
- zakończenie paragonu w walutach obcych.

W dalszej części instrukcji przedstawiono przykładową sprzedaż wraz z operacjami dodatkowymi, jakie kasa może realizować w trakcie sprzedaży.

6.6 Przeglądanie sprzedaży na wyświetlaczu

Kasa umożliwia przeglądanie operacji sprzedaży na wyświetlaczu w trakcie otwartego paragonu. Wywołanie przeglądania oraz przewijanie pozycji odbywa się poprzez naciśnięcie klawisza [↓] lub [↑]. Kasa wyświetli nazwę i ilość sprzedanego artykułu. Aby zobaczyć pozostałe dane dotyczące sprzedaży danego artykułu należy nacisnąć klawisz [→] lub [←].

Podświetloną pozycję możemy anulować (storno) poprzez naciśnięcie klawisza [ANUL], lub sprawdzić informacje o sprzedanym produkcie.

6.7 Sprawdzenie poziomu naładowania akumulatora

W przypadku, gdy kasa jest odłączona od zasilania z instalacji elektrycznej na wyświetlaczu operatora wyświetla automatycznie aktualny poziom naładowania akumulatora.

6.8 Wyświetlenie aktualnej daty i czasu na wyświetlaczu

Kasa w trybie sprzedaży umożliwia wyświetlenie aktualnego czasu i daty na wyświetlaczu. Istnieją dwa sposoby wyświetlania daty i czasu.

| |
|-------------------|
| DATA/CZAS |
| 12-02-2019 |
| 14:25 |

Wyświetlenie daty i czasu w jest możliwe automatycznie lub przez kasjera.

Aby data i czas wyświetlały się w trybie sprzedaży automatycznie po okresie 10 sekund bezczynności kasy należy w *PROGRAMOWANIE/KONFIGURACJA/OPCJE OGÓLE* funkcję *Wyświetl zegar* ustawić na TAK.



W przypadku, gdy automatyczne wyświetlanie zegara jest wyłączone kasjer może ręcznie wyświetlić zegar poprzez naciśnięcie klawisza [SHIFT], [ZEGAR].

Gdy kasa wyświetla zegar naciśnięcie dowolnego klawisza powoduje wyłączenie wyświetlania zegara oraz wywołanie funkcji naciśniętego klawisza.

6.9 Sprzedaż przy pomocy klawiszy szybkiej sprzedaży

Kasa wyposażona jest w trzy klawisze szybkiej sprzedaży, które posiadają dwa poziomy. Poziom pierwszy obsługuje towary przypisane do klawiszy [PLU1]-[PLU6] natomiast poziomy drugi, wywołany poprzez wciśnięcie klawisza [SHIFT] przed klawiszem szybkiej sprzedaży, powoduje wywołanie artykułów przypisanych do klawiszy [PLU7]-[PLU12]. Do klawiszy szybkiej sprzedaży możemy przypisać dowolny artykuł z bazy towarowej.

Przykład: Sprzedaż artykułu MLEKO przypisanego do klawisza szybkiej sprzedaży [PLU3] z zaprogramowaną ceną 3.00zł.

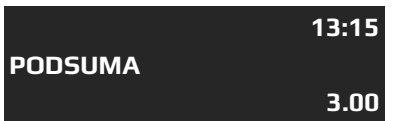



| PROCEDURA | KLAWISZE DO NACIŚNIĘCIA | KOMUNIKATY WYŚWIETLACZA |
|-----------------------|---|---|
| Wybór artykułu |  |  |
| Podsumowanie paragonu |  |  |

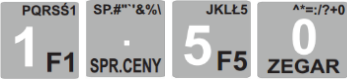
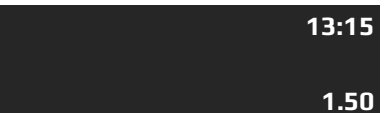

| | | |
|----------------------|---|---|
| Zakończenie paragonu |  |  |
|----------------------|---|---|

Przykład: Sprzedaż artykułu MASŁO przypisanego do klawisza szybkiej sprzedaży [PLU7] z zaprogramowaną ceną 3.00zł.





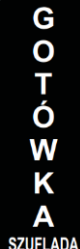





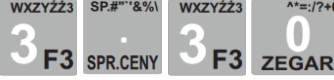



| PROCEDURA | KLAWISZE DO NACIŚNIĘCIA | KOMUNIKATY WYŚWIETLACZA |
|--|--|--|
| Wybór drugiego poziomu klawiatury [SHIFT] i wciśnięcie klawisza [PLU7] |  |  |
| Podsumowanie paragonu |  |  |
| Zakończenie paragonu |  |  |

Przykład: Sprzedaż artykułu CUKIER przypisanego do klawisza szybkiej sprzedaży [PLU8] z ceną 1.50zł podaną z klawiatury.



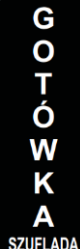

| PROCEDURA | KLAWISZE DO NACIŚNIĘCIA | KOMUNIKATY WYŚWIETLACZA |
|---|---|---|
| Podanie ceny artykułu 1.50zł |  |  |
| Zatwierdzenie ceny |  |  |
| Wybór artykułu poprzez wybór drugiego poziomu klawiatury i wciśnięcie klawisza [PLU8] |  |  |
| Podsumowanie paragonu |  |  |

| | | |
|----------------------|---|---|
| Zakończenie paragonu |  |  |
|----------------------|---|---|

Przykład: Sprzedaż artykułu CUKIER przypisanego do klawisza szybkiej sprzedaży [PLU8] z ceną 3,30zł podaną z klawiatury oraz ilością 5 sztuk.

| PROCEDURA | KLAWISZE DO NACIŚNIĘCIA | KOMUNIKATY WYŚWIETLACZA |
|---|---|---|
| Podanie ceny artykułu |  |  |
| Zatwierdzenie ceny |  |  |
| Wprowadzenie ilości sprzedawanego artykułu |  |  |
| Zatwierdzenie ilości |  |  |
| Wybór artykułu poprzez wybór drugiego poziomu klawiatury i wciśnięcie klawisza [PLU8] |  |  |
| Podsumowanie paragonu |  |  |
| Zakończenie paragonu |  |  |

Przykład: Sprzedaż artykułu CUKIER przypisanego do klawisza szybkiej sprzedaży [PLU8] z zaprogramowaną ceną 3.00 zł, w ilości 4 kg oraz kwotą od klienta 15.00 zł.

| PROCEDURA | KLAWISZE DO NACIŚNIĘCIA | KOMUNIKATY WYŚWIETLACZA |
|---|---|---|
| Wprowadzenie ilości sprzedawanego artykułu 4 kg i zatwierdzenie wprowadzonej ilości |  |  |
| Wybór artykułu poprzez wybór drugiego poziomu klawiatury i wciśnięcie klawisza [PLU8] |  |  |

| | | |
|--------------------------------------|--|---|
| Podsumowanie paragonu | | PODSUMA 13:15 12.00 |
| Wpisanie kwoty otrzymanej od klienta | | 13:15 15.00 |
| Zakończenie paragonu | | RESZTA GOTÓWKA PLN 13:15 15.00 |

6.10 Sprzedaż z wykorzystaniem numerów PLU

Kasa umożliwia sprzedaż artykułów za pomocą numerów PLU przypisanych do artykułów podczas programowania kasy.

Przykład: Wybór artykułu CUKIER, który jako numer PLU ma przypisaną wartość 8 z ceną zaprogramowaną 3,00 zł.

| PROCEDURA | KLAWISZE DO NACIŚNIĘCIA | KOMUNIKATY WYŚWIETLACZA |
|------------------------------------|-------------------------|-------------------------------------|
| Wpisanie numeru PLU artykułu | | 13:15 0.08 |
| Zatwierdzenie wybranego numeru PLU | | 13:15 CUKIER 3.00 |
| Podsumowanie paragonu | | 13:15 PODSUMA 3.00 |
| Zakończenie paragonu | | 13:15 GOTÓWKA PLN 3.00 |

6.11 Sprzedaż poprzez wybór artykułu z listy

Kasa umożliwia podczas wystawiania paragonu lub po zamknięciu paragonu przeglądanie zaprogramowanej bazy towarowej w celu np. sprawdzenia ceny towaru lub wyszukania artykułu i jego sprzedaży. Głównym celem zastosowania tej funkcji jest wyszukiwanie towarów, których nie pamiętamy numeru PLU lub kodu kreskowego. Funkcję wywołujemy poprzez naciśnięcie klawisza [SHIFT] a następnie klawisza kropka [SPR.CENY].

Przykład: Wybór artykułu SER z listy towarów zaprogramowanych w kasie.

| PROCEDURA | KLAWISZE DO NACIŚNIĘCIA | KOMUNIKATY WYŚWIETLACZA |
|--|---|--|
| Wywołanie listy artykułów z bazy towarowej |   |  Szukaj PLU BILET 1 3.00 |
| Za pomocą klawisza [↓] lub [↑] wybieramy towar SER |  lub  |  Szukaj PLU SER 2 3.00 |
| Zatwierdzenie artykułu do sprzedaży |  |  SER 13:15 3.00 |
| Podsumowanie paragonu |  |  PODSUMA 13:15 3.00 |
| Zakończenie paragonu |  |  GOTÓWKA PLN 13:15 3.00 |



Wyszukiwanie towarów może odbywać się również po nazwie artykułu. Po wyświetleniu komunikatu „Szukaj PLU” należy rozpocząć wpisywanie nazwy szukanego artykułu. Dodatkowo artykułu można wyszukać po kodzie PLU lub kodzie kreskowym, w tym celu należy przełączyć klawiaturę na numeryczną poprzez naciśnięcie klawisza [SUMA] a następnie należy rozpocząć wpisywanie kodu PLU lub zeskanować kod kreskowy.

6.12 Szybka sprzedaż

Kasa posiada możliwość sprzedaży z automatycznym zakończeniem paragonu płatnością gotówkową. Zminimalizowano ilość naciśniętych klawiszy, przez co w krótkim czasie można wystawić więcej paragonów. Zalecana jest dla użytkowników, którzy wystawiają duże ilości paragonów z jednym towarem na przykład bilety na koncert. Aby ta funkcja działała podczas programowania bazy artykułów należy w funkcji szybka sprzedaż wybrać opcję TAK.

Zasada działania tej funkcji polega na tym, że jeśli mamy zaprogramowany artykuł do sprzedaży jako „Szybka sprzedaż” wówczas sprzedaż takiego artykułu, jeśli jest to pierwsza pozycja na paragonie, powoduje automatyczne zakończenie paragonu z formą zapłaty GOTÓWKA. Natomiast, jeśli artykuł zaprogramowany z funkcją „Szybka sprzedaż” będzie, jako druga lub dalsza pozycja na paragonie to będzie traktowany jak standardowy PLU – bez funkcji szybka sprzedaż.

Przykład: Sprzedaż artykułu BILET - PLU1 z zaprogramowaną ceną 3,00zł i aktywną funkcją szybka sprzedaż.

| PROCEDURA | KLAWISZE DO NACIŚNIĘCIA | KOMUNIKATY WYŚWIETLACZA |
|----------------|---|--|
| Wybór artykułu |  |  GOTÓWKA PLN 13:15 3.00 |

Kasa automatycznie po naciśnięciu klawisza [PLU1] wydrukuje paragon.

Przykład: Sprzedaż artykułu BILET - PLU1 z ceną podaną z klawiatury 5,00zł i aktywną funkcją szybka sprzedaż.

| PROCEDURA | KLAWISZE DO NACIŚNIĘCIA | KOMUNIKATY WYŚWIETLACZA |
|-----------------------|-------------------------|-------------------------|
| Podanie ceny artykułu | | |
| Zatwierdzenie ceny | | |
| Wybór artykułu | | |

Kasa automatycznie po naciśnięciu klawisza [PLU1] wydrukuje paragon.





Przykład: Sprzedaż trzech sztuk artykułu BILET - PLU1 z ceną podaną z klawiatury 5,00zł i aktywną funkcją szybka sprzedaż.

| PROCEDURA | KLAWISZE DO NACIŚNIĘCIA | KOMUNIKATY WYŚWIETLACZA |
|-------------------------|-------------------------|-------------------------|
| Podanie ilości artykułu | | |
| Zatwierdzenie ilości | | |
| Podanie ceny artykułu | | |
| Zatwierdzenie ceny | | |
| Wybór artykułu | | |

Kasa automatycznie po naciśnięciu klawisza [PLU1] wydrukuje paragon.

Przykład: Sprzedaż na wagę artykułu SER – PLU2 z ceną podaną z klawiatury 5,00zł i aktywną funkcją szybka sprzedaż.

| PROCEDURA | KLAWISZE DO NACIŚNIĘCIA | KOMUNIKATY WYŚWIETLACZA |
|------------------------|-------------------------|-------------------------|
| Pobranie ilości z wagi | | |
| Podanie ceny artykułu | | |

| | | |
|--------------------|---|---|
| Zatwierdzenie ceny |  |  |
| Wybór artykułu |  |  |

Kasa automatycznie po naciśnięciu klawisza [PLU2] wydrukuje paragon.

Przykład: Sprzedaż artykułu BILET – KOD 85121415 z ceną zaprogramowaną 5,00zł i aktywną funkcją szybka sprzedaż.



| PROCEDURA | KLAWISZE DO NACIŚNIĘCIA | KOMUNIKATY WYŚWIETLACZA |
|--|---|---|
| Szczytanie kodu kreskowego z artykułu przy pomocy czytnika | Należy czytać kod kreskowy z artykułu przy pomocy czytnika kodów kreskowych |  |

Kasa automatycznie po sczytaniu kodu kreskowego wydrukuje paragon.



6.13 Sprzedaż przy pomocy czytnika kodów kreskowych

Kasa posiada port RS-232, do którego można podłączyć między innymi czytnik kodów kreskowych. Wykorzystywanie tego typu urządzeń znacznie przyspiesza obsługę klientów, gdyż nie ma konieczności podawania przez kasjerów numerów PLU sprzedawanych artykułów. Aby móc wykorzystywać czytnik kodów kreskowych należy stworzyć bazę towarową artykułów PLU oraz dodać do nich kody kreskowe (występujące na artykułach). Podczas sprzedaży należy podać ilość, jeżeli jest większa niż 1 oraz cenę, jeżeli produkt nie ma zaprogramowanej ceny i czytać kod kreskowy czytnikiem ze sprzedawanego produktu. Po sczytaniu kodu kreskowego kasa automatycznie sprzeda artykuł.

Przykład: Sprzedaż artykułu WODA – KOD 5901520000035 z ceną zaprogramowaną 5,00zł.

| PROCEDURA | KLAWISZE DO NACIŚNIĘCIA | KOMUNIKATY WYŚWIETLACZA |
|--|---|---|
| Szczytanie kodu kreskowego z artykułu przy pomocy czytnika | Należy czytać kod kreskowy z artykułu przy pomocy czytnika kodów kreskowych |  |
| Podsumowanie paragonu |  |  |
| Zakończenie paragonu |  |  |

Przykład: Sprzedaż 4 sztuk artykułu WODA – KOD 5901520000035 z ceną 3zł podaną z klawiatury oraz kwotą od klienta 15zł.

| PROCEDURA | KLAWISZE DO NACIŚNIĘCIA | KOMUNIKATY WYŚWIETLACZA |
|---|---|---|
| Wprowadzenie ilości sprzedawanego artykułu 4 szt. i zatwierdzenie wprowadzonej ilości |  |  |

| | | |
|--|---|--|
| Podanie ceny artykułu i zatwierdzenie ceny | | |
| Szczytanie kodu kreskowego z artykułu przy pomocy czytnika | Należy czytać kod kreskowy z artykułu przy pomocy czytnika kodów kreskowych | |
| Podsumowanie paragonu | | |
| Wpisanie kwoty otrzymanej od klienta | | |
| Zakończenie paragonu | | |

6.14 Sprzedaż przy pomocy kodów kreskowych

W przypadku, gdy czytnik nie może czytać kodu kreskowego, ponieważ kod jest uszkodzony, nieczytelny istnieje możliwość sprzedaży artykułu poprzez wpisanie cyfr kodu kreskowego z klawiatury kasy, a następnie zatwierdzenie wpisanego kodu klawiszami [SHIFT], [PLU/KOD.KR.].







Przykład: Sprzedaż artykułu WODA – KOD 5901520000035 z ceną zaprogramowaną 3,00zł.

| PROCEDURA | KLAWISZE DO NACIŚNIĘCIA | KOMUNIKATY WYŚWIETLACZA |
|---|---|-------------------------|
| Wpisanie kodu kreskowego 5901520000035 przy pomocy klawiatury numerycznej | Kod należy wpisać przy pomocy klawiszy numerycznych | |
| Zatwierdzenie wpisanego kodu | | |
| Podsumowanie paragonu | | |
| Zakończenie paragonu | | |

6.15 Sprzedaż z wykorzystaniem wagi elektronicznej

Kasa wyposażona jest w port komunikacyjny RS-232, który umożliwia podłączenie wagi elektronicznej w celu automatycznego poboru masy. Pobór masy z wagi odbywa się poprzez naciśnięcie klawisza [X] bezpośrednio przed sprzedażą artykułu.

Przykład: Sprzedaż na wagę artykułu SER – PLU2 z ceną zaprogramowaną 3,00zł.

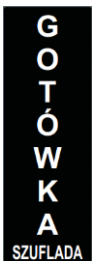
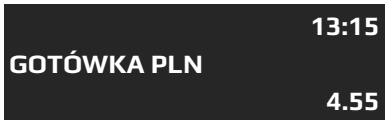



| PROCEDURA | KLAWISZE DO NACIŚNIĘCIA | KOMUNIKATY WYŚWIETLACZA |
|-----------------------|--|---|
| Pobranie masy z wagi |  |  |
| Wybór artykułu |  |  |
| Podsumowanie paragonu |  |  |
| Zakończenie paragonu |  |  |

6.16 Opust procentowy/kwotowy

Kasa posiada możliwość udzielania opustu (rabatu) od pojedynczych pozycji na paragonie (towarów) lub od sumy paragonu. Po udzieleniu opustu (rabatu) od pojedynczej pozycji nie ma możliwości jej korekty, aby anulować udzielony opust (rabat) należy usunąć towar, do którego był udzielony opust (rabat). Istnieje możliwość anulacji opustu (rabatu) od sumy paragonu. W kasie można udzielić tylko raz opustu (rabatu) od każdej pozycji paragonu oraz raz od sumy paragonu. Kasa umożliwia udzielenie dwóch rodzajów opustów (rabatu): procentowego i kwotowego.



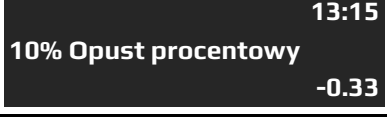





Dowolny opust (rabat) z listy zaprogramowanych może być przypisany do klawisza [%-], [%+]. Dodatkowo można udzielić opustu (rabatu) wybierając go z listy dostępnych pod klawiszem MENU w trybie sprzedaży.

Przykład: Sprzedaż artykułu SER przypisanego do klawisza szybkiej sprzedaży [PLU2] z ceną zaprogramowaną 3.30zł i udzielenie od sprzedanej pozycji 10% opustu procentowego (rabatu) przypisanego do klawisza [%-].



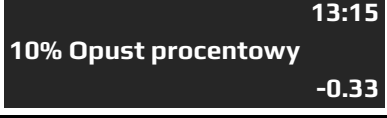

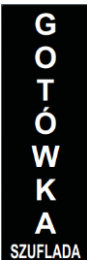
| PROCEDURA | KLAWISZE DO NACIŚNIĘCIA | KOMUNIKATY WYŚWIETLACZA |
|--|---|---|
| Wybór artykułu |  |  |
| Udzielenie procentowego opustu przypisanego do klawisza [%-] |  |  |
| Podsumowanie paragonu |  |  |

| | | |
|----------------------|---|---|
| Zakończenie paragonu |  |  |
|----------------------|---|---|

Przykład: Sprzedaż artykułu SER przypisanego do klawisza szybkiej sprzedaży [PLU2] z ceną zaprogramowaną 3.30 zł, udzielenie od sumy paragonu 10% opustu procentowego (rabatu) przypisanego do klawisza [%-].

| PROCEDURA | KLAWISZE DO NACIŚNIĘCIA | KOMUNIKATY WYŚWIETLACZA |
|--|---|---|
| Wybór artykułu |  |  |
| Podsumowanie paragonu |  |  |
| Udzielenie opustu procentowego przypisanego do klawisza [%-] |  |  |
| Podsumowanie paragonu |  |  |
| Zakończenie paragonu |  |  |

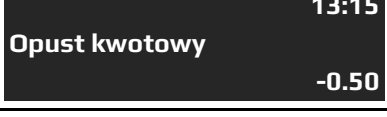
Przykład: Sprzedaż artykułu SER przypisanego do klawisza szybkiej sprzedaży [PLU2] z ceną zaprogramowaną 3.30 zł, udzielenie od pozycji 0.50 zł opustu kwotowego (rabatu) przypisanego do klawisza [SHIFT] [%-].

| PROCEDURA | KLAWISZE DO NACIŚNIĘCIA | KOMUNIKATY WYŚWIETLACZA |
|---|---|---|
| Wybór artykułu |  |  |
| Udzielenie kwotowego opustu przypisanego do klawisza [%-] |  |  |
| Podsumowanie paragonu |  |  |

| | | |
|----------------------|--|--|
| Zakończenie paragonu | | |
|----------------------|--|--|

Przykład: Sprzedaż artykułu SER przypisanego do klawisza szybkiej sprzedaży [PLU2] z ceną zaprogramowaną 3.30 zł, udzielenie od sumy paragonu 0.50zł opustu kwotowego (rabatu) przypisanego do klawisza [SHIFT] [%-].

| PROCEDURA | KLAWISZE DO NACIŚNIĘCIA | KOMUNIKATY WYŚWIETLACZA |
|---|-------------------------|-------------------------|
| Wybór artykułu | | |
| Podsumowanie paragonu | | |
| Udzielenie opustu kwotowego przypisanego do klawisza [%-] | | |
| Podsumowanie paragonu | | |
| Zakończenie paragonu | | |

Powyższe przykłady przedstawiają sposoby udzielania opustów zaprogramowanych. Istnieje również możliwość udzielania opustów podawanych z klawiatury, pomimo iż klawisz ma już przypisany opust. W celu udzielenia dowolnego opustu z klawiatury przed naciśnięciem klawisza [%-] dla opustu procentowego lub [SHIFT], [%-] dla opustu kwotowego należy podać wartość udzielonego opustu.

Przykład: Sprzedaż artykułu SER przypisanego do klawisza szybkiej sprzedaży [PLU2] z ceną zaprogramowaną 3.30 zł, udzielenie od pozycji 10% opustu procentowego (rabatu) podanego z klawiatury, oraz udzielenie od sumy opustu kwotowego 0,50zł podanego z klawiatury.

| PROCEDURA | KLAWISZE DO NACIŚNIĘCIA | KOMUNIKATY WYŚWIETLACZA |
|-------------------------|-------------------------|-------------------------|
| Wybór artykułu | | |
| Wpisane wartości opustu | | |

| | | |
|---|--|--|
| Zatwierdzenie wpisanego opustu procentowego | | 13:15 10% Opust procentowy -0.33 |
| Podsumowanie paragonu | | 13:15 PODSUMA 2.97 |
| Wpisanie wartości opustu kwotowego | | 13:15 0.50 |
| Zatwierdzenie wpisanego opustu kwotowego | | 13:15 Opust kwotowy -0.50 |
| Podsumowanie paragonu | | 13:15 PODSUMA 2.47 |
| Zakończenie paragonu | | 13:15 GOTÓWKA PLN 2.47 |

UWAGA! Maksymalna wartość opustu nie może osiągnąć 100% wartości sprzedawanego artykułu/sumy paragonu.

6.17 Narzut procentowy/kwotowy









Kasa posiada możliwość narzutu dla pojedynczych pozycji na paragonie (towarów) lub dla sumy paragonu. Po doliczeniu narzutu do pojedynczej pozycji nie ma możliwości jej korekty, aby anulować doliczony narzut należy usunąć towar, do którego był doliczony narzut. Istnieje możliwość anulacji narzutu dla sumy paragonu. W kasie można doliczać tylko raz narzut dla każdej pozycji na paragonie oraz raz do sumy paragonu. Kasa umożliwia doliczanie dwóch rodzajów narzutu: procentowego i kwotowego.

Przykład: Sprzedaż artykułu SER przypisanego do klawisza szybkiej sprzedaży [PLU2] z ceną zaprogramowaną 3.30 zł, doliczenie do pozycji paragonu 10% narzutu procentowego (marży) procentowego przypisanego do klawisza [%+].



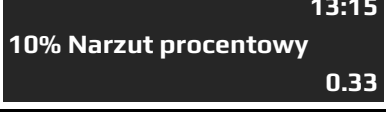

| PROCEDURA | KLAWISZE DO NACIŚNIĘCIA | KOMUNIKATY WYŚWIETLACZA |
|--|-------------------------|--|
| Wybór artykułu | | 13:15 SER 3.30 |
| Dodanie narzutu procentowego przypisanego do klawisza [%+] | | 13:15 10% Narzut procentowy 0.33 |
| Podsumowanie paragonu | | 13:15 PODSUMA 3.63 |

| | | |
|----------------------|---|---|
| Zakończenie paragonu |  |  |
|----------------------|---|---|

Przykład: Sprzedaż artykułu SER przypisanego do klawisza szybkiej sprzedaży [PLU2] z ceną zaprogramowaną 3.30 zł, doliczenie do sumy paragonu 10% narzutu procentowego (marży) przypisanego do klawisza [%+].

| PROCEDURA | KLAWISZE DO NACIŚNIĘCIA | KOMUNIKATY WYŚWIETLACZA |
|--|---|---|
| Wybór artykułu |  |  |
| Podsumowanie paragonu |  |  |
| Dodanie narzutu procentowego przypisanego do klawisza [%+] |  |  |
| Podsumowanie paragonu |  |  |
| Zakończenie paragonu |  |  |

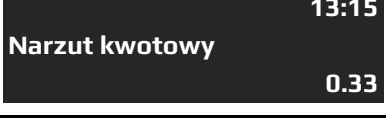
Przykład: Sprzedaż artykułu SER przypisanego do klawisza szybkiej sprzedaży [PLU2] z ceną zaprogramowaną 3.30 zł, doliczenie do pozycji paragonu 0,50z narzutu kwotowego (marży) przypisanego do klawisza [SHIFT], [%+].

| PROCEDURA | KLAWISZE DO NACIŚNIĘCIA | KOMUNIKATY WYŚWIETLACZA |
|---|---|---|
| Wybór artykułu |  |  |
| Dodanie narzutu kwotowego przypisanego do klawisza [%+] |  |  |
| Podsumowanie paragonu |  |  |

| | | |
|----------------------|--|--|
| Zakończenie paragonu | | |
|----------------------|--|--|

Przykład: Sprzedaż artykułu SER przypisanego do klawisza szybkiej sprzedaży [PLU2] z ceną zaprogramowaną 3.30 zł, doliczenie do sumy paragonu 0.50zł narzutu kwotowego (marży) przypisanego do klawisza [SHIFT], [%+].

| PROCEDURA | KLAWISZE DO NACIŚNIĘCIA | KOMUNIKATY WYŚWIETLACZA |
|---|-------------------------|-------------------------|
| Wybór artykułu | | |
| Podsumowanie paragonu | | |
| Dodanie narzutu kwotowego przypisanego do klawisza [%+] | | |
| Podsumowanie paragonu | | |
| Zakończenie paragonu | | |

Powyższe przykłady przedstawiają sposoby dodawania narzutów zaprogramowanych. Istnieje również możliwość dodawania narzutów podanych z klawiatury, pomimo iż klawisz ma już przypisany narzut. W celu dodania dowolnego narzutu z klawiatury przed naciśnięciem klawisza [%+] dla narzutu procentowego lub [SHIFT] [%+] dla narzutu kwotowego należy podać wartość narzutu.

Przykład: Sprzedaż artykułu SER przypisanego do klawisza szybkiej sprzedaży [PLU2] z ceną zaprogramowaną 3.30 zł, dodanie do pozycji 10% narzutu procentowego podanego z klawiatury, dodanie do sumy paragonu narzutu kwotowego 0.50zł podanego z klawiatury.

| PROCEDURA | KLAWISZE DO NACIŚNIĘCIA | KOMUNIKATY WYŚWIETLACZA |
|---------------------------------------|-------------------------|-------------------------|
| Wybór artykułu | | |
| Wpisane wartości narzutu procentowego | | |

| | | |
|--|--|---|
| Zatwierdzenie wpisanego narzutu procentowego | | 13:15 10% Narzut procentowy 0.33 |
| Podsumowanie paragonu | | 13:15 PODSUMA 3.63 |
| Wpisanie wartości narzutu kwotowego | | 13:15 0.50 |
| Zatwierdzenie wpisanego narzutu kwotowego | | 13:15 Narzut kwotowy 0.50 |
| Podsumowanie paragonu | | 13:15 PODSUMA 4.13 |
| Zakończenie paragonu | | 13:15 GOTÓWKA PLN 4.13 |

6.18 Opusty czasowe

Kasa posiada możliwość udzielania opustów czasowych. W kasie rozróżniamy 3 rodzaje opustów czasowych:

- obniżka – tak zwany 2 w cenie 1. polega na automatycznym udzieleniu rabatu na kolejną pozycję tego samego artykułu przy zakupie określonej ilości artykułu w ramach jednego paragonu,
- opust progowy - polega na udzieleniu opustu o określonej wartości (kwotowej lub procentowej) od określonej sumy paragonu. Istnieje możliwość określenia 3 progów np. dla paragonu na kwotę powyżej 100 zł kasa udzieli rabatu 2 procent, dla paragonu na kwotę powyżej 200 zł udzieli rabatu 5 procent, a dla paragonu powyżej 500 zł kasa udzieli 10% opustu. Podstawą do naliczenia opustu mogą być wszystkie lub wybrane grupy towarowe. Np. kasa może udzielić opustu na wszystkie artykuły z wyłączeniem artykułów przypisanych do grupy papierosy.
- kupon opustowy – polega na wydrukowaniu kuponu opustowego (rabatowego) o określonej wartości procentowej lub kwotowej od określonej wartości paragonu na następne zakupy. Podstawą do naliczenia opustu mogą być wszystkie lub wybrane grupy towarowe np. kasa może jako podstawę do naliczenia opustu wziąć wszystkie artykuły z wyłączeniem artykułów przypisanych do grupy papierosy.

6.19 Opakowania zwrotne

Kasa posiada funkcję rozliczania kaucji, oznacza to, że ewidencjonuje sprzedaż i zwrot 200 różnych opakowań zwrotnych. Rozliczenie opakowań zwrotnych drukuje się podczas zakańczania paragonu fiskalnego. Istnieje możliwość rozliczania kaucji bez konieczności wystawiania paragonu fiskalnego - poza obrębem paragonu.





Wartość opakowania zwrotnego nie podlega działaniu opustów (rabatów) i narzutów. W sytuacji, gdy w obrębie paragonu fiskalnego wykonywano operacje zwrotu lub sprzedaży opakowań zwrotnych, po naciśnięciu klawisza [SUMA] na wyświetlaczu kasy wyświetlana jest wartość transakcji z uwzględnieniem wartości opakowań.

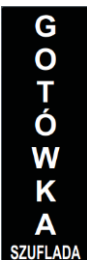
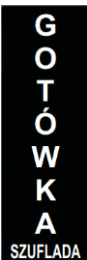



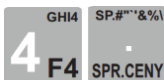











Opakowanie zwrotne może zostać przypisane do wybranych artykułów. Sprzedaż artykułu z przypisanym opakowaniem zwrotnym spowoduje automatyczną sprzedaż przypisanego opakowania zwrotnego.

Przykład: Zwrot opakowania zwrotnego BUTELKA z zaprogramowaną ceną 0.30 zł.

| PROCEDURA | KLAWISZE DO NACIŚNIĘCIA | KOMUNIKATY WYŚWIETLACZA |
|---|---|---|
| Wybór opcji rozliczenia opakowania zwrotnego |   |  |
| Przy pomocy klawisza [↓] lub [↑] wybór opcji ZWROT |  lub  |  |
| Zatwierdzenie kaucji |  |  |
| Wybór opakowania zwrotnego przy pomocy klawisza [↓] lub [↑] |  lub  |  |
| Zatwierdzenie |  |  |
| Podsumowanie paragonu |  |  |
| Zakończenie paragonu |  |  |

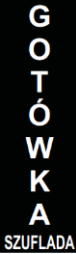
Przykład: Sprzedaż towaru WINO – PLU4 w ilości 4 szt. z ceną zaprogramowaną 3.00zł, sprzedaż opakowania zwrotnego BUTELKA WINO w ilości 4 szt. w cenie 0.50zł podanej z klawiatury, zwrot opakowania BUTELKA PIWO w cenie 0.30zł.

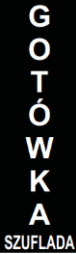
| PROCEDURA | KLAWISZE DO NACIŚNIĘCIA | KOMUNIKATY WYŚWIETLACZA |
|---|---|---|
| Wprowadzenie ilości sprzedawanego artykułu 4 szt. |  |  |
| Zatwierdzenie wprowadzonej ilości |  |  |

| | | |
|--|---|--|
| Wybór artykułu WINO poprzez wybór drugiego poziomu klawiatury i wciśnięcie klawisza [PLU4] |  | WINO 13:15 12.00 |
| Wprowadzenie ilości sprzedawanego opakowania |   | 13:15 4.00 |
| Zatwierdzenie wprowadzonej ilości |  | Ilość 13:15 4.00 |
| Podanie ceny |     | 13:15 0.50 |
| Zatwierdzenie ceny |  | Cena 13:15 0.50 |
| Wybór opcji rozliczenia kaucji |   | TYP KAUCJI 1 ZWROT 2 WYDANIE |
| Wybór opcji WYDANIE |  lub  | TYP KAUCJI 1 ZWROT 2 WYDANIE |
| Zatwierdzenie |  | Szukaj OPAK BUTELKA 1 0.30 |
| Wybór opakowania zwrotnego |  lub  | Szukaj OPAK BUTELKA WINO 3 0.00 |
| Zatwierdzenie wybranego opakowania |  | BUTELKA WINO 13:15 2.00 |
| Wybór opcji rozliczenia kaucji (zwrot) |   | TYP KAUCJI 1 ZWROT 2 WYDANIE |



| | | |
|------------------------------------|--|---|
| Zatwierdzenie |  |  |
| Wybór opakowania zwrotnego |  |  |
| Zatwierdzenie wybranego opakowania |  |  |
| Podsumowanie paragonu |  |  |
| Zakończenie paragonu |  |  |

6.20 Przyjęcie zaliczki

Kasa fiskalna posiada możliwość przyjęcia i rozliczenia zaliczki. Zaliczka powinna zawsze być przyjmowana dla konkretnego artykułu, ponieważ na podstawie artykułu jest wyliczana kwota podatku. Przyjęta zaliczka podlega opodatkowaniu i jest uwzględniana w Raporcie Fiskalnym Dobowym oraz pozostałych raportach informacyjnych.

Kasa umożliwia również rozliczenie przyjętej zaliczki, czyli automatyczne odjęcie od ceny zaliczkowanego artykułu kwoty wpłaconej wcześniej zaliczki.

Przykład: Przyjęcie zaliczki w kwocie 50 zł na zakup kanapy w cenie 2500zł.

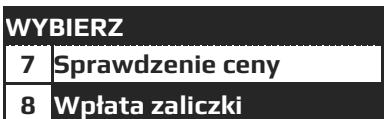
| PROCEDURA | KLAWISZE DO NACIŚNIĘCIA | KOMUNIKATY WYŚWIETLACZA |
|----------------------------------|---|---|
| Włączeni menu w trybie sprzedaży |  |  |
| Wybór WPLATA ZALICZKI |  |  |

| | | |
|---|---|---|
| Zatwierdzenie |  |  |
| Wpisanie kwoty zaliczki i zatwierdzenie | Kwotę zaliczki należy wprowadzić z klawiatury numerycznej |  |
| Zatwierdzenie |  |  |
| Wyszukanie artykułu | Wpisanie nazwy artykułu z klawiatury alfanumerycznej |  |
| Zatwierdzenie |  |  |
| Podsumowanie paragonu |  |  |
| Zakończenie paragonu |  |  |

Zaliczkę można przyjąć również w trakcie otwartego paragonu jak również po przyjęciu zaliczki można prowadzić dalej sprzedaż w obrębie tego samego paragonu.

6.21 Rozliczenie zaliczki

Kasa umożliwia również rozliczenie przyjętej zaliczki, czyli automatyczne odjęcie od ceny zaliczkowanego artykułu kwoty wpłaconej wcześniej zaliczki. Kasa nie kontroluje ilości przyjętych i rozliczonych zaliczek. Oznacza to, że podstawa do rozliczenia zaliczki jest paragon z przyjęciem zaliczki.

Przykład: Rozliczenie zaliczki w kwocie 50 zł na zakup kanapy w cenie 2500zł..

| PROCEDURA | KLAWISZE DO NACIŚNIĘCIA | KOMUNIKATY WYŚWIETLACZA |
|----------------------------------|---|---|
| Włączeni menu w trybie sprzedaży |  |  |

| | | |
|---|---|---|
| Wybór ROZLICZENIE ZALICZKI |  lub  | WYBIERZ 8 Wpłata zaliczki 9 Rozliczenie zaliczki |
| Zatwierdzenie |  | KOMUNIKAT Rozliczenie zaliczki Podaj kwotę:_ |
| Wpisanie kwoty zaliczki i zatwierdzenie | Kwote zaliczki należy wprowadzić z klawiatury numerycznej | KOMUNIKAT Rozliczenie zaliczki Podaj kwotę:50_ |
| Zatwierdzenie |  | Szukaj PLU BILET 1 0.30 |
| Wyszukanie artykułu | Wpisanie nazwy artykułu z klawiatury alfanumerycznej | Szukaj PLU KANAPA KANAPA 15 2500.00 |
| Zatwierdzenie |  | ZALICZKA 13:15 -50.00 |
| Podsumowanie paragonu |  | 13:15 PODSUMA 2450.00 |
| Zakończenie paragonu |  | 13:15 GOTÓWKA PLN 2450.00 |

Zaliczkę można rozliczyć również w trakcie otwartego paragonu jak również po rozliczeniu zaliczki można prowadzić dalej sprzedaż w obrębie tego samego paragonu.

6.22 Anulacja opustu/narzutu

Opust lub narzut można anulować tylko razem z pozycją, przy której występuje lub od sumy paragonu. W przypadku anulacji opustu lub narzutu od pozycji należy przy pomocy klawisza [↑] lub [↓] wybrać pozycję, do której jest przypisany opust/narzut a następnie nacisnąć klawisz [ANUL]. Zostanie anulowany towar, który był sprzedany wraz z naliczonym opustem/narzutem. Jeżeli opust/narzut był dodany do ostatniej sprzedanej pozycji i chcemy ją usunąć wystarczy nacisnąć klawisz [ANUL]. Kasa

usunie opust/narzut wraz z towarem, do którego był przypisany. W przypadku, gdy opust/narzut ma być w dalszym ciągu udzielony należy ponownie zarejestrować towar i ponownie udzielić nowego opustu/narzutu. **Maksymalna wartość opustu nie może osiągnąć 100% wartości sprzedawanego artykułu/sumy paragonu.**

Przykład: Sprzedaż artykułu SER przypisanego do klawisza szybkiej sprzedaży [PLU2] z ceną zaprogramowaną 3.30 zł, udzielenie 10% opustu, anulacja artykułu SER z 10% opustem, sprzedaż artykułu SER przypisanego do klawisza szybkiej sprzedaży [PLU2] dodanie do sumy paragonu narzutu kwotowego podanego z klawiatury w wysokości 0.50zł, anulacja tego narzutu i zakończenie paragonu.

| PROCEDURA | KLAWISZE DO NACIŚNIĘCIA | KOMUNIKATY WYŚWIETLACZA |
|---|-------------------------|--|
| Wybór artykułu | | SER 13:15 3.30 |
| Wpisane wartości opustu procentowego | | 13:15 10.00 |
| Zatwierdzenie wpisanego opustu procentowego | | 13:15 10% Opust procentowy -0.33 |
| Wyświetlenie listy operacji | | --2-- (1/2) Opust Wartość: 3.30 Opust:-0.33 |
| Wybór artykułu z opustem do usunięcia | | --1-- (1/2) PLU: SER Ilość: 1 Cena: 3.30 |
| Korekta artykułu z opustem | | 13:15 S 10% Opust procentowy 0.33 |
| Wybór artykułu | | SER 13:15 3.30 |
| Podsumowanie paragonu | | 13:15 PODSUMA 3.30 |
| Wpisanie wartości narzutu kwotowego | | 13:15 0.50 |
| Zatwierdzenie wpisanej narzutu kwotowego | | 13:15 Narzut kwotowy 0.50 |
| Anulacja narzutu do sumy | | 13:15 S Narzut kwotowy -0.50 |
| Podsumowanie paragonu | | 13:15 PODSUMA 3.30 |

| | | |
|----------------------|---|---|
| Zakończenie paragonu |  |  |
|----------------------|---|---|

6.23 Korekta artykułu/opakowania zwrotnego

Kasa umożliwia wykonanie korekty dowolnej pozycji na paragonie. Korekty można dokonać trzema sposobami:

- gdy chcemy zrobić storno ostatniej pozycji na paragonie, wówczas należy nacisnąć klawisz [ANUL],
- gdy chcemy zrobić korektę dowolnej pozycji poprzez listę sprzedaży należy nacisnąć klawisz [↓] lub [↑] i wybrać towar, którego chcemy zrobić korektę a następnie zatwierdzić klawiszem [ANUL].
- gdy chcemy dokonać korekty wybranej pozycji na paragonie, wówczas należy nacisnąć klawisze [SHIFT] [ANUL] i wybrać sposób korekty wybranej pozycji (poprzez kod PLU, kod kreskowy lub nazwę) i zatwierdzić klawiszem [GOTÓWKA]. W tym przypadku musimy podać dokładnie takie same dane towaru, który chcemy anulować jak przy sprzedaży (cena, ilość).









UWAGA! Ilość korekt, jak również wartość jest zapisywana do Raportu Kasjerów, Raportu Stanu Kasy.

Korekty opakowań zwrotnych wykonuje się poprzez naciśnięcie klawisza [ANUL] (zostanie anulowana ostatnia pozycja na paragonie) lub poprzez zatwierdzenie klawiszem [ANUL] opakowania, które chcemy anulować z listy wywołanej naciśnięciem klawisza [↓] lub [↑].

Korekty opakowań zwrotnych są realizowane w taki sam sposób jak korekty artykułów.













UWAGA! Nie można anulować opakowania zwrotnego sprzedanego, jako artykuł połączony z towarem głównym. W takim przypadku należy wykonać korektę towaru głównego a opakowanie zwrotne zostanie automatycznie skorygowane.

Przykład: Sprzedaż artykułu CUKIER przypisanego do klawisza szybkiej sprzedaży [PLU8] z zaprogramowaną ceną 3.00 zł, korekta ostatniej pozycji, sprzedaż artykułu SER przypisanego do klawisza szybkiej sprzedaży [PLU2] z ceną zaprogramowaną 3,30zł. Wykonano korektę ostatniej wprowadzonej pozycji.

| PROCEDURA | KLAWISZE DO NACIŚNIĘCIA | KOMUNIKATY WYŚWIETLACZA |
|--|---|--|
| Wybór artykułu |  |  |
| Korekta ostatniej pozycji na paragonie |  |  |
| Wybór artykułu |  |  |
| Podsumowanie paragonu |  |  |

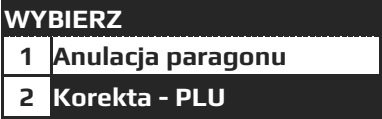
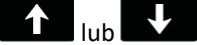
| | | |
|----------------------|---|--|
| Zakończenie paragonu |  |  |
|----------------------|---|--|

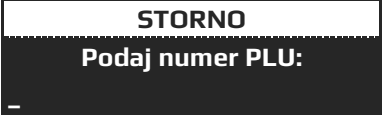

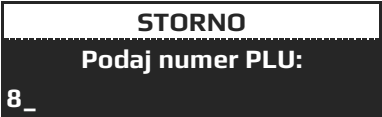
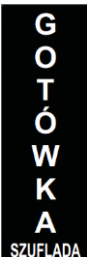
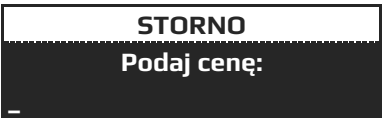

Przykład: Sprzedaż 4 kg artykułu CUKIER przypisanego do klawisza szybkiej sprzedaży [PLU8] z ceną 3.00 zł zaprogramowaną, sprzedaż artykułu SER przypisanego do klawisza szybkiej sprzedaży [PLU2] z ceną zaprogramowaną 3,30zł, korekta artykułu CUKIER. Wykonano korektę wybranej pozycji.

| PROCEDURA | KLAWISZE DO NACIŚNIĘCIA | KOMUNIKATY WYŚWIETLACZA |
|--|---|--|
| Wprowadzenie ilości sprzedawanego artykułu |  |  |
| Zatwierdzenie wprowadzonej ilości |  |  |
| Wybór artykułu |  |  |
| Wybór artykułu |  |  |
| Wybór korekty |  |  |
| Wybór Korekta -PLU |  |  |
| Zatwierdzenie |  |  |
| Wpisanie numeru PLU |  |  |
| Zatwierdzenie |  |  |

| | | |
|------------------------|--|---------------------------------------|
| Wpisanie ceny artykułu | | STORNO Podaj cenę: 3.00_ |
| Zatwierdzenie | | STORNO Podaj ilość: _ |
| Wpisanie ilości | | STORNO Podaj ilość: 4_ |
| Zatwierdzenie ilości | | STORNO: CUKIER 13:15 12.00 |
| Podsumowanie paragonu | | PODSUMA 13:15 3.30 |
| Zakończenie paragonu | | GOTÓWKA PLN 13:15 3.30 |

Przykład: Sprzedaż 4 kg artykułu CUKIER przypisanego do klawisza szybkiej sprzedaży [PLU8] z ceną 3.00 zł zaprogramowaną, sprzedaż artykułu SER przypisanego do klawisza szybkiej sprzedaży [PLU2] z ceną zaprogramowaną 3,30zł, korekta artykułu CUKIER poprzez listę wyboru. Wykonano korektę artykułu poprzez listę wyboru.

| PROCEDURA | KLAWISZE DO NACIŚNIĘCIA | KOMUNIKATY WYŚWIETLACZA |
|--|-------------------------|--------------------------|
| Wprowadzenie ilości sprzedawanego artykułu | | 13:15 4.00 |
| Zatwierdzenie wprowadzonej ilości | | 13:15 Ilość 4.00 |
| Wybór artykułu | | 13:15 CUKIER 12.00 |
| Wybór artykułu | | 13:15 SER 3.30 |





| | | |
|---|---|---|
| Wybór artykułu do korekty |  lub  | --1-- (1/2) PLU: CUKIER Ilość: 4 Cena: 3.00 |
| Zatwierdzenie korekty wybranej pozycji na paragonie |  | 13:15 STORNO: CUKIER 12.00 |
| Podsumowanie paragonu |  | 13:15 PODSUMA 3.30 |
| Zakończenie paragonu |  | 13:15 GOTÓWKA PLN 3.30 |

W celu wykonanie korekty opakowania zwrotnego należy postąpić podobnie jak w przypadku korekty artykułu. Jedynym ograniczeniem jest brak możliwości wykonania korekty samego opakowania sprzedanego, jako opakowanie powiązane z artykułem. Aby dokonać korekty opakowania powiązanego z artykułem należy wykonać korektę artykułu, z którym powiązane jest opakowanie.

6.24 Anulacja paragonu

Kasa umożliwia anulowanie całego paragonu niezależnie od sprzedaży, jaką obejmuje paragon. Użytkownik może dokonać anulacji paragonu, który nie został jeszcze całkowicie zakończony klawiszem [GOTÓWKA]. Nie ma możliwości anulowania paragonu już całkowicie wydrukowanego, zakończonego klawiszem [GOTÓWKA]. Taki (zakończony i wydrukowany) paragon można skorygować tylko księgowo.

Przykład: Sprzedaż artykułu CUKIER przypisanego do klawisza szybkiej sprzedaży [PLU8] z ceną 3.00 zł zaprogramowaną, anulacja paragonu.

| PROCEDURA | KLAWISZE DO NACIŚNIĘCIA | KOMUNIKATY WYŚWIETLACZA |
|---------------------------------|---|---|
| Wybór artykułu |  | 13:15 CUKIER 3.00 |
| Wybór anulacji |  | WYBIERZ 1 Anulacja paragonu 2 Korekta - PLU |
| Wybór <i>Anulacja</i> |  lub  | WYBIERZ 1 Anulacja paragonu 2 Korekta - PLU |
| Zatwierdzenia anulacji paragonu |  | KOMUNIKAT Potwierdzenie anulacji GOT=Tak C=Nie |

| | | |
|--|---|--|
| Potwierdzenia anulacji paragonu |  | KOMUNIKAT Anulacja paragonu |
| Kasa wyświetli komunikat informujący zakończonym procesie anulacji | | KOMUNIKAT Paragon anulowany |

UWAGA! Ilość i wartość anulowanych paragonów zapisuje się do Raportu Fiskalnego Dobowego, Raportu Stanu Kasy, Raportu Kasjerów.

6.25 Płatności bezgotówkowe

Kasa posiada możliwość rozliczania paragonów płatnościami bezgotówkowymi np. KARTA, BON, PRZELEW, CZEK itp. W celu wybrania odpowiedniej formy płatności należy podsumować paragon klawiszem [SUMA] a następnie podać kwotę, jaką klient chce zapłacić bezgotówkowo, wcisnąć klawisz [PŁTN] i wybrać strzałkami formę płatności, którą klient chce zapłacić i zatwierdzić klawiszem [GOTÓWKA].

W tabeli poniżej przedstawiono fabrycznie zaprogramowane formy płatności.

| Formy płatności |
|-----------------|
| KARTA |
| BON |
| PRZELEW |
| CZEK |
| KUPON |



















Istnieje możliwość płatności mieszanej to znaczy część kwoty możemy przyjąć w gotówce a część kwoty rozliczyć inną formą płatności, można również łączyć ze sobą formy płatności. Kolejność ewidencjonowania formy płatności jest dowolna.

Przykład: Sprzedaż artykułu MLEKO przypisanego do klawisza szybkiej sprzedaży [PLU3] z zaprogramowaną ceną 3.00zł, zakończenie paragonu formą płatności BON.

| PROCEDURA | KLAWISZE DO NACIŚNIĘCIA | KOMUNIKATY WYŚWIETLACZA |
|--|---|------------------------------------|
| Wybór artykułu |  | MLEKO 13:15 3.00 |
| Podsumowanie paragonu |  | PODSUMA 13:15 3.00 |
| Wprowadzenie kwoty od klienta - <i>opcjonalnie</i> |  | 13:15 3.00 |
| Wybór płatności bezgotówkowej |  | WYBIERZ 1 KARTA 2 BON |
| Wybór formy płatności np. BON |  | WYBIERZ 1 KARTA 2 BON |

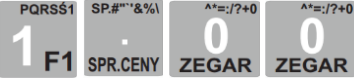
| | | |
|----------------------|---|--|
| Zakończenie paragonu |  |  |
|----------------------|---|--|

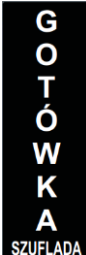
Przykład: Sprzedaż artykułu MLEKO przypisanego do klawisza szybkiej sprzedaży [PLU3] z zaprogramowaną ceną 3.00zł, zakończenie paragonu formą płatności KARTA oraz GOTÓWKA.

| PROCEDURA | KLAWISZE DO NACIŚNIĘCIA | KOMUNIKATY WYŚWIETLACZA |
|--|---|--|
| Wybór artykułu |  |  |
| Podsumowanie paragonu |  |  |
| Wprowadzenie kwoty od klienta - <i>opcjonalnie</i> |  |  |
| Wybór płatności bezgotówkowej |  |  |
| Wybór formy płatności |  |  |
| Zatwierdzenie wybranej formy płatności |  |  |
| Podsumowanie paragonu |  |  |
| Wprowadzenie kwoty od klienta 1zł |  |  |
| Zakończenie paragonu |  |  |

UWAGA! Nie ma możliwości wydawania reszty z form płatności bezgotówkowych.

6.26 Rozliczenia w walutach

Kasa umożliwia ewidencjonowanie sprzedaży w walutach obcych. Paragon zostanie rozliczony w walucie ewidencyjnej, natomiast rozliczenie odbywa się w walucie dodatkowej.

UWAGA! W celu sprzedaży w walucie obcej należy zaprogramować kurs waluty względem waluty podstawowej.
Resztę z płatności walutami można wydawać tylko w walucie podstawowej lub w walucie, w której dokonano płatności.













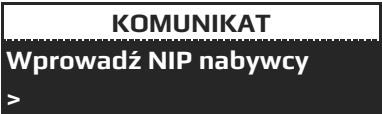
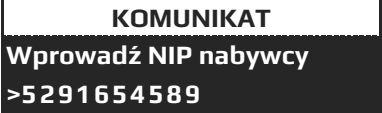

Przykład: Sprzedaż artykułu MLEKO przypisanego do klawisza szybkiej sprzedaży [PLU3] z zaprogramowaną ceną 3.00zł, zakończenie paragonu w walucie EURO z wydaniem reszty klientowi w walucie EURO.

| PROCEDURA | KLAWISZE DO NACIŚNIĘCIA | KOMUNIKATY WYŚWIETLACZA |
|--|-------------------------|-------------------------|
| Wybór artykułu | | |
| Podsumowanie paragonu | | |
| Podsumowanie paragonu w walucie EURO | | |
| Podanie kwoty od klienta np. 3 EURO | | |
| Wybór płatności walutą | | |
| Wybór waluty euro i zatwierdzenie | | |
| Wybór waluty, w jakiej ma być wydana reszta np. EURO | | |

6.27 Numer Identyfikacji Podatkowej (NIP) nabywcy

Kasa umożliwia wpisanie na paragonie na żądanie klienta numeru NIP nabywcy. W dowolnym momencie rozpoczętego paragonu możemy dopisać numer NIP nabywcy. Nie ma możliwości dopisania numeru NIP nabywcy przed rozpoczęciem paragonu, ani po jego zakończeniu. Format numeru NIP nabywcy jest dowolny, oznacza to, że może być wpisany z kreskami separującymi, bez kresek separujących jak również może być poprzedzony literami PL.

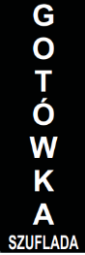
W poniższej tabeli przedstawiono przykład wpisania numeru NIP nabywcy.

| PROCEDURA | KLAWISZE DO NACIŚNIĘCIA | KOMUNIKATY WYŚWIETLACZA |
|---|---|--|
| Wybór artykułu BILET poprzez wciśnięcie klawisza [PLU1] |  |  |
| Wywołanie menu podręcznego |  |  |
| Wybór funkcji |  |  |
| Zatwierdzenie |  |  |
| Wprowadzenie danych z klawiatury numerycznej | Dane wprowadzamy z klawiatury numerycznej |  |
| Zatwierdzenie wpisanego numeru NIP nabywcy |  |  |
| Potwierdzenie wprowadzonego numeru NIP |  |  |
| Podsumowanie paragonu |  |  |
| Zakończenie paragonu |  |  |

UWAGA! Nie ma możliwości wpisania Numeru Identyfikacji Podatkowej (NIP-u) nabywcy w przypadku szybkiej sprzedaży.

6.28 Zamówienie

Kasa umożliwia automatyczny wydruk „zamówienia”. Polega to na wydrukowaniu wydruku niefiskalnego z artykułami zawartymi na paragonie. Jest to funkcja skierowana do np. punktów gastronomicznych, lodziarni, gdzie zapłata jest przyjmowana przez kasjera, a towar wydawany jest przez inną osobą. Podczas odbioru towaru kupujący przekazuje dowód „zamówienia” osobie wydającej towar, bez konieczności przekazania paragonu.

Funkcja ta umożliwia wydrukowanie wszystkich zakupionych artykułów na jednym dokumencie niefiskalnym „zamówieniu” np. gdy odbiór odbywa się w jednym miejscu. Wydruk zakupionych artykułów z podziałem na grupy towarowe np. gdy odbiór jest w różnych miejscach np. kuchnia, bar, lub wydruk wszystkich pozycji paragonu pojedynczo na oddzielnych „zamówieniach” np. w przypadku obsługi wycieczek, festynów, gdzie jedna osoba kupuje określoną ilość artykułów, a pojedyncze „zamówienia” do odbioru przekazuje poszczególnym osobom.

UWAGA! Funkcja działa tylko w trybie fiskalnym kasy.

6.29 Usługi

Kasa umożliwia włączenie tak zwanego trybu USŁUG. Dzięki niemu można w łatwy sposób obsłużyć działalności, gdzie podstawą do obliczenia wysokości opłaty i wystawienia paragonu jest czas trwania usługi np. parking, wynajem np. nart, rowerów, wynajem miejsc bagażowych, torów do kręgli, stołów bilardowych itp.

Kasa po rozpoczęciu usługi odnotowuje czas jej rozpoczęcia oraz po zakończeniu czas zakończenia, na tej podstawie zgodnie z cennikiem podsumowuje usługę i wylicza kwotę do zapłaty, która jest podstawą do wystawienia paragonu.

Kasa umożliwia zdefiniowanie maksymalnej ilości usług (np. ilości miejsc parkingowych) oraz cennika.

UWAGA! W przypadku aktywnych usług do klawiszy PLU1, PLU2, PLU3 oraz PLU7, PLU8, PLU9 zostaje przypisane funkcje rozliczania usług.

W trybie sprzedaży dla aktywnych usług niektóre klawisze zmieniają funkcjonalność.







| Klawisz | Funkcja dodatkowa |
|---|---|
| PLU 1 PLU 7 | - potwierdzenie rozpoczęcia usługi czasowej |
| PLU 2 PLU 8 | - potwierdzenie rozliczenia rozpoczętej usługi czasowej |
| PLU 3 PLU 9 | - wydruk potwierdzenia wykupu abonamentu |
| SHIFT PLU 1 PLU 7 | - skrócony raport usług |
| SHIFT PLU 2 PLU 8 | - szczegółowy raport aktywnych usług |
| SHIFT PLU 3 PLU 9 | - szczegółowy raport aktywnych abonamentów |

Klawisze numeryczne w trybie wpisywania opisów działają na takiej samej zasadzie jak w telefonie komórkowym, to znaczy, że wielokrotność naciśnięcia jednego klawisza powoduje wywołanie innego znaku alfanumerycznego.

Przykład: Wystawienie kwitu usługi np. parkingowej.

| PROCEDURA | KLAWISZE DO NACIŚNIĘCIA | KOMUNIKATY WYŚWIETLACZA |
|--|---|--|
| Wybór np. wolnego miejsca parkingowego, numeru pary nart | | |
| Zatwierdzenie | | |
| Wybór typu pojazdu | | |
| Zatwierdzenie | | |
| Możliwość wyboru opisu z bazy zaprogramowanych opisów | | |
| Zatwierdzenie | | |
| Możliwość wprowadzenia własnego opisu np. numeru rejestracyjnego pojazdu | Dane należy wprowadzić z klawiatury alfanumerycznej | |
| Zatwierdzenie | | |
| Możliwość wprowadzenia kwoty kaucji np. (np. w przypadku wynajmu nart) | Dane należy wprowadzić z klawiatury numerycznej | |
| Zatwierdzenie | | Kasa wydrukuje kwit potwierdzający rozpoczęcie usługi |

Przykład: Rozliczenie usługi np. parkingowej.

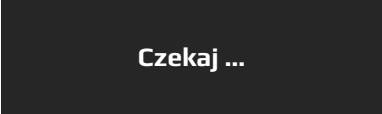
| PROCEDURA | KLAWISZE DO NACIŚNIĘCIA | KOMUNIKATY WYŚWIETLACZA |
|--|--|--|
| Wybór np. miejsca parkingowego, numeru pary nart do rozliczenia |  |  |
| Zatwierdzenie |  |  |
| Jeśli była naliczona kaucja, kasa wyświetli kwotę kaucji do zwrotu |  |  |
| Zatwierdzenie |  |  |

Kasa wydrukuje kwit zakończenia usługi z kwotą należną. W zależności od ustawień usług może rozpocząć automatycznie paragon na kwotę usługi z towarem przypisanym do danej, kasjer może dodać inne pozycje PLU do rozpoczętego paragonu lub wprowadzić kwotę otrzymaną od klienta. W przypadku gdy przypisany artykuł ma aktywną szybką sprzedaż kasa automatycznie wydrukuje i zakończy paragon z artykułem przypisanym do danej usługi i na kwotę usługi.

Przykład: Wystawienie kwitu abonamentu np. parkingowego.

| PROCEDURA | KLAWISZE DO NACIŚNIĘCIA | KOMUNIKATY WYŚWIETLACZA |
|--|---|--|
| Wybór np. wolnego miejsca parkingowego, numeru pary nart |  |  |
| Zatwierdzenie |  |  |
| Wybór typu pojazdu |  |  |
| Zatwierdzenie |  |  |
| Możliwość wyboru okres za jaki płacony jest abonament |  |  |

| | | |
|--|---|---|
| Zatwierdzenie | | Opis z bazy: 13:15 NIE |
| Możliwość wyboru opisu z bazy zaprogramowanych opisów | lub | Opis z bazy: 13:15 TYLKO POSTÓJ NOCNY |
| Zatwierdzenie | | Opis z ręki: 13:15 |
| Możliwość wprowadzenia własnego opisu np. numeru rejestracyjnego pojazdu | Dane należy wprowadzić z klawiatury alfanumerycznej | Opis z ręki: 13:15 WW1643C |
| Zatwierdzenie | | Kasa wydrukuje kwit potwierdzający wykup abonamentu |

Miejsce parkingowe po wystawieniu abonamentu jest zajęte przez okres na jaki został wykupiony abonament, i nie ma możliwości na to samo miejsce wystawienia usługi parkowania.

Przykład: Wydruk skróconego raportu usług.





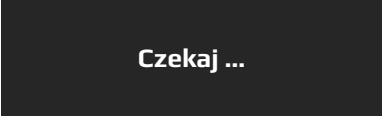

| PROCEDURA | KLAWISZE DO NACIŚNIĘCIA | KOMUNIKATY WYŚWIETLACZA |
|--|-------------------------|-------------------------|
| Wywołanie wydruku raportu skróconego usług | | Czekaj ... |

Przykład: Wydruk szczegółowego raportu wszystkich usług.

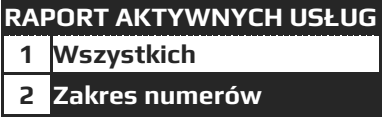
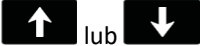
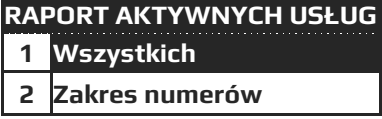

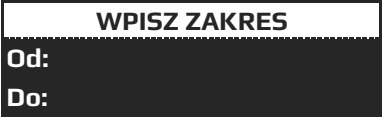
| PROCEDURA | KLAWISZE DO NACIŚNIĘCIA | KOMUNIKATY WYŚWIETLACZA |
|---------------------------------|-------------------------|---|
| Wywołanie wydruku raportu usług | | RAPORT AKTYWNYCH USŁUG 1 Wszystkich 2 Zakres numerów |
| Wybór opcji <i>WSZYSTKICH</i> | lub | RAPORT AKTYWNYCH USŁUG 1 Wszystkich 2 Zakres numerów |

| | | |
|---------------|---|--|
| Zatwierdzenie |  |  |
|---------------|---|--|

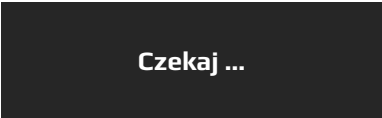
Przykład: Wydruk szczegółowego raportu wybranych usług.



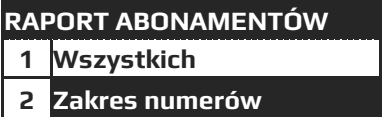

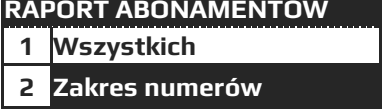

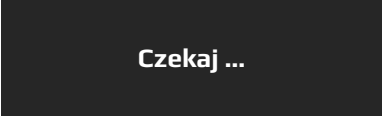
| PROCEDURA | KLAWISZE DO NACIŚNIĘCIA | KOMUNIKATY WYŚWIETLACZA |
|---|---|--|
| Wywołanie wydruku raportu usług |  |  |
| Wybór opcji <i>ZAKRES NUMERÓW</i> |  |  |
| Zatwierdzenie |  |  |
| Wpisanie numeru początkowego usługi i zatwierdzenie |  |  |
| Wpisanie numeru końcowego usługi i zatwierdzenie |  |  |

Przykład: Wydruk szczegółowego raportu wszystkich abonentów.

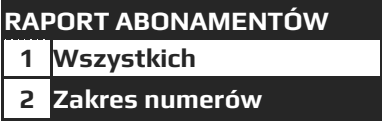
| PROCEDURA | KLAWISZE DO NACIŚNIĘCIA | KOMUNIKATY WYŚWIETLACZA |
|---|---|--|
| Wywołanie wydruku raportu wszystkich abonentów. |  |  |
| Wybór opcji <i>WSZYSTKICH</i> |  |  |

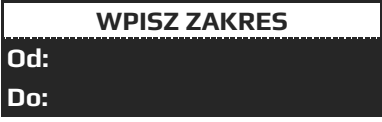
| | | |
|---------------|---|--|
| Zatwierdzenie |  |  |
|---------------|---|--|

Przykład: Wydruku szczegółowego raportu wybranych abonentów.

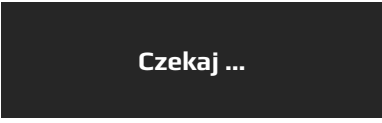
| PROCEDURA | KLAWISZE DO NACIŚNIĘCIA | KOMUNIKATY WYŚWIETLACZA |
|---|---|--|
| Wywołanie szczegółowego raportu wybranych abonentów |  |  |
| Wybór opcji <i>ZAKRES NUMERÓW</i> |  |  |
| Zatwierdzenie |  |  |
| Wpisanie numeru początkowego abonamentu i zatwierdzenie |  |  |
| Wpisanie numeru końcowego abonamentu i zatwierdzenie |  |  |

7 RAPORTY CZYTAJĄCE

Kasa posiada rozbudowaną funkcję raportów czytających, których celem jest przedstawienie użytkownikowi szczegółowych informacji na temat zarejestrowanej sprzedaży. Na poniższym rysunku przedstawiono strukturę menu raportów czytających.

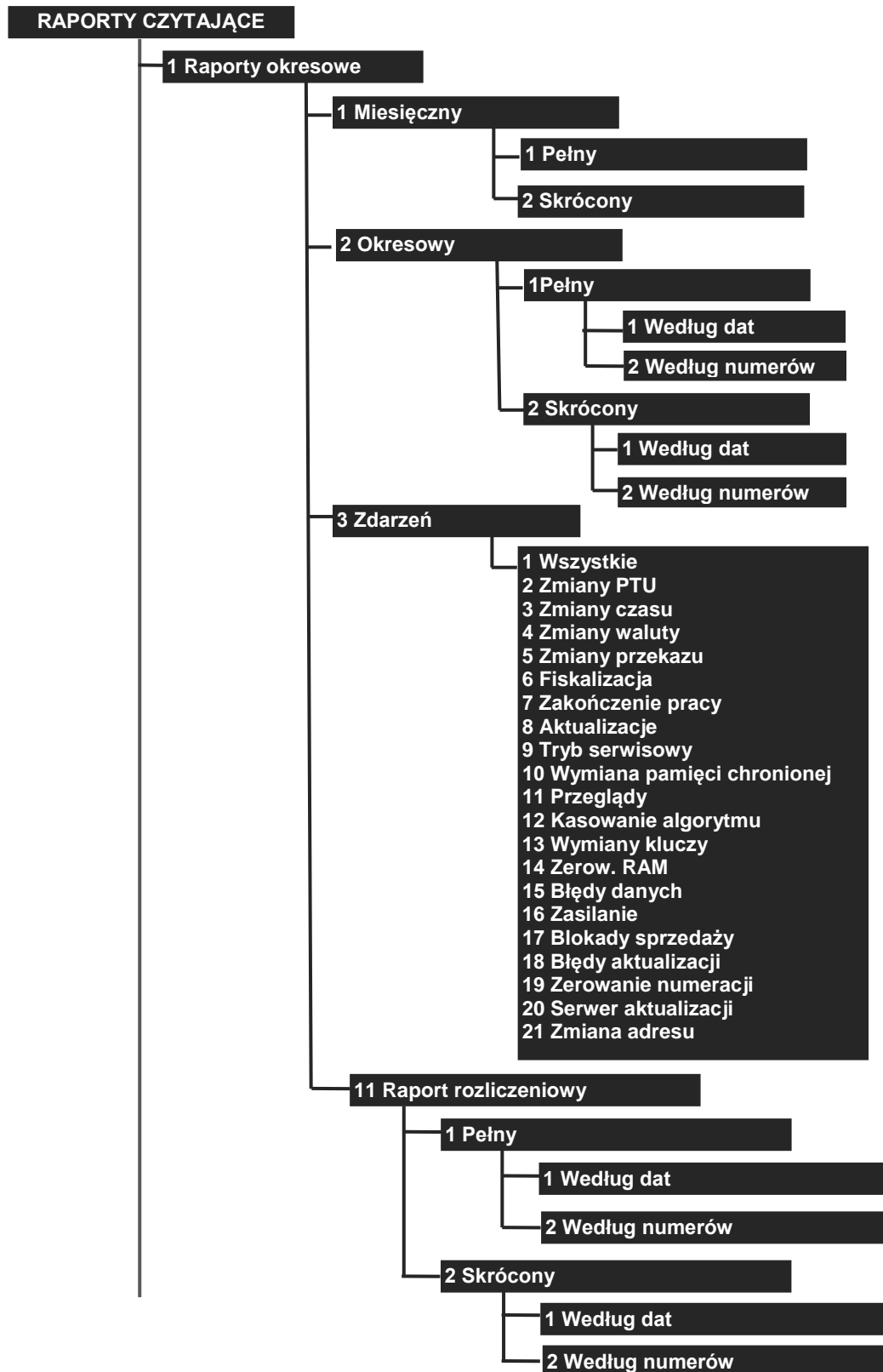

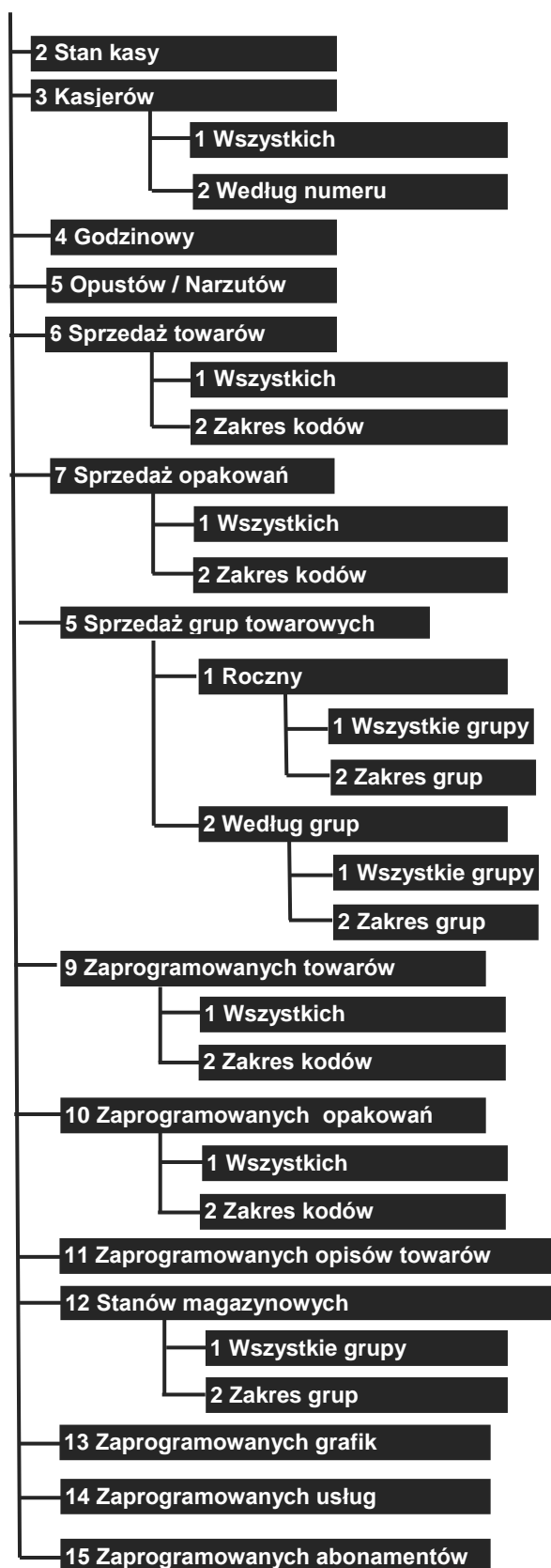













7.1 Raport Fiskalny Miesięczny - pełny

Zgodnie z obowiązującym prawem w Polsce użytkownik jest zobowiązany do wykonywania Raportów Fiskalnych Miesięcznych. Raport należy wykonać nie wcześniej niż pierwszego dnia miesiąca następnego w stosunku do tego, za który chcemy wykonać raport. W sytuacji, gdy na przestrzeni

Raportu Fiskalnego Miesięcznego (lub Raportu Okresowego) miała miejsce zmiana waluty ewidencyjnej, kasa wydrukuje raport z podziałem na poszczególne waluty ewidencyjne za zadany okres.

Raport Fiskalny Miesięczny zawiera wszystkie Raporty Dobowe oraz podsumowanie.

W poniższej tabeli przedstawiono procedurę wykonania Raportu Fiskalnego Miesięcznego - pełnego.

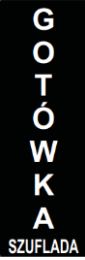
| PROCEDURA | KLAWISZE DO NACIŚNIĘCIA | KOMUNIKATY WYŚWIETLACZA |
|---|---|---|
| Włączenie kasy/logowanie do MENU GŁÓWNE |  | MENU GŁÓWNE 1 Sprzedaż 2 Raporty czytające |
| Wybór opcji RAPORTY CZYTAJĄCE |  lub  | MENU GŁÓWNE 1 Sprzedaż 2 Raporty czytające |
| Zatwierdzenie wyboru |  | RAPORTY CZYTAJĄCE 1 Raporty okresowe 2 Stan kasy |
| Wybór opcji RAPORTY OKRESOWE |  lub  | RAPORTY CZYTAJĄCE 1 Raporty okresowe 2 Stan kasy |
| Zatwierdzenie |  | RAPORTY OKRESOWE 1 Miesięczny 2 Okresowy |
| Wybór opcji MIESIĘCZNY i zatwierdzenie wyboru |  lub   | RAPORT MIESIĘCZNY 1 Pełny 2 Skrócony |
| Wybór opcji PEŁNY i zatwierdzenie wyboru |  lub   | KOMUNIKAT 02-2019 |
| Wpisanie miesiąca, za który będzie drukowany raport | Należy wprowadzić z klawiatury numerycznej w formacie MM-RRRR | KOMUNIKAT 01-2019 |

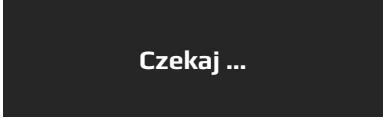
| | | |
|--------------------------------|---|---|
| Zatwierdzenie wpisanych danych |  |  |
|--------------------------------|---|---|







Powyższą procedurę można również wykonać za pomocą odnośników numerycznych. Aby przejść do Raportu Fiskalnego Miesięcznego pełnego będąc w menu głównym należy wpisać sekwencję znaków **2, 1, 1, 1** odpowiadających poszczególnym funkcjom menu. Gdy kasa wyświetli komunikat **WYBIERZ MIESIĄC** należy wpisać miesiąc w systemie dwuznakowym i cztery cyfry roku, za jaki ma być wykonany raport: MM-RRRR, następnie nacisnąć klawisz [GOTÓWKA]. Kasa wyświetli komunikat **Czekaj...** i wydrukuje raport.





UWAGA! Raport Fiskalny Miesięczny zaleca się wykonywać po upływie miesiąca, za który chcemy wykonać raport.

7.2 Raport Fiskalny Miesięczny - skrócony

Raport Fiskalny Miesięczny – skrócony zawiera podsumowanie ze wszystkich Raportów Dobowych z raportowanego okresu. W przypadku, gdy użytkownik będzie chciał wykonać Raport Fiskalny Miesięczny za miesiąc, który jeszcze nie upłynął, kasa wyświetli informację **NIEZAKOŃCZONY MIESIĄC!**. Raport Miesięczny można wykonać nie wcześniej niż pierwszego dnia miesiąca następnego w stosunku do tego, za który chcemy wykonać raport. W sytuacji, gdy na przestrzeni Raportu Fiskalnego Miesięcznego (lub Raportu Okresowego) miała miejsce zmiana waluty ewidencyjnej, kasa wydrukuje raport uwzględniając obie waluty.

W poniższej tabeli przedstawiono procedurę wykonania Raportu Fiskalnego Miesięcznego - skróconego.

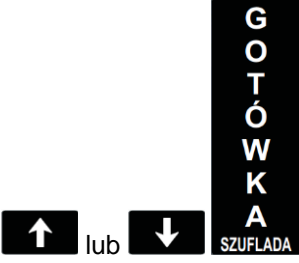
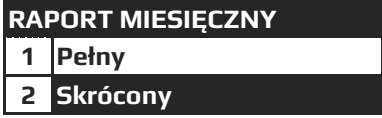
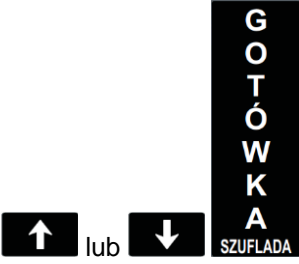
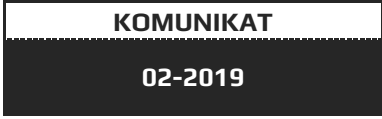
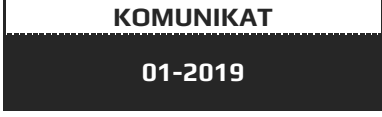
| PROCEDURA | KLAWISZE DO NACIŚNIĘCIA | KOMUNIKATY WYŚWIETLACZA |
|---|---|--|
| Włączenie kasy/logowanie do MENU GŁÓWNE |  | <div style="background-color: #333; color: white; padding: 5px;"> MENU GŁÓWNE 1 Sprzedaż 2 Raporty czytające </div> |
| Wybór opcji RAPORTY CZYTAJĄCE |  lub  | <div style="background-color: #333; color: white; padding: 5px;"> MENU GŁÓWNE 1 Sprzedaż 2 Raporty czytające </div> |
| Zatwierdzenie wyboru |  | <div style="background-color: #333; color: white; padding: 5px;"> RAPORTY CZYTAJĄCE 1 Raporty okresowe 2 Stan kasy </div> |
| Wybór opcji RAPORTY OKRESOWE |  lub  | <div style="background-color: #333; color: white; padding: 5px;"> RAPORTY CZYTAJĄCE 1 Raporty okresowe 2 Stan kasy </div> |

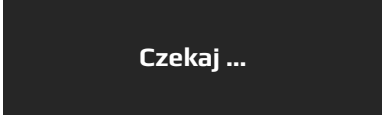
| | | |
|--|---|---|
| Zatwierdzenie |  |  |
| Wybór opcji <i>MIESIĘCZNY</i> i zatwierdzenie wyboru |  |  |
| Wybór <i>SKRÓCONY</i> i zatwierdzenie wyboru |  |  |
| Wpisanie miesiąca, za który będzie drukowany raport | Należy wprowadzić z klawiatury numerycznej w formacie MM-RRRR |  |
| Zatwierdzenie wpisanych danych |  |  |













Powyższą procedurę można również wykonać za pomocą odnośników numerycznych. Aby przejść do Raportu Fiskalnego Miesięcznego pełnego będąc w menu głównym należy wpisać sekwencję znaków **2, 1, 1, 2** odpowiadających poszczególnym funkcjom menu. Gdy kasa wyświetli komunikat *WYBIERZ MIESIĄC* należy wpisać miesiąc w systemie dwuznakowym i cztery cyfry roku, za jaki ma być wykonany raport: MM-RRRR, następnie nacisnąć klawisz [GOTÓWKA]. Kasa wyświetli komunikat *Czekaj...* i wydrukuje raport.



UWAGA! Raport Fiskalny Miesięczny zaleca się wykonywać po upływie miesiąca, za który chcemy wykonać raport.

7.3 Skrócony Raport Okresowy, pełny/skrócony według dat

Skrócony Raporty Okresowy według dat jest raportem, który zawiera łączny obrót Raportów Fiskalnych Dobowych z podanego przedziału dat. Jest to raport nefiskalny i może być drukowany wielokrotnie w celach informacyjnych.

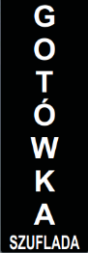
W poniższej tabeli przedstawiono procedurę wykonania Pełnego/Skróconego Raportu Okresowego według dat.

| PROCEDURA | KLAWISZE DO NACIŚNIĘCIA | KOMUNIKATY WYŚWIETLACZA |
|---|---|---|
| Włączenie kasy/logowanie do MENU GŁÓWNE |  | MENU GŁÓWNE 1 Sprzedaż 2 Raporty czytające |
| Wybór opcji RAPORTY CZYTAJĄCE |  lub  | MENU GŁÓWNE 1 Sprzedaż 2 Raporty czytające |
| Zatwierdzenie wyboru |  | RAPORTY CZYTAJĄCE 1 Raporty okresowe 2 Stan kasy |
| Wybór opcji RAPORTY OKRESOWE |  lub  | RAPORTY CZYTAJĄCE 1 Raporty okresowe 2 Stan kasy |
| Zatwierdzenie |  | RAPORTY OKRESOWE 1 Miesięczny 2 Okresowy |
| Wybór opcji OKRESOWY |  lub  | RAPORTY OKRESOWE 1 Miesięczny 2 Okresowy |
| Zatwierdzenie wyboru |  | RAPORTY OKRESOWE 1 Pełny 2 Skrócony |
| Należy wybrać czy raport ma być w wersji pełnej czy skróconej |  lub   | Pełny 1 Według dat 2 Według numerów |

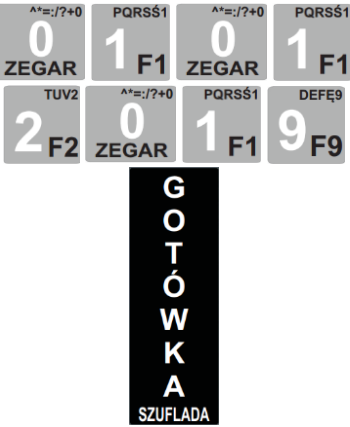
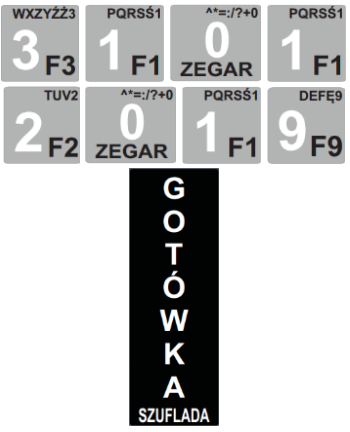

| | | |
|---|---|--|
| Wybór opcji <i>WEDŁUG DAT</i> i zatwierdzenie |  lub  | <div style="border: 1px solid black; padding: 5px;"> <p style="text-align: center;">WPISZ ZAKRES</p> <p>Od: 01-01-2018 13:00</p> <p>Do: 02-02-2018 20:00</p> </div> |
| Wpisanie daty początkowej raportu i zatwierdzenie (datę można wpisać z dokładnością do godziny) |  | <div style="border: 1px solid black; padding: 5px;"> <p style="text-align: center;">WPISZ ZAKRES</p> <p>Od: 01-01-2019 13:00</p> <p>Do: 02-02-2018 20:00</p> </div> |
| Wpisanie daty końcowej raportu i zatwierdzenie (datę można wpisać z dokładnością do godziny) |  | <div style="border: 1px solid black; padding: 10px; text-align: center;"> <p>Czekaj ...</p> </div> |

Powyższą procedurę można również wykonać za pomocą odnośników numerycznych. Aby przejść do Skróconego Raportu Okresowego według dat, będąc w menu głównym należy wpisać sekwencję znaków **2, 1, 2, 1** – w wersji skróconej lub **2** w wersji pełnej. Gdy kasa wyświetli komunikat *OD:* należy wpisać datę początkową, zatwierdzić klawiszem [GOTÓWKA], następnie należy wpisać datę końcową i zatwierdzić klawiszem [GOTÓWKA]. Kasa wyświetli komunikat *Czekaj...* i wydrukuje raport. Datę należy wpisać w formacie dzień/miesiąc /rok (DD-MM-RRRR).

7.4 Skrócony Raport Okresowy pełny / skrócony według numerów

Skrócony Raport Okresowy według numerów Raportów Fiskalnych Dobowych jest raportem, który zawiera łączny obrót z podanego przedziału Raportów Fiskalnych Dobowych. Jest to raport niefiskalny, może być drukowany wielokrotnie w celach informacyjnych.

W poniższej tabeli przedstawiono procedurę wykonania Skróconego Raportu Okresowego pełnego/skróconego według numerów.

| PROCEDURA | KLAWISZE DO NACIŚNIĘCIA | KOMUNIKATY WYŚWIETLACZA |
|--|---|--|
| Włączenie kasy/logowanie do <i>MENU GŁÓWNE</i> |  | <div style="border: 1px solid black; padding: 5px;"> <p style="text-align: center;">MENU GŁÓWNE</p> <p>1 Sprzedaż</p> <p>2 Raporty czytające</p> </div> |
| Wybór opcji <i>RAPORTY CZYTAJĄCE</i> |  lub  | <div style="border: 1px solid black; padding: 5px;"> <p style="text-align: center;">MENU GŁÓWNE</p> <p>1 Sprzedaż</p> <p>2 Raporty czytające</p> </div> |

| Zatwierdzenie wyboru | | <table border="1"> <tr><th colspan="2">RAPORTY CZYTAJĄCE</th></tr> <tr><td>1</td><td>Raporty okresowe</td></tr> <tr><td>2</td><td>Stan kasy</td></tr> </table> | RAPORTY CZYTAJĄCE | | 1 | Raporty okresowe | 2 | Stan kasy |
|---|------------------|--|-------------------|--|---------------|------------------|-----------------|----------------|
| RAPORTY CZYTAJĄCE | | | | | | | | |
| 1 | Raporty okresowe | | | | | | | |
| 2 | Stan kasy | | | | | | | |
| Wybór opcji <i>RAPORTY OKRESOWE</i> | lub | <table border="1"> <tr><th colspan="2">RAPORTY CZYTAJĄCE</th></tr> <tr><td>1</td><td>Raporty okresowe</td></tr> <tr><td>2</td><td>Stan kasy</td></tr> </table> | RAPORTY CZYTAJĄCE | | 1 | Raporty okresowe | 2 | Stan kasy |
| RAPORTY CZYTAJĄCE | | | | | | | | |
| 1 | Raporty okresowe | | | | | | | |
| 2 | Stan kasy | | | | | | | |
| Zatwierdzenie | | <table border="1"> <tr><th colspan="2">RAPORTY OKRESOWE</th></tr> <tr><td>1</td><td>Miesięczny</td></tr> <tr><td>2</td><td>Okresowy</td></tr> </table> | RAPORTY OKRESOWE | | 1 | Miesięczny | 2 | Okresowy |
| RAPORTY OKRESOWE | | | | | | | | |
| 1 | Miesięczny | | | | | | | |
| 2 | Okresowy | | | | | | | |
| Wybór opcji <i>OKRESOWY</i> | lub | <table border="1"> <tr><th colspan="2">RAPORTY OKRESOWE</th></tr> <tr><td>1</td><td>Miesięczny</td></tr> <tr><td>2</td><td>Okresowy</td></tr> </table> | RAPORTY OKRESOWE | | 1 | Miesięczny | 2 | Okresowy |
| RAPORTY OKRESOWE | | | | | | | | |
| 1 | Miesięczny | | | | | | | |
| 2 | Okresowy | | | | | | | |
| Zatwierdzenie wyboru | | <table border="1"> <tr><th colspan="2">RAPORTY OKRESOWE</th></tr> <tr><td>1</td><td>Pełny</td></tr> <tr><td>2</td><td>Skrócony</td></tr> </table> | RAPORTY OKRESOWE | | 1 | Pełny | 2 | Skrócony |
| RAPORTY OKRESOWE | | | | | | | | |
| 1 | Pełny | | | | | | | |
| 2 | Skrócony | | | | | | | |
| Wybór czy raport ma być w wersji pełnej czy skróconej i zatwierdzenie | lub | <table border="1"> <tr><th colspan="2">Pełny</th></tr> <tr><td>1</td><td>Według dat</td></tr> <tr><td>2</td><td>Według numerów</td></tr> </table> | Pełny | | 1 | Według dat | 2 | Według numerów |
| Pełny | | | | | | | | |
| 1 | Według dat | | | | | | | |
| 2 | Według numerów | | | | | | | |
| Wybór opcji <i>WEDŁUG NUMERÓW</i> i zatwierdzenie | lub | <table border="1"> <tr><th colspan="2">Pełny</th></tr> <tr><td colspan="2">Od raportu: 1</td></tr> <tr><td colspan="2">Do raportu:</td></tr> </table> | Pełny | | Od raportu: 1 | | Do raportu: | |
| Pełny | | | | | | | | |
| Od raportu: 1 | | | | | | | | |
| Do raportu: | | | | | | | | |
| Wpisanie numeru początkowego raportu i zatwierdzenie | | <table border="1"> <tr><th colspan="2">Pełny</th></tr> <tr><td colspan="2">Od raportu: 1</td></tr> <tr><td colspan="2">Do raportu: 256</td></tr> </table> | Pełny | | Od raportu: 1 | | Do raportu: 256 | |
| Pełny | | | | | | | | |
| Od raportu: 1 | | | | | | | | |
| Do raportu: 256 | | | | | | | | |

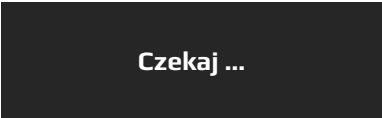







| | | |
|---|---|--|
| Wpisanie numery końcowego raportu i zatwierdzenie |  |  |
|---|---|--|

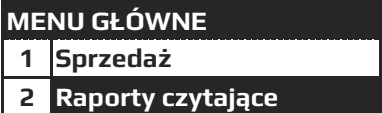

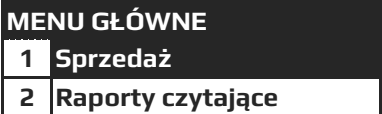
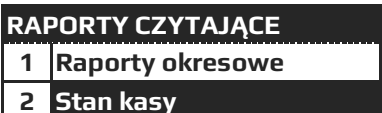

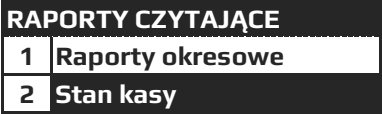
Powyższą procedurę można również wykonać za pomocą odnośników numerycznych. Aby przejść do Skróconego Raportu Okresowego według numerów, będąc w menu głównym należy wpisać sekwencję znaków **2, 1, 2, 1** – w wersji skróconej lub **2** w wersji pełnej oraz **2**, odpowiadających poszczególnym funkcjom menu. Gdy kasa wyświetli komunikat *OD*: należy wpisać numer początkowy Raportu Fiskalnego Dobowego, zatwierdzić klawiszem [GOTÓWKA], wpisać numer końcowy Raportu Fiskalnego Dobowego i zatwierdzić klawiszem [GOTÓWKA]. Kasa wyświetli komunikat *Czekaj...* a następnie wydrukuje raport.

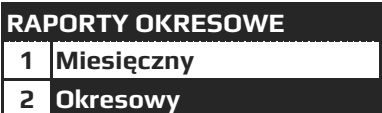
7.5 Raport zdarzeń

Raport Zdarzeń zawiera informację o zdarzeniach jakie miały miejsca na kasie np. zmiana daty, zmiana stawek PTU, zmiana adresu użytkownika, przegląd. Jest to raport нефискалны, może być drukowany wielokrotnie w celach informacyjnych.

W poniższej tabeli przedstawiono procedurę wykonania Raportu Zdarzeń.







| PROCEDURA | KLAWISZE DO NACIŚNIĘCIA | KOMUNIKATY WYŚWIETLACZA |
|---|---|--|
| Włączenie kasy/logowanie do MENU GŁÓWNE |  |  |
| Wybór opcji RAPORTY CZYTAJĄCE |  |  |
| Zatwierdzenie wyboru |  |  |
| Wybór opcji RAPORTY OKRESOWE |  |  |
| Zatwierdzenie |  |  |
| Wybór opcji ZDARZEŃ |  |  |

| | | |
|---|---|--|
| Zatwierdzenie wyboru |  | RAPORT ZDARZEŃ 1 Wszystkie 2 Zamiany stawek PTU |
| Należy wybrać rodzaj raportu i zatwierdzić |  lub   | Wszystkie 1 Według dat 2 Według numerów |
| Należy określić typ zakresu (według numerów/według dat) i zatwierdzić klawiszem gotówka, a następnie podać zakres raportu i zatwierdzić klawiszem gotówka | Dane należy wprowadzić z klawiatury numerycznej | Czekaj ... |

Powyższą procedurę można również wykonać za pomocą odnośników numerycznych. Aby przejść do Raportu Zdarzeń, będąc w menu głównym należy wpisać sekwencję znaków **2, 1, 3**, odpowiadających poszczególnym funkcjom menu, a następnie wybrać żądany typ zakresu oraz zakres danych. Po zatwierdzeniu klawiszem [GOTÓWKA] kasa wyświetli komunikat *Czekaj...* a następnie wydrukuje raport.

7.6 Raport rozliczeniowy

Funkcja ta dostępna jest dla użytkownika tylko po zapelnieniu pamięci fiskalnej. Powoduje to całkowite zamknięcie pamięci fiskalnej, może być drukowany wielokrotnie. W celu wykonania Raportu Rozliczeniowego należy wykonać poniższą procedurę.

| PROCEDURA | KLAWISZE DO NACIŚNIĘCIA | KOMUNIKATY WYŚWIETLACZA |
|--|---|---|
| Włączenie kasy/logowanie do <i>MENU GŁÓWNE</i> |  | MENU GŁÓWNE 1 Sprzedaż 2 Raporty czytające |
| Wybór opcji <i>RAPORTY CZYTAJĄCE</i> |  lub  | MENU GŁÓWNE 1 Sprzedaż 2 Raporty czytające |
| Zatwierdzenie wyboru |  | RAPORTY CZYTAJĄCE 1 Raporty okresowe 2 Stan kasy |
| Wybór opcji <i>RAPORTY OKRESOWE</i> |  lub  | RAPORTY CZYTAJĄCE 1 Raporty okresowe 2 Stan kasy |

| | | |
|---|--|---|
| Zatwierdzenie | G O T Ó W K A SZUFLADA | RAPORTY OKRESOWE 1 Miesięczny 2 Okresowy |
| Wybór opcji <i>RAPORT ROZLICZENIOWY</i> | ↑ lub ↓ | RAPORTY OKRESOWE 3 Zdarzeń 4 Raport rozliczeniowy |
| Zatwierdzenie | G O T Ó W K A SZUFLADA | RAPORT ROZLICZENIOWY 1 Pełny 2 Skrócony |
| Wybór wersji raportu pełny lub skrócony | ↑ lub ↓ | RAPORT ROZLICZENIOWY 1 Pełny 2 Skrócony |
| Należy wybrać, którą wersję raportu kasa ma wydrukować. Pełny oznacza wydruk wszystkich raportów dobowych wraz z podsumowaniem, Skrócony oznacza wydruk podsumowania raportu. | | |
| Zatwierdzenie | G O T Ó W K A SZUFLADA | RAPORT ROZLICZENIOWY 1 Według dat 2 Według numerów |
| Należy wybrać czy raport będzie drukowany według dat czy według numerów i zatwierdzić klawiszem GOTÓWKA | | |
| Raport rozliczeniowy według dat | | |
| Wybór raportu według dat i zatwierdzenie | ↑ lub ↓ G O T Ó W K A SZUFLADA | WPISZ ZAKRES Od: 01-01-2018 13:00 Do: 02-02-2018 20:00 |
| Wprowadzenie daty początkowej raportu rozliczeniowego | Dane wprowadzamy z klawiatury numerycznej | WPISZ ZAKRES Od: 01-01-2018 13:00 Do: 02-02-2018 20:00 |

| | | |
|---|--|---|
| Zatwierdzenie wprowadzonej daty początkowej | G O T Ó W K A SZUFLADA | WPISZ ZAKRES Od: 01-01-2018 13:00 Do: 02-02-2018 20:00 |
| Wprowadzenie daty końcowej raportu rozliczeniowego | Dane wprowadzamy z klawiatury numerycznej | WPISZ ZAKRES Od: 01-01-2018 13:00 Do: 02-02-2018 20:00 |
| Zatwierdzenie wprowadzonej daty końcowej | G O T Ó W K A SZUFLADA | KOMUNIKAT Zamknąć pam.fiskalną? GOT=Tak C=Nie |
| Raport rozliczeniowy według numerów (raportów dobowych) | | |
| Wybór raportu według numerów i zatwierdzenie |  lub  G O T Ó W K A SZUFLADA | RAPORT ROZLICZENIOWY Od raportu: 1 Do raportu: |
| Wprowadzenie numeru pierwszego raportu dobowego | Dane wprowadzamy z klawiatury numerycznej | RAPORT ROZLICZENIOWY Od raportu: 1 Do raportu: |
| Zatwierdzenie wprowadzonego numeru początkowego | G O T Ó W K A SZUFLADA | RAPORT ROZLICZENIOWY Od raportu: 1 Do raportu: 526 |
| Wprowadzenie numeru ostatniego raportu dobowego (kasa automatycznie podpowiada ostatni zapisany do pamięci fiskalnej) | Dane wprowadzamy z klawiatury numerycznej | RAPORT ROZLICZENIOWY Od raportu: 1 Do raportu: |
| Zatwierdzenie wprowadzonej daty końcowej | G O T Ó W K A SZUFLADA | KOMUNIKAT Zamknąć pam.fiskalną? GOT=Tak C=Nie |

| | | |
|---------------|---|--|
| Zatwierdzenie |  |  |
|---------------|---|--|







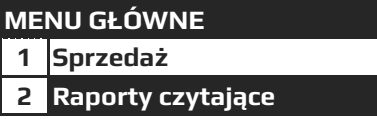

Do Raportu Rozliczeniowego kasy można przejść za pomocą odnośników numerycznych. Będąc w menu głównym należy wcisnąć klawisze [2], [1], [4].

UWAGA! Kasa umożliwia wykonanie raportu rozliczeniowego tylko w przypadku, gdy pamięć fiskalna zostanie zapełniona.

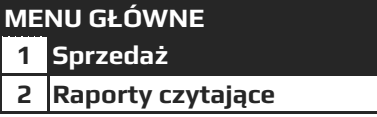
7.7 Raport Stanu Kasy

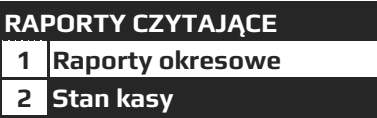
Raport Stanu Kasy jest raportem нефискальным, który nie zeruje żadnych liczników. Raport ten zawsze obejmuje okres od ostatniego Raportu Fiskalnego Dobowego do momentu wykonania kolejnego Raportu Fiskalnego Dobowego. Wykonanie Raportu Fiskalnego Dobowego powoduje wyzerowanie liczników w Raporcie Stanu Kasy. Celem raportu jest przedstawienie szczegółowej informacji o sprzedaży z „ostatniej doby”.

W poniższej tabeli przedstawiono procedurę wykonania Raportu Stanu Kasy.

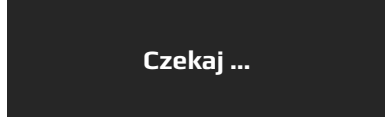
| PROCEDURA | KLAWISZE DO NACIŚNIĘCIA | KOMUNIKATY WYŚWIETLACZA |
|---|---|---|
| Włączenie kasy/logowanie do MENU GŁÓWNE |  |  |
| Wybór opcji RAPORTY CZYTAJĄCE |  |  |
| Zatwierdzenie wyboru |  |  |
| Wybór opcji STAN KASY |  |  |
| Zatwierdzenie wyboru |  |  |











Powyższą procedurę można również wykonać za pomocą odnośników numerycznych. Aby przejść do Raportu Stanu Kasy będąc w menu głównym należy wpisać sekwencję znaków 2, 2 odpowiadających poszczególnym funkcjom menu. Kasa wyświetli komunikat Czekaj... i wydrukuje Raport Stanu Kasy.

UWAGA! Wykonanie Raportu Stanu Kasy nie zeruje liczników w tym raporcie. Liczniki te są kasowane przez Raport Dobowy!

7.8 Raport Kasjerów Czytający – obrót wszystkich kasjerów

Raporty Kasjerów Czytający - obrót wszystkich kasjerów jest raportem, który zawiera łączny obrót wszystkich kasjerów od ostatniego Raportu Dobowego lub ostatniego Raportu Kasjerów Zerującego. Jest to raport niefiskalny, może być drukowany wielokrotnie i służy do celów statystycznych. Raport ten nie zeruje liczników sprzedaży kasjerów.

W poniższej tabeli przedstawiono procedurę wykonania Raportu Kasjerów Czytającego - obrót wszystkich kasjerów.

| PROCEDURA | KLAWISZE DO NACIŚNIĘCIA | KOMUNIKATY WYŚWIETLACZA |
|---|---|---|
| Włączenie kasy/logowanie do <i>MENU GŁÓWNE</i> |  | MENU GŁÓWNE 1 Sprzedaż 2 Raporty czytające |
| Wybór opcji <i>RAPORTY CZYTAJĄCE</i> |  lub  | MENU GŁÓWNE 1 Sprzedaż 2 Raporty czytające |
| Zatwierdzenie wyboru |  | RAPORTY CZYTAJĄCE 1 Raporty okresowe 2 Stan kasy |
| Wybór opcji <i>KASJERÓW</i> |  lub  | RAPORTY CZYTAJĄCE 2 Stan kasy 3 Kasjerów |
| Zatwierdzenie wyboru |  | KASJERÓW 1 Wszystkich 2 Według numeru |
| Wybór opcji <i>WSZYSTKICH</i> |  lub  | KASJERÓW 1 Wszystkich 2 Według numeru |
| Zatwierdzenie wyboru |  | Czekaj ... |











Powyższą procedurę można również wykonać za pomocą odnośników numerycznych. Aby przejść do Raportu Kasjerów Czytającego - obrót wszystkich kasjerów, będąc w menu głównym należy wpisać sekwencję znaków **2, 3, 1** odpowiadających poszczególnym funkcjom menu. Kasa wyświetli komunikat *Czekaj...* i wydrukuje raport.

7.9 Raport Kasjerów Czytający – obrót wybranego kasjera

Raport Kasjerów Czytający - obrót wybranego kasjera jest raportem, który zawiera łączny obrót wybranego kasjera od ostatniego Raportu Dobowego lub ostatniego Raportu Kasjerów Zerującego

sprzedaż danego kasjera lub sprzedaż wszystkich kasjerów. Jest to raport нефискальный, może być drukowany wielokrotnie i służy do celów statystycznych. Raport ten nie zeruje liczników sprzedaży kasjerów.

W poniższej tabeli przedstawiono procedurę wykonania Raportu Kasjerów Czytającego - obrót wybranego kasjera.

| PROCEDURA | KLAWISZE DO NACIŚNIĘCIA | KOMUNIKATY WYŚWIETLACZA |
|--|---|---|
| Włączenie kasy/logowanie do <i>MENU GŁÓWNE</i> |  | MENU GŁÓWNE 1 Sprzedaż 2 Raporty czytające |
| Wybór opcji <i>RAPORTY CZYTAJĄCE</i> |  lub  | MENU GŁÓWNE 1 Sprzedaż 2 Raporty czytające |
| Zatwierdzenie wyboru |  | RAPORTY CZYTAJĄCE 1 Raporty okresowe 2 Stan kasy |
| Wybór opcji <i>KASJERÓW</i> |  lub  | RAPORTY CZYTAJĄCE 2 Stan kasy 3 Kasjerów |
| Zatwierdzenie wyboru |  | KASJERÓW 1 Wszystkich 2 Według numeru |
| Wybór opcji <i>WEDŁUG NUMERU</i> |  lub  | KASJERÓW 1 Wszystkich 2 Według numeru |
| Zatwierdzenie wyboru |  | KOMUNIKAT Kasjer:_ |
| Podanie numeru kasjera, którego ma dotyczyć raport np. 3 |  | KOMUNIKAT Kasjer:3 |

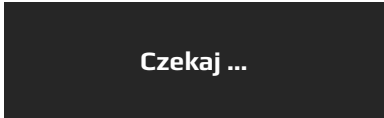







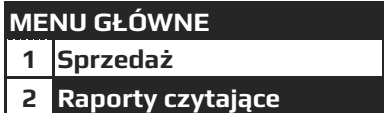

| | | |
|-------------------------------------|---|---|
| Zatwierdzenie wprowadzonej wartości |  |  |
|-------------------------------------|---|---|

Powyższą procedurę można również wykonać za pomocą odnośników numerycznych. Aby przejść do Raportu Kasjerów Czytającego - obrót wybranego kasjera będąc w menu głównym należy wpisać sekwencję znaków **2, 3, 2** odpowiadających poszczególnym funkcjom menu, następnie należy podać numer kasjera, którego ma dotyczyć raport i zatwierdzić klawiszem [GOTÓWKA]. Kasa wyświetli komunikat *Czekaj...* a następnie wydrukuje raport.

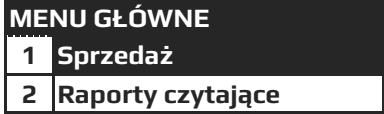
7.10 Raport Godzinowy

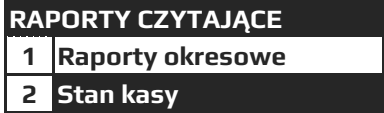
Raport Godzinowy jest to raport informujący o ogólnej wartości obrotu i ilości paragonów w rozbiciu na poszczególne godziny. Zawiera dane z okresu od ostatniego Raportu Dobowego do chwili wykonania Raportu Godzinowego. Jest to raport niefiskalny, może być drukowany wielokrotnie i służy do celów statystycznych. Raport ten nie zeruje liczników sprzedaży.

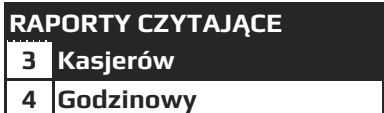
W poniższej tabeli przedstawiono procedurę wykonania Raportu Godzinowego.

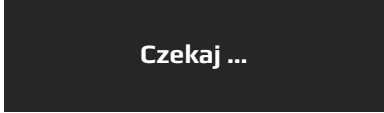
| PROCEDURA | KLAWISZE DO NACIŚNIĘCIA | KOMUNIKATY WYŚWIETLACZA |
|---|---|---|
| Włączenie kasy/logowanie do MENU GŁÓWNE |  |  |
| Wybór opcji RAPORTY CZYTAJĄCE |  lub   |  |
| Zatwierdzenie wyboru |  |  |
| Wybór opcji GODZINOWY |  lub  |  |
| Zatwierdzenie wyboru |  |  |







Powyższą procedurę można również wykonać za pomocą odnośników numerycznych. Aby przejść do Raportu Godzinowego w menu głównym należy wpisać sekwencję znaków **2, 4**

odpowiadających poszczególnym funkcjom menu. Kasa wyświetli komunikat *Czekaj...* a następnie wydrukuje raport.

7.11 Raport Opustów / Narzutów Czytający

Raport Opustów / Narzutów Czytający – zawiera informację o wszystkich udzielonych opustach / narzutach od ostatniego Raportu Sprzedanych Towarów Zerującego do chwili wykonania raportu w rozbiciu na opusty / narzutu. Jest to raport niefiskalny, może być drukowany wielokrotnie i służy do celów statystycznych. Raport ten nie zeruje liczników opustów / narzutów.

W poniższej tabeli przedstawiono procedurę wykonania Raportu Opustu / Narzutów - czytający.

| PROCEDURA | KLAWISZE DO NACIŚNIĘCIA | KOMUNIKATY WYŚWIETLACZA |
|---|---|---|
| Włączenie kasy/logowanie do <i>MENU GŁÓWNE</i> |  | MENU GŁÓWNE 1 Sprzedaż 2 Raporty czytające |
| Wybór opcji <i>RAPORTY CZYTAJĄCE</i> |  lub  | MENU GŁÓWNE 1 Sprzedaż 2 Raporty czytające |
| Zatwierdzenie wyboru |  | RAPORTY CZYTAJĄCE 1 Raporty okresowe 2 Stan kasy |
| Wybór opcji <i>OPUSTY/NARZUTY</i> |  lub  | RAPORTY CZYTAJĄCE 4 Godzinowy 5 Opustów / Narzutów |
| Zatwierdzenie wyboru |  | Czekaj ... |







Powyższą procedurę można również wykonać za pomocą odnośników numerycznych. Aby przejść do Raportu Opustów / Narzutów w menu głównym należy wpisać sekwencję znaków **2, 5** odpowiadających poszczególnym funkcjom menu. Kasa wyświetli komunikat *Czekaj...* a następnie wydrukuje raport.

7.12 Raport Sprzedanych Towarów Czytający – obrót wszystkich towarów

Raport Sprzedanych Towarów Czytający - obrót wszystkich towarów jest raportem, który zawiera obrót towarów od ostatniego Raportu Sprzedanych Towarów Zerującego do chwili wykonania raportu w rozbiciu na poszczególne artykuły. Jest to raport niefiskalny, może być drukowany wielokrotnie i służy do celów statystycznych. Raport ten nie zeruje liczników sprzedaży towarów.

W poniższej tabeli przedstawiono procedurę wykonania Raportu Sprzedanych Towarów Czytającego - obrót wszystkich towarów.



| PROCEDURA | KLAWISZE DO NACIŚNIĘCIA | KOMUNIKATY WYŚWIETLACZA |
|---|---|---|
| Włączenie kasy/logowanie do <i>MENU GŁÓWNE</i> |  | MENU GŁÓWNE 1 Sprzedaż 2 Raporty czytające |

| | | |
|--------------------------------------|---|--|
| Wybór opcji <i>RAPORTY CZYTAJĄCE</i> |  lub  | MENU GŁÓWNE 1 Sprzedaż 2 Raporty czytające |
| Zatwierdzenie wyboru | G O T Ó W K A SZUFLADA | RAPORTY CZYTAJĄCE 1 Raporty okresowe 2 Stan kasy |
| Wybór opcji <i>SPRZEDAŻ TOWARÓW</i> |  lub  | RAPORTY CZYTAJĄCE 5 Opustów / Narzutów 6 Sprzedaż towarów |
| Zatwierdzenie wyboru | G O T Ó W K A SZUFLADA | SPRZEDAŻ TOWARÓW 1 Wszystkich 2 Zakres kodów |
| Wybór opcji <i>WSZYSTKICH</i> |  lub  | SPRZEDAŻ TOWARÓW 1 Wszystkich 2 Zakres kodów |
| Zatwierdzenie wyboru | G O T Ó W K A SZUFLADA | Czekaj ... |

Powyższą procedurę można również wykonać za pomocą odnośników numerycznych. Aby przejść do Raportu Sprzedanych Towarów Czytającego - obrót wszystkich towarów w menu głównym należy wpisać sekwencję znaków **2, 6, 1** odpowiadających poszczególnym funkcjom menu. Kasa wyświetli komunikat *Czekaj...* a następnie wydrukuje raport.

7.13 Raport Sprzedanych Towarów Czytający – obrót wybranych towarów

Raport Sprzedanych Towarów Czytający - obrót wybranych towarów jest raportem, który zawiera obrót wybranych towarów od ostatniego Raportu Sprzedanych Towarów Zerującego do chwili wykonania raportu w rozbiciu na poszczególne artykuły. Jest to raport нефискалны, może być drukowany wielokrotnie i służy do celów statystycznych. Raport ten nie zeruje liczników sprzedaży towarów. W poniższej tabeli przedstawiono procedurę wykonania Raportu Sprzedanych Towarów Czytającego - obrót wybranych towarów.

| PROCEDURA | KLAWISZE DO NACIŚNIĘCIA | KOMUNIKATY WYŚWIETLACZA |
|--|---|---|
| Włączenie kasy/logowanie do <i>MENU GŁÓWNE</i> |  | MENU GŁÓWNE 1 Sprzedaż 2 Raporty czytające |
| Wybór opcji <i>RAPORTY CZYTAJĄCE</i> |  lub  | MENU GŁÓWNE 1 Sprzedaż 2 Raporty czytające |

| Zatwierdzenie wyboru | | <table border="1"> <tr><th colspan="2">RAPORTY CZYTAJĄCE</th></tr> <tr><td>1</td><td>Raporty okresowe</td></tr> <tr><td>2</td><td>Stan kasy</td></tr> </table> | RAPORTY CZYTAJĄCE | | 1 | Raporty okresowe | 2 | Stan kasy |
|--|--------------------|---|-------------------|--|-------|--------------------|--------|------------------|
| RAPORTY CZYTAJĄCE | | | | | | | | |
| 1 | Raporty okresowe | | | | | | | |
| 2 | Stan kasy | | | | | | | |
| Wybór opcji <i>SPRZEDAŻ TOWARÓW</i> | lub | <table border="1"> <tr><th colspan="2">RAPORTY CZYTAJĄCE</th></tr> <tr><td>5</td><td>Opustów / Narzutów</td></tr> <tr><td>6</td><td>Sprzedaż towarów</td></tr> </table> | RAPORTY CZYTAJĄCE | | 5 | Opustów / Narzutów | 6 | Sprzedaż towarów |
| RAPORTY CZYTAJĄCE | | | | | | | | |
| 5 | Opustów / Narzutów | | | | | | | |
| 6 | Sprzedaż towarów | | | | | | | |
| Zatwierdzenie wyboru | | <table border="1"> <tr><th colspan="2">SPRZEDAŻ TOWARÓW</th></tr> <tr><td>1</td><td>Wszystkich</td></tr> <tr><td>2</td><td>Zakres kodów</td></tr> </table> | SPRZEDAŻ TOWARÓW | | 1 | Wszystkich | 2 | Zakres kodów |
| SPRZEDAŻ TOWARÓW | | | | | | | | |
| 1 | Wszystkich | | | | | | | |
| 2 | Zakres kodów | | | | | | | |
| Wybór opcji <i>ZAKRES KODÓW</i> | lub | <table border="1"> <tr><th colspan="2">SPRZEDAŻ TOWARÓW</th></tr> <tr><td>1</td><td>Wszystkich</td></tr> <tr><td>2</td><td>Zakres kodów</td></tr> </table> | SPRZEDAŻ TOWARÓW | | 1 | Wszystkich | 2 | Zakres kodów |
| SPRZEDAŻ TOWARÓW | | | | | | | | |
| 1 | Wszystkich | | | | | | | |
| 2 | Zakres kodów | | | | | | | |
| Zatwierdzenie wyboru | | <table border="1"> <tr><th colspan="2">WPISZ ZAKRES</th></tr> <tr><td>Od: _</td><td></td></tr> <tr><td>Do:</td><td></td></tr> </table> | WPISZ ZAKRES | | Od: _ | | Do: | |
| WPISZ ZAKRES | | | | | | | | |
| Od: _ | | | | | | | | |
| Do: | | | | | | | | |
| Wpisanie numeru pierwszego artykułu dla raportu i zatwierdzenie wyboru | | <table border="1"> <tr><th colspan="2">WPISZ ZAKRES</th></tr> <tr><td>Od: 1</td><td></td></tr> <tr><td>Do: _</td><td></td></tr> </table> | WPISZ ZAKRES | | Od: 1 | | Do: _ | |
| WPISZ ZAKRES | | | | | | | | |
| Od: 1 | | | | | | | | |
| Do: _ | | | | | | | | |
| Wpisanie numeru końcowego artykułu dla raportu | | <table border="1"> <tr><th colspan="2">WPISZ ZAKRES</th></tr> <tr><td>Od: 1</td><td></td></tr> <tr><td>Do: 10</td><td></td></tr> </table> | WPISZ ZAKRES | | Od: 1 | | Do: 10 | |
| WPISZ ZAKRES | | | | | | | | |
| Od: 1 | | | | | | | | |
| Do: 10 | | | | | | | | |
| Zatwierdzenie wyboru | | | | | | | | |

Powyższą procedurę można również wykonać za pomocą odnośników numerycznych. Aby przejść do Raportu Sprzedanych Towarów Czytającego - obrót wybranych towarów w menu głównym należy wpisać sekwencję znaków **2, 6, 2** odpowiadających poszczególnym funkcjom menu. Należy podać numer pierwszego artykułu i zatwierdzić klawiszem [GOTÓWKA] a następnie podać numer







ostatniego artykułu z interesującego nas zakresu i zatwierdzić klawiszem [GOTÓWKA]. Kasa wyświetli komunikat *Czekaj...*, a następnie wydrukuje raport.

UWAGA! Numer początkowy i końcowy są to numery PLU zaprogramowanych w kasie towarów!

7.14 Raport Opakowań Zwrotnych Czytający – obrót wszystkich opakowań

Raport Opakowań Zwrotnych Czytający - obrót wszystkich opakowań jest raportem, który zawiera łączny obrót opakowań od ostatniego Raportu Opakowań Zwrotnych Zerującego do chwili wykonania raportu w rozbiciu na poszczególne opakowania. Jest to raport нефискалны, może być drukowany wielokrotnie i służy do celów statystycznych. Raport ten nie zeruje liczników sprzedaży opakowań.

W poniższej tabeli przedstawiono procedurę wykonania Raportu Opakowań Zwrotnych Czytającego - obrót wszystkich opakowań.









| PROCEDURA | KLAWISZE DO NACIŚNIĘCIA | KOMUNIKATY WYŚWIETLACZA |
|---|---|---|
| Włączenie kasy/logowanie do MENU GŁÓWNE |  | MENU GŁÓWNE 1 Sprzedaż 2 Raporty czytające |
| Wybór opcji RAPORTY CZYTAJĄCE |  lub  | MENU GŁÓWNE 1 Sprzedaż 2 Raporty czytające |
| Zatwierdzenie wyboru | G O T Ó W K A SZUFLADA | RAPORTY CZYTAJĄCE 1 Raporty okresowe 2 Stan kasy |
| Wybór opcji SPRZEDAŻ OPAKOWAŃ |  lub  | RAPORTY CZYTAJĄCE 6 Sprzedaż towarów 7 Sprzedaż opakowań |
| Zatwierdzenie wyboru | G O T Ó W K A SZUFLADA | SPRZEDAŻ OPAKOWAŃ 1 Wszystkich 2 Zakres kodów |
| Wybór opcji WSZYSTKICH |  lub  | SPRZEDAŻ OPAKOWAŃ 1 Wszystkich 2 Zakres kodów |
| Zatwierdzenie wyboru | G O T Ó W K A SZUFLADA | Czekaj ... |



Powyższą procedurę można również wykonać za pomocą odnośników numerycznych. Aby przejść do Raportu Opakowań Zwrotnych Czytającego - obrót wszystkich opakowań w menu głównym należy wpisać sekwencję znaków **2, 7, 1** odpowiadających poszczególnym funkcjom menu. Kasa wyświetli komunikat *Czekaj...* a następnie wydrukuje raport.

7.15 Raport Opakowań Zwrotnych Czytający – obrót wybranych opakowań

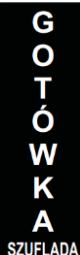
Raport Opakowań Zwrotnych Czytający - obrót wybranych opakowań jest raportem, który zawiera obrót wybranych opakowań od ostatniego Raportu Opakowań Zwrotnych Zerującego do chwili wykonania raportu w rozbiciu na poszczególne opakowania. Jest to raport nefiskalny, może być drukowany wielokrotnie i służy do celów statystycznych. Raport ten nie zeruje liczników sprzedaży opakowań.

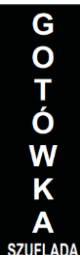
W poniższej tabeli przedstawiono procedurę wykonania Raportu Opakowań Zwrotnych Czytającego - obrót wybranych opakowań.

| PROCEDURA | KLAWISZE DO NACIŚNIĘCIA | KOMUNIKATY WYŚWIETLACZA |
|---|---|---|
| Włączenie kasy/logowanie do <i>MENU GŁÓWNE</i> |  | MENU GŁÓWNE 1 Sprzedaż 2 Raporty czytające |
| Wybór opcji <i>RAPORTY CZYTAJĄCE</i> |  lub  | MENU GŁÓWNE 1 Sprzedaż 2 Raporty czytające |
| Zatwierdzenie wyboru |  | RAPORTY CZYTAJĄCE 1 Raporty okresowe 2 Stan kasy |
| Wybór opcji <i>SPRZEDAŻ OPAKOWAŃ</i> |  lub  | RAPORTY CZYTAJĄCE 6 Sprzedaż towarów 7 Sprzedaż opakowań |
| Zatwierdzenie wyboru |  | SPRZEDAŻ OPAKOWAŃ 1 Wszystkich 2 Zakres kodów |
| Wybór opcji <i>ZAKRES KODÓW</i> |  lub  | SPRZEDAŻ OPAKOWAŃ 1 Wszystkich 2 Zakres kodów |
| Zatwierdzenie wyboru |  | WPISZ ZAKRES Od: _ Do: |



| | | |
|--|---|--|
| Wpisanie numeru pierwszego opakowania dla raportu i zatwierdzenie wyboru |  | WPISZ ZAKRES Od: 1 Do: _ |
| Wpisanie numeru końcowego opakowania dla raportu |  | WPISZ ZAKRES Od: 1 Do: 10 |
| Zatwierdzenie wyboru |  | Czekaj ... |









Powyższą procedurę można również wykonać za pomocą odnośników numerycznych. Aby przejść do Raportu Opakowań Zwrotnych Czytającego - obrót wybranych opakowań w menu głównym należy wpisać sekwencję znaków **2, 7, 2** odpowiadających poszczególnym funkcjom menu. Należy podać numer pierwszego opakowania i zatwierdzić klawiszem [GOTÓWKA] a następnie podać numer ostatniego opakowania z interesującego nas zakresu i zatwierdzić klawiszem [GOTÓWKA]. Kasa wyświetli komunikat *Czekaj...* a następnie wydrukuje raport.

UWAGA! Numer początkowy i końcowy są to numery opakowań wprowadzone podczas programowania opakowań z zakresu 1-200.

7.16 Raport Sprzedaży Grup Czytający – Roczny Wszystkich Grup

Raport Sprzedaży Grup Czytający – roczny wszystkich grup jest raportem, który zawiera obrót wszystkich grup od ostatniego Raportu Sprzedaży Grup Zerującego do chwili wykonania raportu w rozbiciu na poszczególne grupy, lata, i miesiące. Jest to raport nefiskalny, może być drukowany wielokrotnie i służy do celów statystycznych. Raport ten nie zeruje liczników sprzedaży opakowań. W poniższej tabeli przedstawiono procedurę wykonania Raportu Sprzedaży Grup Czytającego – roczny, wszystkie grupy.

| PROCEDURA | KLAWISZE DO NACIŚNIĘCIA | KOMUNIKATY WYŚWIETLACZA |
|---|---|---|
| Włączenie kasy/logowanie do <i>MENU GŁÓWNE</i> |  | MENU GŁÓWNE 1 Sprzedaż 2 Raporty czytające |
| Wybór opcji <i>RAPORTY CZYTAJĄCE</i> |  lub | MENU GŁÓWNE 1 Sprzedaż 2 Raporty czytające |
| Zatwierdzenie wyboru |  | RAPORTY CZYTAJĄCE 1 Raporty okresowe 2 Stan kasy |

| | | |
|---|---|---|
| Wybór opcji <i>SPRZEDAŻ GRUP</i> |  lub  | RAPORTY CZYTAJĄCE 7 Sprzedaż opakowań 8 Sprzedaż grup towar. |
| Zatwierdzenie wyboru | GOTÓWKA SZUFLADA | SPRZEDAŻ GRUP 1 Roczny 2 Według grup |
| Wybór opcji <i>ROCZNY</i> |  lub  | SPRZEDAŻ GRUP 1 Roczny 2 Według grup |
| Zatwierdzenie wyboru | GOTÓWKA SZUFLADA | WEDŁUG GRUP 1 Wszystkie grupy 2 Zakres grup |
| Wybór opcji <i>WSZYSTKIE GRUPY</i> |  lub  | WEDŁUG GRUP 1 Wszystkie grupy 2 Zakres grup |
| Zatwierdzenie wyboru | GOTÓWKA SZUFLADA | SPRZEDAŻ GRUP 1 2018 2 2019 |
| Wybór roku za jaki ma być wykonany raport |  lub  | SPRZEDAŻ GRUP 1 2018 2 2019 |
| Zatwierdzenie | GOTÓWKA SZUFLADA | Czekaj ... |

Powyższą procedurę można również wykonać za pomocą odnośników numerycznych. Aby przejść do Raportu Sprzedaży Grup Czytającego – rocznego dla wszystkich grup w menu głównym należy wpisać sekwencję znaków **2, 8, 1, 1** odpowiadających poszczególnym funkcjom menu, następnie przy pomocy strzałek wybrać rok za jaki ma być wykonany raport i zatwierdzić klawiszem [GOTÓWKA]. Kasa wyświetli komunikat *Czekaj...* a następnie wydrukuje raport.











UWAGA!

Kasa gromadzi informację o sprzedaży w poszczególnych latach w rozbiciu na grupy i miesiące. Umożliwia to stworzenie odpowiednich grup np. dla towarów akcyzowych i rozliczanie ich na podstawie obrotów z kasy.

7.17 Raport Sprzedaży Grup Czytający – Roczny Zakres Grup

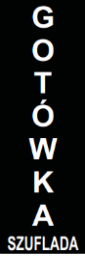
Raport Sprzedaży Grup Czytający – roczny, zakres grup jest raportem, który zawiera obrót wszystkich grup od ostatniego Raportu Sprzedaży Grup Zerującego do chwili wykonania raportu w rozbiciu na poszczególne grupy, lata, i miesiące dla wybranych grup. Jest to raport nefiskalny, może być drukowany wielokrotnie i służy do celów statystycznych. Raport ten nie zeruje liczników sprzedaży grup.

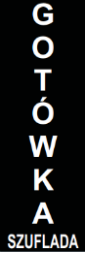
W poniższej tabeli przedstawiono procedurę wykonania Raportu Sprzedaży Grup Czytającego – roczny, wybrane grupy.

| PROCEDURA | KLAWISZE DO NACIŚNIĘCIA | KOMUNIKATY WYŚWIETLACZA |
|---|---|---|
| Włączenie kasy/logowanie do <i>MENU GŁÓWNE</i> |  | MENU GŁÓWNE 1 Sprzedaż 2 Raporty czytające |
| Wybór opcji <i>RAPORTY CZYTAJĄCE</i> |  lub  | MENU GŁÓWNE 1 Sprzedaż 2 Raporty czytające |
| Zatwierdzenie wyboru |  | RAPORTY CZYTAJĄCE 1 Raporty okresowe 2 Stan kasy |
| Wybór opcji <i>SPRZEDAŻ GRUP</i> |  lub  | RAPORTY CZYTAJĄCE 7 Sprzedaż opakowań 8 Sprzedaż grup towar. |
| Zatwierdzenie wyboru |  | SPRZEDAŻ GRUP 1 Roczny 2 Według grup |
| Wybór opcji <i>ROCZNY</i> |  lub  | SPRZEDAŻ GRUP 1 Roczny 2 Według grup |
| Zatwierdzenie wyboru |  | WEDŁUG GRUP 1 Wszystkie grupy 2 Zakres grup |
| Wybór opcji <i>ZAKRES GRUP</i> |  lub  | WEDŁUG GRUP 1 Wszystkie grupy 2 Zakres grup |

| | | |
|--|--|--|
| Zatwierdzenie wyboru | | WPISZ ZAKRES Od: _ Do: _ |
| Wpisanie numeru pierwszej grupy dla raportu i zatwierdzenie wyboru | | WPISZ ZAKRES Od: 1 Do: _ |
| Wpisanie numeru końcowego grupy dla raportu | | WPISZ ZAKRES Od: _ Do: 10 |
| Zatwierdzenie wyboru | | SPRZEDAŻ GRUP 1 2018 2 2019 |
| Wybór roku za jaki ma być wykonany raport | | SPRZEDAŻ GRUP 1 2018 2 2019 |
| Zatwierdzenie | | Czekaj ... |











Powyższą procedurę można również wykonać za pomocą odnośników numerycznych. Aby przejść do Raportu Sprzedaży Grup Czytającego – rocznego dla zakresu grup w menu głównym należy wpisać sekwencję znaków **2, 8, 1, 2** odpowiadających poszczególnym funkcjom menu, następnie podać numer pierwszej i ostatniej grupy dla raportu, następnie zatwierdzić klawiszem [GOTÓWKA], przy pomocy strzałek wybrać rok za jaki ma być wykonany raport i zatwierdzić klawiszem [GOTÓWKA]. Kasa wyświetli komunikat *Czekaj...* a następnie wydrukuje raport.

UWAGA! Kasa gromadzi informację o sprzedaży w poszczególnych latach w rozbiciu na grupy i miesiące. Umożliwia to stworzenie odpowiednich grup np. dla towarów akcyzowych i rozliczanie ich na podstawie obrotów z kasy.

7.18 Raport Sprzedaży Grup Czytający – Według grup, wszystkich

Raport Sprzedaży Grup Czytający – według grup, wszystkich grup jest raportem, który zawiera obrót wszystkich grup od ostatniego Raportu Sprzedaży Grup Zerującego do chwili wykonania raportu w rozbiciu na poszczególne grupy, lata, i miesiące. Jest to raport нефискалны, może być drukowany wielokrotnie i służy do celów statystycznych. Raport ten nie zeruje liczników sprzedaży grup.

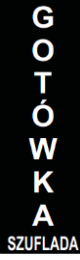
W poniższej tabeli przedstawiono procedurę wykonania Raportu Sprzedaży Grup Czytającego – według grup, wszystkie grupy.

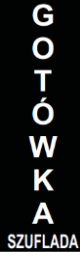
| PROCEDURA | KLAWISZE DO NACIŚNIĘCIA | KOMUNIKATY WYŚWIETLACZA |
|---|---|---|
| Włączenie kasy/logowanie do MENU GŁÓWNE |  | MENU GŁÓWNE 1 Sprzedaż 2 Raporty czytające |
| Wybór opcji RAPORTY CZYTAJĄCE |  lub  | MENU GŁÓWNE 1 Sprzedaż 2 Raporty czytające |
| Zatwierdzenie wyboru |  | RAPORTY CZYTAJĄCE 1 Raporty okresowe 2 Stan kasy |
| Wybór opcji SPRZEDAŻ GRUP |  lub  | RAPORTY CZYTAJĄCE 7 Sprzedaż opakowań 8 Sprzedaż grup towar. |
| Zatwierdzenie wyboru |  | SPRZEDAŻ GRUP 1 Roczny 2 Według grup |
| Wybór opcji WEDŁUG GRUP |  lub  | SPRZEDAŻ GRUP 1 Roczny 2 Według grup |
| Zatwierdzenie wyboru |  | WEDŁUG GRUP 1 Wszystkie grupy 2 Zakres grup |
| Wybór opcji WSZYSTKIE GRUPY |  lub  | WEDŁUG GRUP 1 Wszystkie grupy 2 Zakres grup |
| Zatwierdzenie wyboru |  | Czekaj ... |

Powyższą procedurę można również wykonać za pomocą odnośników numerycznych. Aby przejść do Raportu Sprzedaży Grup Czytającego – rocznego dla wszystkich grup w menu głównym







należy wpisać sekwencję znaków **2, 8, 2, 1** odpowiadających poszczególnym funkcjom menu, i zatwierdzić klawiszem [GOTÓWKA]. Kasa wyświetli komunikat *Czekaj...* a następnie wydrukuje raport.







UWAGA! Kasa gromadzi informację o sprzedaży w poszczególnych latach w rozbiu na grupy i miesiące. Umożliwia to stworzenie odpowiednich grup np. dla towarów akcyzowych i rozliczanie ich na podstawie obrotów z kasy.

7.19 Raport Sprzedaży Grup Czytający – Według grup, wybranych

Raport Sprzedaży Grup Czytający – według grup, wybrane grupy jest raportem, który zawiera obrót wybranych grup od ostatniego Raportu Sprzedaży Grup Zerującego do chwili wykonania raportu w rozbiu na poszczególne grupy, lata, i miesiące dla wybranych grup. Jest to raport niefiskalny, może być drukowany wielokrotnie i służy do celów statystycznych. Raport ten nie zeruje liczników sprzedaży grup.

W poniższej tabeli przedstawiono procedurę wykonania Raportu Sprzedaży Grup Czytającego – według grup, wybrane grupy.

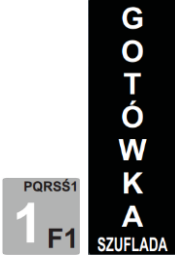
| PROCEDURA | KLAWISZE DO NACIŚNIĘCIA | KOMUNIKATY WYŚWIETLACZA |
|---|---|---|
| Włączenie kasy/logowanie do <i>MENU GŁÓWNE</i> |  | MENU GŁÓWNE 1 Sprzedaż 2 Raporty czytające |
| Wybór opcji <i>RAPORTY CZYTAJĄCE</i> |  lub  | MENU GŁÓWNE 1 Sprzedaż 2 Raporty czytające |
| Zatwierdzenie wyboru | G O T Ó W K A SZUFLADA | RAPORTY CZYTAJĄCE 1 Raporty okresowe 2 Stan kasy |
| Wybór opcji <i>SPRZEDAŻ GRUP</i> |  lub  | RAPORTY CZYTAJĄCE 7 Sprzedaż opakowań 8 Sprzedaż grup towar. |
| Zatwierdzenie wyboru | G O T Ó W K A SZUFLADA | SPRZEDAŻ GRUP 1 Roczny 2 Według grup |
| Wybór opcji <i>WEDŁUG GRUP</i> |  lub  | SPRZEDAŻ GRUP 1 Roczny 2 Według grup |

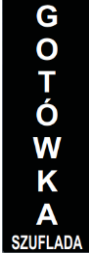
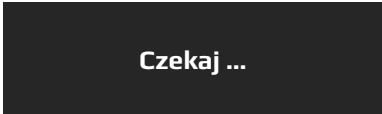

| Zatwierdzenie wyboru |  | <table border="1"> <tr><th colspan="2">WEDŁUG GRUP</th></tr> <tr><td>1</td><td>Wszystkie grupy</td></tr> <tr><td>2</td><td>Zakres grup</td></tr> </table> | WEDŁUG GRUP | | 1 | Wszystkie grupy | 2 | Zakres grup |
|--|---|---|--------------|--|-------|-----------------|--------|-------------|
| WEDŁUG GRUP | | | | | | | | |
| 1 | Wszystkie grupy | | | | | | | |
| 2 | Zakres grup | | | | | | | |
| Wybór opcji <i>ZAKRES GRUPY</i> |  lub  | <table border="1"> <tr><th colspan="2">WEDŁUG GRUP</th></tr> <tr><td>1</td><td>Wszystkie grupy</td></tr> <tr><td>2</td><td>Zakres grup</td></tr> </table> | WEDŁUG GRUP | | 1 | Wszystkie grupy | 2 | Zakres grup |
| WEDŁUG GRUP | | | | | | | | |
| 1 | Wszystkie grupy | | | | | | | |
| 2 | Zakres grup | | | | | | | |
| Zatwierdzenie wyboru |  | <table border="1"> <tr><th colspan="2">WPISZ ZAKRES</th></tr> <tr><td>Od: _</td><td></td></tr> <tr><td>Do:</td><td></td></tr> </table> | WPISZ ZAKRES | | Od: _ | | Do: | |
| WPISZ ZAKRES | | | | | | | | |
| Od: _ | | | | | | | | |
| Do: | | | | | | | | |
| Wpisanie numeru pierwszej grupy dla raportu i zatwierdzenie wyboru |  | <table border="1"> <tr><th colspan="2">WPISZ ZAKRES</th></tr> <tr><td>Od: 1</td><td></td></tr> <tr><td>Do: _</td><td></td></tr> </table> | WPISZ ZAKRES | | Od: 1 | | Do: _ | |
| WPISZ ZAKRES | | | | | | | | |
| Od: 1 | | | | | | | | |
| Do: _ | | | | | | | | |
| Wpisanie numeru końcowego grupy dla raportu |  | <table border="1"> <tr><th colspan="2">WPISZ ZAKRES</th></tr> <tr><td>Od: 1</td><td></td></tr> <tr><td>Do: 10</td><td></td></tr> </table> | WPISZ ZAKRES | | Od: 1 | | Do: 10 | |
| WPISZ ZAKRES | | | | | | | | |
| Od: 1 | | | | | | | | |
| Do: 10 | | | | | | | | |
| Zatwierdzenie |  |  | | | | | | |

Powyższą procedurę można również wykonać za pomocą odnośników numerycznych. Aby przejść do Raportu Sprzedaży Grup Czytającego – według grup, wybrane grupy w menu głównym należy wpisać sekwencję znaków **2, 8, 2, 2** odpowiadających poszczególnym funkcjom menu, następnie podać numer grupy pierwszej dla raportu i numer grupy ostatniej dla raportu i zatwierdzić klawiszem [GOTÓWKA]. Kasa wyświetli komunikat *Czekaj...* a następnie wydrukuje raport.

7.20 Raport Zaprogramowanych Towarów – wszystkich towarów

Raport Zaprogramowanych Towarów – wszystkich towarów jest raportem, który drukuje zaprogramowane w bazie towarowej artykuły wraz ze szczegółowymi informacjami takimi jak cena, numer PLU, kod kreskowy, przypisanym opakowaniu zwrotnym i stawce VAT do artykułu. Jest to raport niefiskalny, może być drukowany wielokrotnie i służy do celów informacyjnych.

W poniższej tabeli przedstawiono procedurę wykonania Raportu Zaprogramowanych Towarów – wszystkich towarów.















| PROCEDURA | KLAWISZE DO NACIŚNIĘCIA | KOMUNIKATY WYŚWIETLACZA |
|---|---|--|
| Włączenie kasy/logowanie do <i>MENU GŁÓWNE</i> |  | MENU GŁÓWNE 1 Sprzedaż 2 Raporty czytające |
| Wybór opcji <i>RAPORTY CZYTAJĄCE</i> |  lub  | MENU GŁÓWNE 1 Sprzedaż 2 Raporty czytające |
| Zatwierdzenie wyboru | G O T Ó W K A SZUFLADA | RAPORTY CZYTAJĄCE 1 Raporty okresowe 2 Stan kasy |
| Wybór opcji <i>ZAPROGRAMOWANYCH TOWARÓW</i> |  lub  | RAPORTY CZYTAJĄCE 8 Sprzedaż grup towar. 9 Zaprogram. towarów |
| Zatwierdzenie | G O T Ó W K A SZUFLADA | ZAPROGRAM. TOWARÓW 1 Wszystkich 2 Zakres kodów |
| Wybór opcji <i>WSZYSTKICH</i> |  lub  | ZAPROGRAM. TOWARÓW 1 Wszystkich 2 Zakres kodów |
| Zatwierdzenie wyboru | G O T Ó W K A SZUFLADA | Czekaj ... |

Powyższą procedurę można również wykonać za pomocą odnośników numerycznych. Aby przejść do Raportu Zaprogramowanych Towarów – wszystkich towarów w menu głównym należy wpisać sekwencję znaków **2, 9, 1** odpowiadających poszczególnym funkcjom menu. Kasa wyświetli komunikat *Czekaj...* a następnie wydrukuje raport.

7.21 Raport Zaprogramowanych Towarów – wybranych towarów

Raport Zaprogramowanych Towarów – wybranych towarów jest raportem, który drukuje wybrane zaprogramowane w bazie towarowej artykuły wraz ze szczegółowymi informacjami takimi jak cena, numer PLU, kod kreskowy, przypisanym opakowaniu zwrotnym i stawce VAT do artykułu. Jest to raport niefiskalny, może być drukowany wielokrotnie i służy do celów informacyjnych.

W poniższej tabeli przedstawiono procedurę wykonania Raportu Zaprogramowanych Towarów – wybranych towarów.

| PROCEDURA | KLAWISZE DO NACIŚNIĘCIA | KOMUNIKATY WYŚWIETLACZA |
|--|---|--|
| Włączenie kasy/logowanie do MENU GŁÓWNE |  | MENU GŁÓWNE 1 Sprzedaż 2 Raporty czytające |
| Wybór opcji RAPORTY CZYTAJĄCE |  lub  | MENU GŁÓWNE 1 Sprzedaż 2 Raporty czytające |
| Zatwierdzenie wyboru |  | RAPORTY CZYTAJĄCE 1 Raporty okresowe 2 Stan kasy |
| Wybór opcji ZAPROGRAMOWANYCH TOWARÓW |  lub  | RAPORTY CZYTAJĄCE 8 Sprzedaż grup towar. 9 Zaprogram. towarów |
| Zatwierdzenie wyboru |  | ZAPROGRAM. TOWARÓW 1 Wszystkich 2 Zakres kodów |
| Wybór opcji ZAKRES KODÓW |  lub  | ZAPROGRAM. TOWARÓW 1 Wszystkich 2 Zakres kodów |
| Zatwierdzenie wyboru |  | WPISZ ZAKRES Od: _ Do: |
| Wpisanie numeru pierwszego artykułu dla raportu i zatwierdzenie wyboru |   | WPISZ ZAKRES Od: 1 Do: _ |
| Wpisanie numeru końcowego artykułu dla raportu |   | WPISZ ZAKRES Od: 1 Do: 10 |

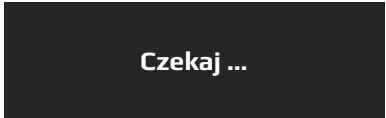







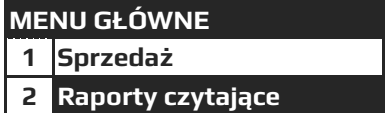

| | | |
|----------------------|---|---|
| Zatwierdzenie wyboru |  |  |
|----------------------|---|---|

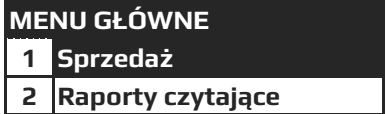
Powyższą procedurę można również wykonać za pomocą odnośników numerycznych. Aby przejść do Raportu Zaprogramowanych Towarów – wybranych towarów w menu głównym należy wpisać sekwencję znaków **2, 9, 2** odpowiadających poszczególnym funkcjom menu. Należy podać numer pierwszego zaprogramowanego towaru i zatwierdzić klawiszem [GOTÓWKA] a następnie podać numer ostatniego zaprogramowanego towaru z interesującego nas zakresu i zatwierdzić klawiszem [GOTÓWKA]. Kasa wyświetli komunikat *Czekaj...* a następnie wydrukuje raport.

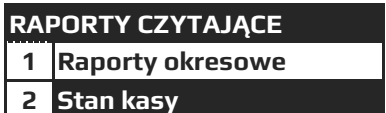
7.22 Raport Zaprogramowanych Opakowań Zwrotnych – wszystkich opakowań

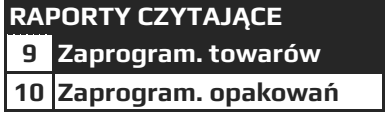
Raport Zaprogramowanych Opakowań Zwrotnych – wszystkich opakowań jest raportem, który drukuje zaprogramowane w bazie opakowania wraz ze szczegółowymi informacjami takimi jak cena, numer i nazwa. Jest to raport nefiskalny, może być drukowany wielokrotnie i służy do celów informacyjnych.

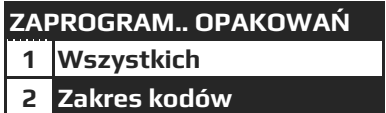
W poniższej tabeli przedstawiono procedurę wykonania Raportu Zaprogramowanych Opakowań Zwrotnych – wszystkich opakowań.

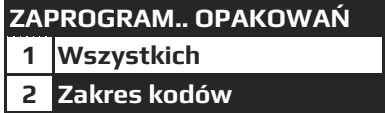
| PROCEDURA | KLAWISZE DO NACIŚNIĘCIA | KOMUNIKATY WYŚWIETLACZA |
|---|---|---|
| Włączenie kasy/logowanie do <i>MENU GŁÓWNE</i> |  |  |
| Wybór opcji <i>RAPORTY CZYTAJĄCE</i> |  lub  |  |
| Zatwierdzenie wyboru |  |  |
| Wybór opcji <i>ZAPROGRAMOWANYCH OPAKOWAŃ</i> |  lub  |  |
| Zatwierdzenie wyboru |  |  |
| Wybór opcji <i>WSZYSTKICH</i> |  lub  |  |

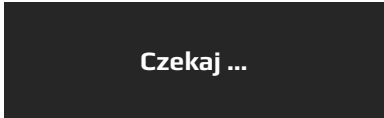









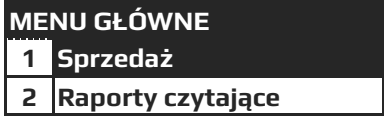

| | | |
|----------------------|---|---|
| Zatwierdzenie wyboru |  |  |
|----------------------|---|---|

Powyższą procedurę można również wykonać za pomocą odnośników numerycznych. Aby przejść do Raportu Zaprogramowanych Opakowań Zwrotnych – wszystkich opakowań w menu głównym należy wpisać sekwencję znaków **2, 0, 1** odpowiadających poszczególnym funkcjom menu. Kasa wyświetli komunikat *Czekaj...* a następnie wydrukuje raport.

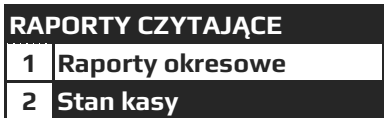
7.23 Raport Zaprogramowanych Opakowań Zwrotnych – wybranych opakowań

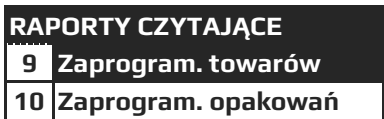
Raport Zaprogramowanych Opakowań Zwrotnych - wybranych opakowań jest raportem, który drukuje wybrane zaprogramowane w bazie towarowej opakowania wraz ze szczegółowymi informacjami takimi jak cena, numer i nazwa. Jest to raport niefiskalny, może być drukowany wielokrotnie i służy do celów informacyjnych.

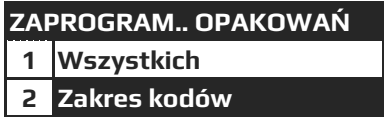
W poniższej tabeli przedstawiono procedurę wykonania Raportu Zaprogramowanych Opakowań Zwrotnych – wybranych opakowań.

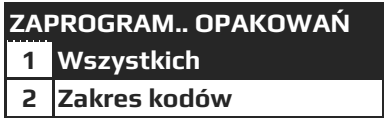
| PROCEDURA | KLAWISZE DO NACIŚNIĘCIA | KOMUNIKATY WYŚWIETLACZA |
|---|---|---|
| Włączenie kasy/logowanie do <i>MENU GŁÓWNE</i> |  |  |
| Wybór opcji <i>RAPORTY CZYTAJĄCE</i> |  lub  |  |
| Zatwierdzenie wyboru |  |  |
| Wybór opcji <i>ZAPROGRAMOWANYCH OPAKOWAŃ</i> |  lub  |  |
| Zatwierdzenie wyboru |  |  |
| Wybór opcji <i>ZAKRES KODÓW</i> |  lub  |  |

| | | |
|--|--|--|
| Zatwierdzenie wyboru | | WPISZ ZAKRES Od: _ Do: _ |
| Wpisanie numeru pierwszego opakowania dla raportu i zatwierdzenie wyboru | | WPISZ ZAKRES Od: 1 Do: _ |
| Wpisanie numeru końcowego opakowania dla raportu | | WPISZ ZAKRES Od: 1 Do: 10 |
| Zatwierdzenie wyboru | | Czekaj ... |



Powyższą procedurę można również wykonać za pomocą odnośników numerycznych. Aby przejść do Raportu Zaprogramowanych Opakowań Zwrotnych –wybranych opakowań w menu głównym należy wpisać sekwencję znaków **2, 0, 2** odpowiadających poszczególnym funkcjom menu. Należy podać numer pierwszego zaprogramowanego opakowania i zatwierdzić klawiszem [GOTÓWKA] a następnie podać numer ostatniego zaprogramowanego opakowania z interesującego nas zakresu i zatwierdzić klawiszem [GOTÓWKA]. Kasa wyświetli komunikat *Czekaj...* a następnie wydrukuje raport.

7.24 Raport Zaprogramowanych Opisów

Raport Zaprogramowanych Opisów – jest raportem, który drukuje zaprogramowane w bazie opisy towarów. Jest to raport nefiskalny, może być drukowany wielokrotnie i służy do celów informacyjnych.

W poniższej tabeli przedstawiono procedurę wykonania Raportu Zaprogramowanych Opisów.

| PROCEDURA | KLAWISZE DO NACIŚNIĘCIA | KOMUNIKATY WYŚWIETLACZA |
|---|-------------------------|---|
| Włączenie kasy/logowanie do <i>MENU GŁÓWNE</i> | | MENU GŁÓWNE 1 Sprzedaż 2 Raporty czytające |
| Wybór opcji <i>RAPORTY CZYTAJĄCE</i> | lub | MENU GŁÓWNE 1 Sprzedaż 2 Raporty czytające |
| Zatwierdzenie wyboru | | RAPORTY CZYTAJĄCE 1 Raporty okresowe 2 Stan kasy |







| | | |
|---|---|---|
| Wybór opcji <i>ZAPROGRAMOWANYCH OPISÓW TOWARÓW</i> |  lub  | RAPORTY CZYTAJĄCE 10 Zaprogram. opakowań 11 Zaprogr. opisów tow. |
| Zatwierdzenie wyboru | G O T Ó W K A SZUFLADA | Czekaj ... |

Powyższą procedurę można również wykonać za pomocą odnośników numerycznych. Aby przejść do Raportu Zaprogramowanych Opisów w menu głównym należy wpisać sekwencję znaków **2**, **SHIFT 1** odpowiadających poszczególnym funkcjom menu. Kasa wyświetli komunikat *Czekaj...* a następnie wydrukuje raport.

7.25 Raport Stanów Magazynowych - Wszystkich

Raport Stanów Magazynowych – wszystkich, jest raportem, który drukuje zaprogramowane w bazie artykułu wraz z ilością dostępną w magazynie. Jest to raport nefiskalny, może być drukowany wielokrotnie i służy do celów informacyjnych.

W poniższej tabeli przedstawiono procedurę wykonania Raportu Stanów Magazynowych – Wszystkich.

| PROCEDURA | KLAWISZE DO NACIŚNIĘCIA | KOMUNIKATY WYŚWIETLACZA |
|---|---|---|
| Włączenie kasy/logowanie do <i>MENU GŁÓWNE</i> |  | MENU GŁÓWNE 1 Sprzedaż 2 Raporty czytające |
| Wybór opcji <i>RAPORTY CZYTAJĄCE</i> |  lub  | MENU GŁÓWNE 1 Sprzedaż 2 Raporty czytające |
| Zatwierdzenie wyboru | G O T Ó W K A SZUFLADA | RAPORTY CZYTAJĄCE 1 Raporty okresowe 2 Stan kasy |
| Wybór opcji <i>STANÓW MAGAZYNOWYCH</i> |  lub  | RAPORTY CZYTAJĄCE 11 Zaprogr. opisów tow. 12 Stanów magazynowych |
| Zatwierdzenie wyboru | G O T Ó W K A SZUFLADA | STANÓW MAGAZYNOWYCH 1 Wszystkich 2 Zakres kodów |
| Wybór opcji <i>WSZYSTKICH</i> |  lub  | STANÓW MAGAZYNOWYCH 1 Wszystkich 2 Zakres kodów |

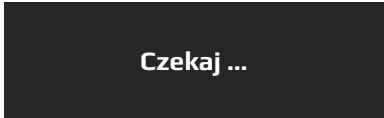









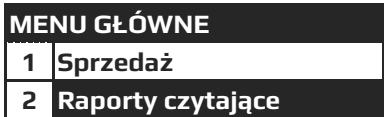

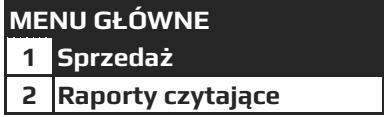
| | | |
|----------------------|---|---|
| Zatwierdzenie wyboru |  |  |
|----------------------|---|---|

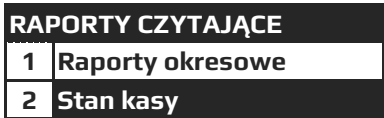
Powyższą procedurę można również wykonać za pomocą odnośników numerycznych. Aby przejść do Raportu Stanów Magazynowych w menu głównym należy wpisać sekwencję znaków **2**, **SHIFT 2** odpowiadających poszczególnym funkcjom menu. Kasa wyświetli komunikat *Czekaj...* a następnie wydrukuje raport.

7.26 Raport Stanów Magazynowych – Zakres kodów

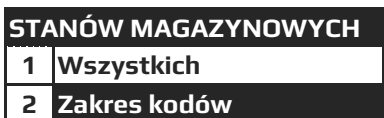
Raport Stanów Magazynowych – zakres kodów jest raportem, który drukuje wybrane zaprogramowane w bazie towarowej opakowania wraz z ilością dostępną w magazynie. Jest to raport niefiskalny, może być drukowany wielokrotnie i służy do celów informacyjnych.

W poniższej tabeli przedstawiono procedurę wykonania Raportu Stanów Magazynowych – zakres kodów.

| PROCEDURA | KLAWISZE DO NACIŚNIĘCIA | KOMUNIKATY WYŚWIETLACZA |
|---|---|---|
| Włączenie kasy/logowanie do <i>MENU GŁÓWNE</i> |  |  |
| Wybór opcji <i>RAPORTY CZYTAJĄCE</i> |  lub  |  |
| Zatwierdzenie wyboru |  |  |
| Wybór opcji <i>STANÓW MAGAZYNOWYCH</i> |  lub  |  |
| Zatwierdzenie wyboru |  |  |
| Wybór opcji <i>ZAKRES KODÓW</i> |  lub  |  |

| | | |
|--|--|--|
| Zatwierdzenie wyboru | | |
| Wpisanie numeru pierwszego opakowania dla raportu i zatwierdzenie wyboru | | |
| Wpisanie numeru końcowego opakowania dla raportu | | |
| Zatwierdzenie wyboru | | |





Powyższą procedurę można również wykonać za pomocą odnośników numerycznych. Aby przejść do Raportu Stanów Magazynowych –wybranych artykułów w menu głównym należy wpisać sekwencję znaków **2, SHIFT 2, 2** odpowiadających poszczególnym funkcjom menu. Należy podać numer pierwszego zaprogramowanego artykułu i zatwierdzić klawiszem [GOTÓWKA] a następnie podać numer ostatniego zaprogramowanego artykułu z interesującego nas zakresu i zatwierdzić klawiszem [GOTÓWKA]. Kasa wyświetli komunikat *Czekał...* a następnie wydrukuje raport.

7.27 Raport Zaprogramowanych Grafik

Raport Zaprogramowanych Grafik – jest raportem, który drukuje zaprogramowane w bazie grafiki wraz z niepowtarzalnymi nazwami. Jest to raport niefiskalny, może być drukowany wielokrotnie i służy do celów informacyjnych.

W poniższej tabeli przedstawiono procedurę wykonania Raportu Zaprogramowanych Grafik.

| PROCEDURA | KLAWISZE DO NACIŚNIĘCIA | KOMUNIKATY WYŚWIETLACZA |
|---|-------------------------|-------------------------|
| Włączenie kasy/logowanie do MENU GŁÓWNE | | |
| Wybór opcji RAPORTY CZYTAJĄCE | lub | |







| Zatwierdzenie wyboru |  | <table border="1"> <tr><th colspan="2">RAPORTY CZYTAJĄCE</th></tr> <tr><td>1</td><td>Raporty okresowe</td></tr> <tr><td>2</td><td>Stan kasy</td></tr> </table> | RAPORTY CZYTAJĄCE | | 1 | Raporty okresowe | 2 | Stan kasy |
|---|---|---|-------------------|--|----|---------------------|----|-------------------|
| RAPORTY CZYTAJĄCE | | | | | | | | |
| 1 | Raporty okresowe | | | | | | | |
| 2 | Stan kasy | | | | | | | |
| Wybór opcji ZAPROGRAMOWANYCH GRAFIK |  lub  | <table border="1"> <tr><th colspan="2">RAPORTY CZYTAJĄCE</th></tr> <tr><td>12</td><td>Stanów magazynowych</td></tr> <tr><td>13</td><td>Zaprogram. grafik</td></tr> </table> | RAPORTY CZYTAJĄCE | | 12 | Stanów magazynowych | 13 | Zaprogram. grafik |
| RAPORTY CZYTAJĄCE | | | | | | | | |
| 12 | Stanów magazynowych | | | | | | | |
| 13 | Zaprogram. grafik | | | | | | | |
| Zatwierdzenie wyboru |  | <div style="background-color: black; color: white; padding: 10px; width: fit-content; margin: auto;">Czekaj ...</div> | | | | | | |

Powyższą procedurę można również wykonać za pomocą odnośników numerycznych. Aby przejść do Raportu Zaprogramowanych Grafik w menu głównym należy wpisać sekwencję znaków **2**, **SHIFT 3** odpowiadających poszczególnym funkcjom menu. Kasa wyświetli komunikat *Czekaj...* a następnie wydrukuje raport.

7.28 Raport Zaprogramowanych Usług

Raport Zaprogramowanych Usług – jest raportem, który drukuje zaprogramowane w bazie usługi czasowe wraz z cennikiem. Jest to raport нефискалны, może być drukowany wielokrotnie i służy do celów informacyjnych.

W poniższej tabeli przedstawiono procedurę wykonania Raportu Zaprogramowanych Usług.

| PROCEDURA | KLAWISZE DO NACIŚNIĘCIA | KOMUNIKATY WYŚWIETLACZA | | | | | | |
|---|---|--|-------------------|--|----|-------------------|----|-------------------|
| Włączenie kasy/logowanie do <i>MENU GŁÓWNE</i> |  | <table border="1"> <tr><th colspan="2">MENU GŁÓWNE</th></tr> <tr><td>1</td><td>Sprzedaż</td></tr> <tr><td>2</td><td>Raporty czytające</td></tr> </table> | MENU GŁÓWNE | | 1 | Sprzedaż | 2 | Raporty czytające |
| MENU GŁÓWNE | | | | | | | | |
| 1 | Sprzedaż | | | | | | | |
| 2 | Raporty czytające | | | | | | | |
| Wybór opcji <i>RAPORTY CZYTAJĄCE</i> |  lub  | <table border="1"> <tr><th colspan="2">MENU GŁÓWNE</th></tr> <tr><td>1</td><td>Sprzedaż</td></tr> <tr><td>2</td><td>Raporty czytające</td></tr> </table> | MENU GŁÓWNE | | 1 | Sprzedaż | 2 | Raporty czytające |
| MENU GŁÓWNE | | | | | | | | |
| 1 | Sprzedaż | | | | | | | |
| 2 | Raporty czytające | | | | | | | |
| Zatwierdzenie wyboru |  | <table border="1"> <tr><th colspan="2">RAPORTY CZYTAJĄCE</th></tr> <tr><td>1</td><td>Raporty okresowe</td></tr> <tr><td>2</td><td>Stan kasy</td></tr> </table> | RAPORTY CZYTAJĄCE | | 1 | Raporty okresowe | 2 | Stan kasy |
| RAPORTY CZYTAJĄCE | | | | | | | | |
| 1 | Raporty okresowe | | | | | | | |
| 2 | Stan kasy | | | | | | | |
| Wybór opcji ZAPROGRAMOWANYCH USŁUG |  lub  | <table border="1"> <tr><th colspan="2">RAPORTY CZYTAJĄCE</th></tr> <tr><td>13</td><td>Zaprogram. grafik</td></tr> <tr><td>14</td><td>Zaprogram. usług</td></tr> </table> | RAPORTY CZYTAJĄCE | | 13 | Zaprogram. grafik | 14 | Zaprogram. usług |
| RAPORTY CZYTAJĄCE | | | | | | | | |
| 13 | Zaprogram. grafik | | | | | | | |
| 14 | Zaprogram. usług | | | | | | | |





| | | |
|----------------------|---|---|
| Zatwierdzenie wyboru |  |  |
|----------------------|---|---|

Powyższą procedurę można również wykonać za pomocą odnośników numerycznych. Aby przejść do Raportu Zaprogramowanych Grafik w menu głównym należy wpisać sekwencję znaków **2**, **SHIFT 4** odpowiadających poszczególnym funkcjom menu. Kasa wyświetli komunikat *Czekaj...* a następnie wydrukuje raport.

7.29 Raport Zaprogramowanych Abonamentów

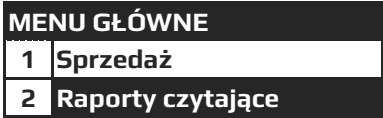
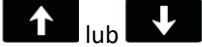
Raport Zaprogramowanych Abonamentów – jest raportem, który drukuje zaprogramowane w bazie abonamenty wraz z cennikiem. Jest to raport niefiskalny, może być drukowany wielokrotnie i służy do celów informacyjnych.

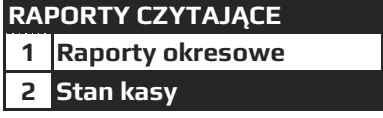
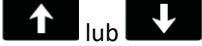
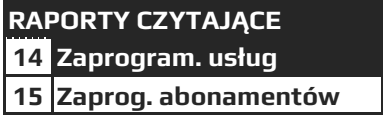
W poniższej tabeli przedstawiono procedurę wykonania Raportu Zaprogramowanych Abonamentów.

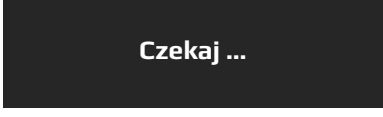
| PROCEDURA | KLAWISZE DO NACIŚNIĘCIA | KOMUNIKATY WYŚWIETLACZA |
|---|---|---|
| Włączenie kasy/logowanie do <i>MENU GŁÓWNE</i> |  |  |
| Wybór opcji <i>RAPORTY CZYTAJĄCE</i> |  |  |
| Zatwierdzenie wyboru |  |  |
| Wybór opcji <i>ZAPROGRAMOWANYCH USŁUG</i> |  |  |
| Zatwierdzenie wyboru |  |  |

Powyższą procedurę można również wykonać za pomocą odnośników numerycznych. Aby przejść do Raportu Zaprogramowanych Abonamentów w menu głównym należy wpisać sekwencję znaków **2**, **SHIFT 5** odpowiadających poszczególnym funkcjom menu. Kasa wyświetli komunikat *Czekaj...* a następnie wydrukuje raport.

8 RAPORTY ZERUJĄCE

Raporty zerujące są to raporty, których wykonanie zeruje liczniki. Wykonanie Raportu Fiskalnego Dobowego zeruje liczniki sprzedaży Raportu Fiskalnego Dobowego, ale również liczniki w Raporcie Stanu Kasy, Raporcie Godzinowym, Raporcie Kasjerów. Dlatego też rozliczenie kasjerów powinno odbyć się przed wykonaniem Raportu Fiskalnego Dobowego. Raport Opakowań Zwrotnych Zerujący, Raport Sprzedanych Towarów Zerujący, Raport Grup i Raport Kasjerów Zerujący zerują liczniki tylko we własnej grupie, czyli Raport Sprzedanych Towarów zeruje tylko liczniki sprzedaży towarów itp.. Poniżej przedstawiono strukturę raportów zerujących.

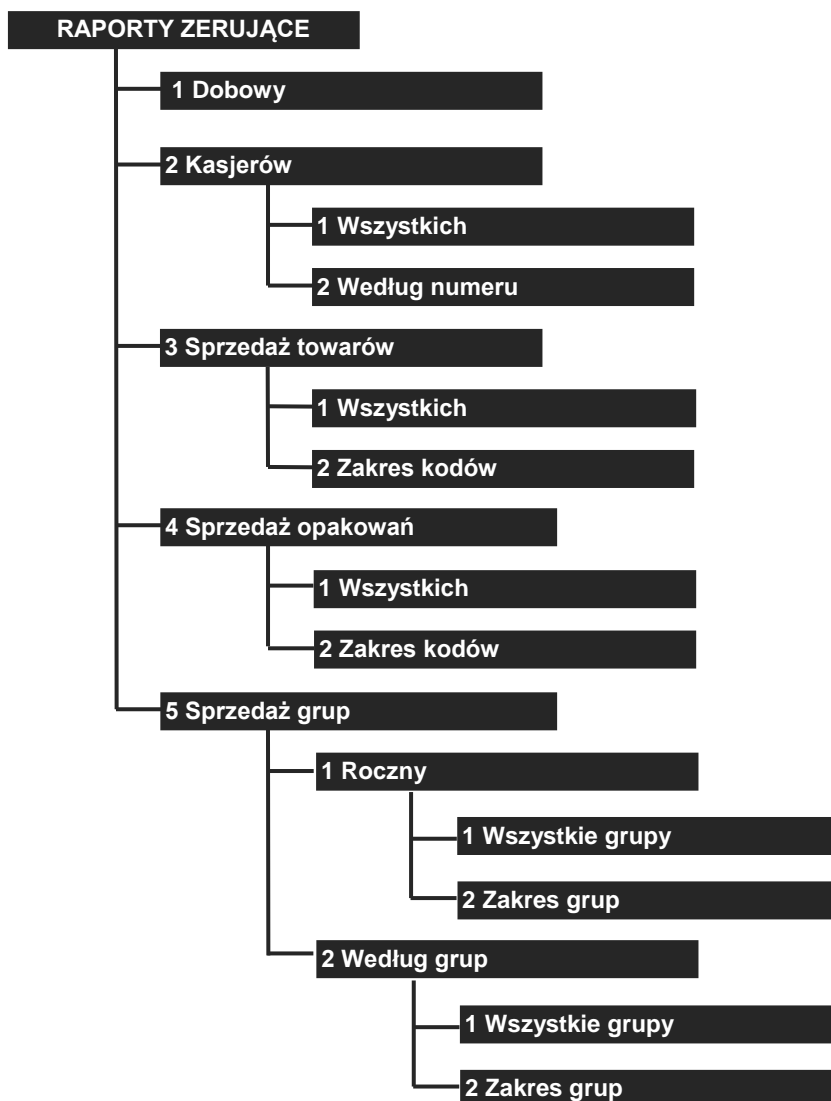

8.1 Raport Fiskalny Dobowy









Raport Fiskalny Dobowy jest raportem, który zawiera całodzienny utarg rozbity na poszczególne stawki podatku od towarów i usług. Należy go wykonywać **zawsze**, gdy odbywała się rejestracja sprzedaży na kasie w danym dniu lub nie później niż w dniu następnym przed pierwszą sprzedażą.

Kasa fiskalna podczas wykonywania Raportu Fiskalnego Dobowego wyświetla aktualną datę systemową, którą należy zweryfikować. W przypadku stwierdzenia niepoprawności daty należy zrezygnować z wykonania Raportu Fiskalnego Dobowego a następnie skontaktować się z autoryzowanym serwisem. W przypadku gdy data jest poprawna należy ją zatwierdzić klawiszem [0]. Po zatwierdzeniu daty kasa wyświetli pytanie czy drukować Raport Dobowy. Niezależnie czy Raport Dobowy zostanie wydrukowany czy nie zostanie on wykonany i zapisany w pamięci fiskalnej i pamięci chronionej, oraz zostanie wysłany do repozytorium.

UWAGA! W przypadku zatwierdzenia przez obsługującego kasę błędnej daty i zapisania jej do pamięci fiskalnej, nie będzie uwzględniana gwarancja na pamięć fiskalną!

Przed wykonaniem raportów należy upewnić się, że w kasie jest wystarczająca ilość papieru oraz czy akumulator jest naładowany. Zaleca się na kilka minut przed wykonaniem Raportu Fiskalnego Dobowego podłączyć kasę poprzez zasilacz do sieci elektrycznej, aby akumulator zaczął się ładować i wówczas należy wykonać raport.

W poniższej tabeli przedstawiono procedurę wykonania Raportu Fiskalnego Dobowego.

| PROCEDURA | KLAWISZE DO NACIŚNIĘCIA | KOMUNIKATY WYŚWIETLACZA |
|---|---|---|
| Włączenie kasy/logowanie do <i>MENU GŁÓWNE</i> |  | MENU GŁÓWNE 1 Sprzedaż 2 Raporty czytające |
| Wybór opcji <i>RAPORTY ZERUJĄCE</i> |  lub  | MENU GŁÓWNE 2 Raporty czytające 3 Raporty zerujące |
| Zatwierdzenie wyboru |  | RAPORTY ZERUJĄCE 1 Raport Dobowy 2 Kasjerów |
| Wybór <i>RAPORT DOBOWY</i> |  lub  | RAPORTY ZERUJĄCE 1 Raport Dobowy 2 Kasjerów |
| Zatwierdzenie |  | KOMUNIKAT DATA:14-02-2019 0=Zapis C=Wyjdź KOMUNIKAT Raport Dobowy? 0=Zapis C=Wyjdź |
| Zatwierdzenie daty |  | KOMUNIKAT Drukować Raport GOT=Tak C=Nie KOMUNIKAT Dobowy? GOT=Tak C=Nie |
| Zatwierdzenie wydruku |  | Czekaj ... |











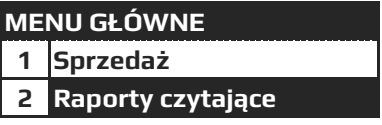

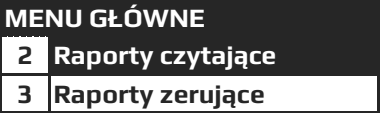
Procedurę wykonywania Raportu Fiskalnego Dobowego można również wykonać za pomocą odnośników numerycznych. Aby przejść do Raportu Fiskalnego Dobowego będąc w menu głównym należy wpisać sekwencję znaków **3, 1** odpowiadających poszczególnym funkcjom menu. Kasa wyświetli

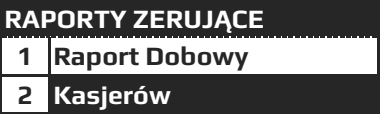
datę systemową i poprosi o jej potwierdzenie. Jeżeli data wyświetlona przez kasę jest poprawna należy zatwierdzić ją klawiszem [0], jeżeli jest błędna należy wcisnąć klawisz [C] i skontaktować się z autoryzowanym serwisem. W przypadku, gdy data systemowa jest poprawna i zostanie zatwierdzona klawiszem [0] kasa wyświetli zapytanie czy drukować Raport Fiskalny Dobowy. Niezależnie czy raport będzie wydrukowany, czy nie zostanie wykonany i zapisany w pamięci fiskalnej i pamięci chronionej oraz zostanie przesłany do repozytorium.

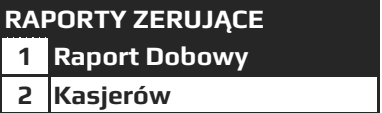
8.2 Raport Kasjerów Zerujący - obrót wszystkich kasjerów

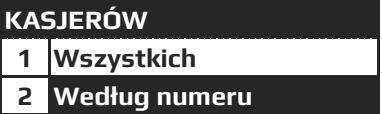
Raport Kasjerów Zerujący - obrót wszystkich kasjerów jest raportem, który zawiera łączny obrót wszystkich kasjerów od ostatniego Raportu Dobowego lub ostatniego Raportu Kasjerów Zerującego. Jest to raport niefiskalny, nie ma obowiązku jego wykonywania. Raport ten zeruje liczniki sprzedaży kasjerów.

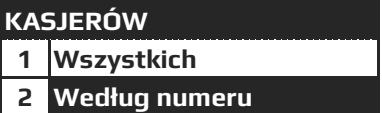
W poniższej tabeli przedstawiono procedurę wykonania Raportu Kasjerów Zerującego – obrót wszystkich kasjerów.

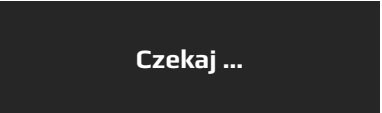









| PROCEDURA | KLAWISZE DO NACIŚNIĘCIA | KOMUNIKATY WYŚWIETLACZA |
|---|---|--|
| Włączenie kasy/logowanie do <i>MENU GŁÓWNE</i> |  |  |
| Wybór opcji <i>RAPORTY ZERUJĄCE</i> |  lub  |  |
| Zatwierdzenie wyboru |  |  |
| Wybór opcji <i>KASJERÓW</i> |  lub  |  |
| Zatwierdzenie wyboru |  |  |
| Wybór opcji <i>WSZYSTKICH</i> |  lub  |  |
| Zatwierdzenie wyboru |  |  |

Powyższą procedurę można również wykonać za pomocą odnośników numerycznych. Aby przejść do Raportu Kasjerów Zerującego – obrót wszystkich kasjerów będąc w menu głównym należy wpisać sekwencję znaków 3, 2, 1 odpowiadających poszczególnym funkcjom menu. Kasa wyświetli komunikat *Czekaj...* a następnie wydrukuje raport.

8.3 Raport Kasjerów Zerujący – obrót wybranego kasjera

Raport Kasjerów Zerujący – obrót wybranego kasjera jest raportem, który zawiera łączny obrót wybranego kasjera od ostatniego Raportu Dobowego lub ostatniego Raportu Zerującego Wszystkich Kasjerów lub Raportu Kasjerów Zerującego dla danego kasjera. Jest to raport niefiskalny, nie ma obowiązku jego wykonywania. Raport ten zeruje liczniki sprzedaży wybranego kasjera.

W poniższej tabeli przedstawiono procedurę wykonania Raportu Kasjerów Zerującego – obrót wybranego kasjera.

| PROCEDURA | KLAWISZE DO NACIŚNIĘCIA | KOMUNIKATY WYŚWIETLACZA |
|--|---|---|
| Włączenie kasy/logowanie do MENU GŁÓWNE |  | MENU GŁÓWNE 1 Sprzedaż 2 Raporty czytające |
| Wybór opcji RAPORTY ZERUJĄCE |  lub  | MENU GŁÓWNE 2 Raporty czytające 3 Raporty zerujące |
| Zatwierdzenie wyboru |  | RAPORTY ZERUJĄCE 1 Raport Dobowy 2 Kasjerów |
| Wybór opcji KASJERÓW |  lub  | RAPORTY ZERUJĄCE 1 Raport Dobowy 2 Kasjerów |
| Zatwierdzenie wyboru |  | KASJERÓW 1 Wszystkich 2 Według numeru |
| Wybór opcji WEDŁUG NUMERU |  lub  | KASJERÓW 1 Wszystkich 2 Według numeru |
| Zatwierdzenie wyboru |  | KOMUNIKAT Kasjer:_ |
| Podanie numeru kasjera, którego ma dotyczyć raport np. 3 |  | KOMUNIKAT Kasjer:3 |

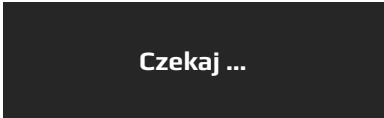









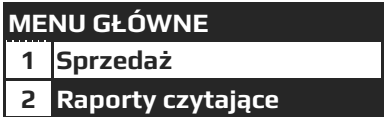

| | | |
|-------------------------------------|---|---|
| Zatwierdzenie wprowadzonej wartości |  |  |
|-------------------------------------|---|---|

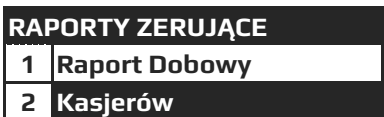
Powyższą procedurę można również wykonać za pomocą odnośników numerycznych. Aby przejść do Raportu Kasjerów Zerującego – obrót wybranego kasjera będąc w menu głównym należy wpisać sekwencję znaków **3, 2, 2** odpowiadających poszczególnym funkcjom menu. Następnie należy podać numer kasjera, dla którego chcemy wykonać raport i zatwierdzić klawiszem [GOTÓWKA]. Kasa wyświetli komunikat *Czekaj...* a następnie wydrukuje raport.

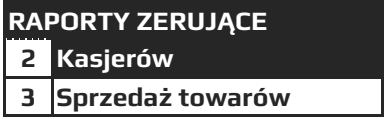
8.4 Raport Sprzedanych Towarów Zerujący – obrót wszystkich towarów

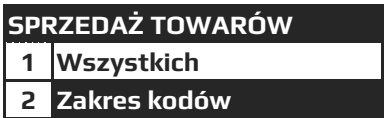
Raport Sprzedanych Towarów Zerujący – obrót wszystkich towarów jest raportem, który zawiera obrót towarów od ostatniego Raportu Sprzedaży Towarów Zerującego do chwili wykonania raportu w rozbiciu na poszczególne artykuły. Jest to raport niefiskalny, nie ma obowiązku jego wykonywania. Raport ten zeruje liczniki sprzedaży towarów.

W poniższej tabeli przedstawiono procedurę wykonania Raportu Sprzedanych Towarów Zerującego – obrót wszystkich towarów.

| PROCEDURA | KLAWISZE DO NACIŚNIĘCIA | KOMUNIKATY WYŚWIETLACZA |
|---|---|---|
| Włączenie kasy/logowanie do MENU GŁÓWNE |  |  |
| Wybór opcji RAPORTY ZERUJĄCE |  lub  |  |
| Zatwierdzenie wyboru |  |  |
| Wybór opcji SPRZEDAŻ TOWARÓW |  lub  |  |
| Zatwierdzenie wyboru |  |  |
| Wybór opcji WSZYSTKICH |  lub  |  |

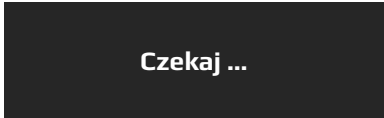







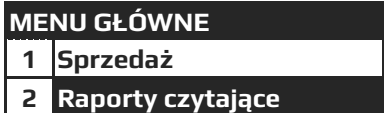

| | | |
|----------------------|---|---|
| Zatwierdzenie wyboru |  |  |
|----------------------|---|---|

Powyższą procedurę można również wykonać za pomocą odnośników numerycznych. Aby przejść do Raportu Sprzedanych Towarów Zerującego – obrót wszystkich towarów w menu głównym należy wpisać sekwencję znaków **3, 3, 1** odpowiadających poszczególnym funkcjom menu. Kasa wyświetli komunikat *Czekaj...* a następnie wydrukuje raport.

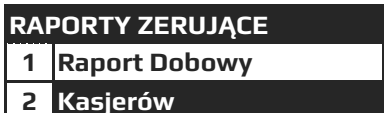
8.5 Raport Sprzedanych Towarów Zerujący – obrót wybranych towarów

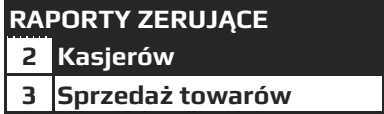
Raport Sprzedanych Towarów Zerujący – obrót wybranych towarów jest raportem, który zawiera obrót wybranych towarów od ostatniego Raportu Sprzedanych Towarów Zerującego do chwili wykonania raportu, w rozbiciu na poszczególne artykuły. Jest to raport нефискалны, nie ma obowiązku jego wykonywania. Raport ten zeruje liczniki sprzedaży wybranych towarów.

W poniższej tabeli przedstawiono procedurę wykonania Raportu Sprzedanych Towarów Zerującego – obrót wybranych towarów.

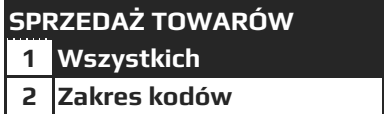
| PROCEDURA | KLAWISZE DO NACIŚNIĘCIA | KOMUNIKATY WYŚWIETLACZA |
|---|---|---|
| Włączenie kasy/logowanie do MENU GŁÓWNE |  |  |
| Wybór opcji RAPORTY ZERUJĄCE |  lub  |  |
| Zatwierdzenie wyboru |  |  |
| Wybór opcji SPRZEDAŻ TOWARÓW |  lub  |  |
| Zatwierdzenie wyboru |  |  |
| Wybór opcji ZAKRES KODÓW |  lub  |  |

| | | |
|--|--|--|
| Zatwierdzenie wyboru | | |
| Wpisanie numeru pierwszego artykułu dla raportu i zatwierdzenie wyboru | | |
| Wpisanie numeru końcowego artykułu dla raportu | | |
| Zatwierdzenie wyboru | | |

Powyższą procedurę można również wykonać za pomocą odnośników numerycznych. Aby przejść do Raportu Sprzedanych Towarów Zerującego – obrót wybranych towarów w menu głównym należy wpisać sekwencję znaków **3, 3, 2** odpowiadających poszczególnym funkcjom menu. Należy podać numer pierwszego artykułu i zatwierdzić klawiszem [GOTÓWKA] a następnie podać numer ostatniego artykułu z interesującego nas zakresu i zatwierdzić klawiszem [GOTÓWKA]. Kasa wyświetli komunikat *Czekał...* a następnie wydrukuje raport.







UWAGA! Numer początkowy i końcowy są to numery PLU zaprogramowanych w kasie towarów!

8.6 Raport Opakowań Zwrotnych Zerujący – obrót wszystkich opakowań

Raport Opakowań Zwrotnych Zerujący - obrót wszystkich opakowań jest raportem, który zawiera łączny obrót opakowań od ostatniego Raportu Opakowań Zwrotnych Zerującego do chwili wykonania raportu w rozbiu na poszczególne opakowania. Jest to raport nefiskalny, nie ma obowiązku jego wykonywania. Raport ten zeruje liczniki sprzedaży opakowań.

W poniższej tabeli przedstawiono procedurę wykonania Raportu Opakowań Zwrotnych Zerującego – obrót wszystkich opakowań.

| PROCEDURA | KLAWISZE DO NACIŚNIĘCIA | KOMUNIKATY WYŚWIETLACZA |
|---|-------------------------|-------------------------|
| Włączenie kasy/logowanie do MENU GŁÓWNE | | |
| Wybór opcji RAPORTY ZERUJĄCE | | |



| | | |
|---|---|--|
| Zatwierdzenie wyboru |  | RAPORTY ZERUJĄCE 1 Raport Dobowy 2 Kasjerów |
| Wybór opcji <i>SPRZEDAŻ OPAKOWAŃ</i> |  lub  | RAPORTY ZERUJĄCE 3 Sprzedaż towarów 4 Sprzedaż opakowań |
| Zatwierdzenie wyboru |  | SPRZEDAŻ OPAKOWAŃ 1 Wszystkich 2 Zakres kodów |
| Wybór opcji <i>WSZYSTKIE OPAKOWANIA</i> |  lub  | SPRZEDAŻ OPAKOWAŃ 1 Wszystkich 2 Zakres kodów |
| Zatwierdzenie wyboru |  | Czekaj ... |

Powyższą procedurę można również wykonać za pomocą odnośników numerycznych. Aby przejść do Raportu Opakowań Zwrotnych Zerującego - obrót wszystkich opakowań w menu głównym należy wpisać sekwencję znaków **3, 4, 1** odpowiadających poszczególnym funkcjom menu. Kasa wyświetli komunikat *Czekaj...* a następnie wydrukuje raport.

8.7 Raport Opakowań Zwrotnych Zerujący – obrót wybranych opakowań

Raport Opakowań Zwrotnych Zerujący - obrót wybranych opakowań jest raportem, który zawiera obrót wybranych opakowań od ostatniego Raportu Opakowań Zwrotnych Zerującego do chwili wykonania raportu w rozbiu na poszczególne opakowania. Jest to raport нефискалны, nie ma obowiązku jego wykonywania. Raport ten zeruje liczniki sprzedaży opakowań.

W poniższej tabeli przedstawiono procedurę wykonania Raportu Opakowań Zwrotnych Zerującego – obrót wybranych opakowań.

| PROCEDURA | KLAWISZE DO NACIŚNIĘCIA | KOMUNIKATY WYŚWIETLACZA |
|--|---|---|
| Włączenie kasy/logowanie do <i>MENU GŁÓWNE</i> |  | MENU GŁÓWNE 1 Sprzedaż 2 Raporty czytające |
| Wybór opcji <i>RAPORTY ZERUJĄCE</i> |  lub  | MENU GŁÓWNE 2 Raporty czytające 3 Raporty zerujące |

| Zatwierdzenie wyboru | | <table border="1"> <tr><th colspan="2">RAPORTY ZERUJĄCE</th></tr> <tr><td>1</td><td>Raport Dobowy</td></tr> <tr><td>2</td><td>Kasjerów</td></tr> </table> | RAPORTY ZERUJĄCE | | 1 | Raport Dobowy | 2 | Kasjerów |
|--|-------------------|---|-------------------|--|-------|------------------|--------|-------------------|
| RAPORTY ZERUJĄCE | | | | | | | | |
| 1 | Raport Dobowy | | | | | | | |
| 2 | Kasjerów | | | | | | | |
| Wybór opcji <i>SPRZEDAŻ OPAKOWAŃ</i> | lub | <table border="1"> <tr><th colspan="2">RAPORTY ZERUJĄCE</th></tr> <tr><td>3</td><td>Sprzedaż towarów</td></tr> <tr><td>4</td><td>Sprzedaż opakowań</td></tr> </table> | RAPORTY ZERUJĄCE | | 3 | Sprzedaż towarów | 4 | Sprzedaż opakowań |
| RAPORTY ZERUJĄCE | | | | | | | | |
| 3 | Sprzedaż towarów | | | | | | | |
| 4 | Sprzedaż opakowań | | | | | | | |
| Zatwierdzenie wyboru | | <table border="1"> <tr><th colspan="2">SPRZEDAŻ OPAKOWAŃ</th></tr> <tr><td>1</td><td>Wszystkich</td></tr> <tr><td>2</td><td>Zakres kodów</td></tr> </table> | SPRZEDAŻ OPAKOWAŃ | | 1 | Wszystkich | 2 | Zakres kodów |
| SPRZEDAŻ OPAKOWAŃ | | | | | | | | |
| 1 | Wszystkich | | | | | | | |
| 2 | Zakres kodów | | | | | | | |
| Wybór opcji <i>ZAKRES KODÓW</i> | lub | <table border="1"> <tr><th colspan="2">SPRZEDAŻ OPAKOWAŃ</th></tr> <tr><td>1</td><td>Wszystkich</td></tr> <tr><td>2</td><td>Zakres kodów</td></tr> </table> | SPRZEDAŻ OPAKOWAŃ | | 1 | Wszystkich | 2 | Zakres kodów |
| SPRZEDAŻ OPAKOWAŃ | | | | | | | | |
| 1 | Wszystkich | | | | | | | |
| 2 | Zakres kodów | | | | | | | |
| Zatwierdzenie wyboru | | <table border="1"> <tr><th colspan="2">WPISZ ZAKRES</th></tr> <tr><td>Od: _</td><td></td></tr> <tr><td>Do:</td><td></td></tr> </table> | WPISZ ZAKRES | | Od: _ | | Do: | |
| WPISZ ZAKRES | | | | | | | | |
| Od: _ | | | | | | | | |
| Do: | | | | | | | | |
| Wpisanie numeru pierwszego opakowania dla raportu i zatwierdzenie wyboru | | <table border="1"> <tr><th colspan="2">WPISZ ZAKRES</th></tr> <tr><td>Od: 1</td><td></td></tr> <tr><td>Do: _</td><td></td></tr> </table> | WPISZ ZAKRES | | Od: 1 | | Do: _ | |
| WPISZ ZAKRES | | | | | | | | |
| Od: 1 | | | | | | | | |
| Do: _ | | | | | | | | |
| Wpisanie numeru końcowego opakowania dla raportu | | <table border="1"> <tr><th colspan="2">WPISZ ZAKRES</th></tr> <tr><td>Od: 1</td><td></td></tr> <tr><td>Do: 10</td><td></td></tr> </table> | WPISZ ZAKRES | | Od: 1 | | Do: 10 | |
| WPISZ ZAKRES | | | | | | | | |
| Od: 1 | | | | | | | | |
| Do: 10 | | | | | | | | |
| Zatwierdzenie wyboru | | | | | | | | |

Powyższą procedurę można również wykonać za pomocą odnośników numerycznych. Aby przejść do Raportu Opakowań Zwrotnych Zerującego - obrót wybranych opakowań w menu głównym należy wpisać sekwencję znaków **3, 4, 2** odpowiadających poszczególnym funkcjom menu. Należy podać numer pierwszego opakowania i zatwierdzić klawiszem [GOTÓWKA] a następnie podać numer











ostatniego opakowania z interesującego nas zakresu i zatwierdzić klawiszem [GOTÓWKA]. Kasa wyświetli komunikat *Czekaj...* i wydrukuje raport.







UWAGA! Numer początkowy i końcowy są to numery opakowań wprowadzone podczas programowania opakowań z zakresu 1-200.

8.8 Raport Sprzedaży Grup Zerujący – Roczny Wszystkich Grup

Raport Sprzedaży Grup Zerujący – roczny wszystkich grup jest raportem, który zawiera obrót wszystkich grup od ostatniego Raportu Sprzedaży Grup Zerującego do chwili wykonania raportu w rozbiciu na poszczególne grupy, lata, i miesiące. Jest to raport нефискалны, nie ma obowiązku jego wykonywania. Raport ten zeruje liczniki sprzedaży grup.

W poniższej tabeli przedstawiono procedurę wykonania Raportu Sprzedaży Grup Zerujący – roczny, wszystkie grupy.

| PROCEDURA | KLAWISZE DO NACIŚNIĘCIA | KOMUNIKATY WYŚWIETLACZA |
|---|---|--|
| Włączenie kasy/logowanie do <i>MENU GŁÓWNE</i> |  | MENU GŁÓWNE 1 Sprzedaż 2 Raporty czytające |
| Wybór opcji <i>RAPORTY ZERUJĄCE</i> |  lub  | MENU GŁÓWNE 2 Raporty czytające 3 Raporty zerujące |
| Zatwierdzenie wyboru |  | RAPORTY ZERUJĄCE 1 Raport Dobowy 2 Kasjerów |
| Wybór opcji <i>SPRZEDAŻ GRUP</i> |  lub  | RAPORTY ZERUJĄCE 4 Sprzedaż opakowań 5 Sprzedaż grup towar. |
| Zatwierdzenie wyboru |  | SPRZEDAŻ GRUP 1 Roczny 2 Według grup |
| Wybór opcji <i>ROCZNY</i> |  lub  | SPRZEDAŻ GRUP 1 Roczny 2 Według grup |
| Zatwierdzenie wyboru |  | WEDŁUG GRUP 1 Wszystkie grupy 2 Zakres grup |

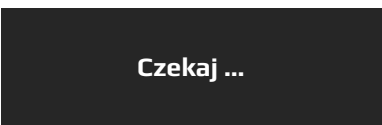
| Wybór opcji <i>WSZYSTKIE GRUPY</i> |  lub  | <table border="1"> <tr><th colspan="2">WEDŁUG GRUP</th></tr> <tr><td>1</td><td>Wszystkie grupy</td></tr> <tr><td>2</td><td>Zakres grup</td></tr> </table> | WEDŁUG GRUP | | 1 | Wszystkie grupy | 2 | Zakres grup |
|---|---|---|---------------|--|---|-----------------|---|-------------|
| WEDŁUG GRUP | | | | | | | | |
| 1 | Wszystkie grupy | | | | | | | |
| 2 | Zakres grup | | | | | | | |
| Zatwierdzenie wyboru |  | <table border="1"> <tr><th colspan="2">SPRZEDAŻ GRUP</th></tr> <tr><td>1</td><td>2018</td></tr> <tr><td>2</td><td>2019</td></tr> </table> | SPRZEDAŻ GRUP | | 1 | 2018 | 2 | 2019 |
| SPRZEDAŻ GRUP | | | | | | | | |
| 1 | 2018 | | | | | | | |
| 2 | 2019 | | | | | | | |
| Wybór roku za jaki ma być wykonany raport |  lub  | <table border="1"> <tr><th colspan="2">SPRZEDAŻ GRUP</th></tr> <tr><td>1</td><td>2018</td></tr> <tr><td>2</td><td>2019</td></tr> </table> | SPRZEDAŻ GRUP | | 1 | 2018 | 2 | 2019 |
| SPRZEDAŻ GRUP | | | | | | | | |
| 1 | 2018 | | | | | | | |
| 2 | 2019 | | | | | | | |
| Zatwierdzenie |  |  | | | | | | |



Powyższą procedurę można również wykonać za pomocą odnośników numerycznych. Aby przejść do Raportu Sprzedaży Grup Zerującego – rocznego dla wszystkich grup w menu głównym należy wpisać sekwencję znaków **3, 5, 1, 1** odpowiadających poszczególnym funkcjom menu, następnie przy pomocy strzałek wybrać rok za jaki ma być wykonany raport i zatwierdzić klawiszem [GOTÓWKA]. Kasa wyświetli komunikat *Czekaj...* a następnie wydrukuje raport.

UWAGA! Kasa gromadzi informację o sprzedaży w poszczególnych latach w rozbiciu na grupy i miesiące. Umożliwia to stworzenie odpowiednich grup np. dla towarów akcyzowych i rozliczanie ich na podstawie obrotów z kasy.





8.9 Raport Sprzedaży Grup Zerujący – Roczny Zakres Grup

Raport Sprzedaży Grup Zerujący – roczny, zakres grup jest raportem, który zawiera obrót wybranych grup od ostatniego Raportu Sprzedaży Grup Zerującego do chwili wykonania raportu w rozbiciu na poszczególne grupy, lata, i miesiące dla wybranych grup. Jest to raport niefiskalny, nie ma obowiązku jego wykonywania. Raport ten zeruje liczniki sprzedaży grup.

W poniższej tabeli przedstawiono procedurę wykonania Raportu Sprzedaży Grup Zerującego – roczny, wybrane grupy.

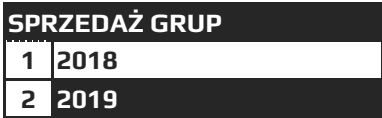
| PROCEDURA | KLAWISZE DO NACIŚNIĘCIA | KOMUNIKATY WYŚWIETLACZA | | | | | | |
|--|---|--|-------------|--|---|-------------------|---|-------------------|
| Włączenie kasy/logowanie do <i>MENU GŁÓWNE</i> |  | <table border="1"> <tr><th colspan="2">MENU GŁÓWNE</th></tr> <tr><td>1</td><td>Sprzedaż</td></tr> <tr><td>2</td><td>Raporty czytające</td></tr> </table> | MENU GŁÓWNE | | 1 | Sprzedaż | 2 | Raporty czytające |
| MENU GŁÓWNE | | | | | | | | |
| 1 | Sprzedaż | | | | | | | |
| 2 | Raporty czytające | | | | | | | |
| Wybór opcji <i>RAPORTY ZERUJĄCE</i> |  lub  | <table border="1"> <tr><th colspan="2">MENU GŁÓWNE</th></tr> <tr><td>2</td><td>Raporty czytające</td></tr> <tr><td>3</td><td>Raporty zerujące</td></tr> </table> | MENU GŁÓWNE | | 2 | Raporty czytające | 3 | Raporty zerujące |
| MENU GŁÓWNE | | | | | | | | |
| 2 | Raporty czytające | | | | | | | |
| 3 | Raporty zerujące | | | | | | | |

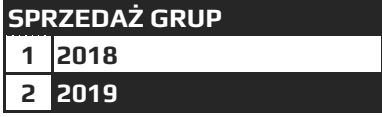
| Zatwierdzenie wyboru | | <table border="1"> <tr><th colspan="2">RAPORTY ZERUJĄCE</th></tr> <tr><td>1</td><td>Raport Dobowy</td></tr> <tr><td>2</td><td>Kasjerów</td></tr> </table> | RAPORTY ZERUJĄCE | | 1 | Raport Dobowy | 2 | Kasjerów |
|--|----------------------|---|------------------|--|-------|-------------------|--------|----------------------|
| RAPORTY ZERUJĄCE | | | | | | | | |
| 1 | Raport Dobowy | | | | | | | |
| 2 | Kasjerów | | | | | | | |
| Wybór opcji <i>SPRZEDAŻ GRUP</i> | lub | <table border="1"> <tr><th colspan="2">RAPORTY ZERUJĄCE</th></tr> <tr><td>4</td><td>Sprzedaż opakowań</td></tr> <tr><td>5</td><td>Sprzedaż grup towar.</td></tr> </table> | RAPORTY ZERUJĄCE | | 4 | Sprzedaż opakowań | 5 | Sprzedaż grup towar. |
| RAPORTY ZERUJĄCE | | | | | | | | |
| 4 | Sprzedaż opakowań | | | | | | | |
| 5 | Sprzedaż grup towar. | | | | | | | |
| Zatwierdzenie wyboru | | <table border="1"> <tr><th colspan="2">SPRZEDAŻ GRUP</th></tr> <tr><td>1</td><td>Roczny</td></tr> <tr><td>2</td><td>Według grup</td></tr> </table> | SPRZEDAŻ GRUP | | 1 | Roczny | 2 | Według grup |
| SPRZEDAŻ GRUP | | | | | | | | |
| 1 | Roczny | | | | | | | |
| 2 | Według grup | | | | | | | |
| Wybór opcji <i>ROCZNY</i> | lub | <table border="1"> <tr><th colspan="2">SPRZEDAŻ GRUP</th></tr> <tr><td>1</td><td>Roczny</td></tr> <tr><td>2</td><td>Według grup</td></tr> </table> | SPRZEDAŻ GRUP | | 1 | Roczny | 2 | Według grup |
| SPRZEDAŻ GRUP | | | | | | | | |
| 1 | Roczny | | | | | | | |
| 2 | Według grup | | | | | | | |
| Zatwierdzenie wyboru | | <table border="1"> <tr><th colspan="2">WEDŁUG GRUP</th></tr> <tr><td>1</td><td>Wszystkie grupy</td></tr> <tr><td>2</td><td>Zakres grup</td></tr> </table> | WEDŁUG GRUP | | 1 | Wszystkie grupy | 2 | Zakres grup |
| WEDŁUG GRUP | | | | | | | | |
| 1 | Wszystkie grupy | | | | | | | |
| 2 | Zakres grup | | | | | | | |
| Wybór opcji <i>ZAKRES GRUPY</i> | lub | <table border="1"> <tr><th colspan="2">WEDŁUG GRUP</th></tr> <tr><td>1</td><td>Wszystkie grupy</td></tr> <tr><td>2</td><td>Zakres grup</td></tr> </table> | WEDŁUG GRUP | | 1 | Wszystkie grupy | 2 | Zakres grup |
| WEDŁUG GRUP | | | | | | | | |
| 1 | Wszystkie grupy | | | | | | | |
| 2 | Zakres grup | | | | | | | |
| Zatwierdzenie wyboru | | <table border="1"> <tr><th colspan="2">WPISZ ZAKRES</th></tr> <tr><td>Od: _</td><td></td></tr> <tr><td>Do:</td><td></td></tr> </table> | WPISZ ZAKRES | | Od: _ | | Do: | |
| WPISZ ZAKRES | | | | | | | | |
| Od: _ | | | | | | | | |
| Do: | | | | | | | | |
| Wpisanie numeru pierwszej grupy dla raportu i zatwierdzenie wyboru | | <table border="1"> <tr><th colspan="2">WPISZ ZAKRES</th></tr> <tr><td>Od: 1</td><td></td></tr> <tr><td>Do: _</td><td></td></tr> </table> | WPISZ ZAKRES | | Od: 1 | | Do: _ | |
| WPISZ ZAKRES | | | | | | | | |
| Od: 1 | | | | | | | | |
| Do: _ | | | | | | | | |
| Wpisanie numeru końcowego grupy dla raportu | | <table border="1"> <tr><th colspan="2">WPISZ ZAKRES</th></tr> <tr><td>Od: _</td><td></td></tr> <tr><td>Do: 10</td><td></td></tr> </table> | WPISZ ZAKRES | | Od: _ | | Do: 10 | |
| WPISZ ZAKRES | | | | | | | | |
| Od: _ | | | | | | | | |
| Do: 10 | | | | | | | | |

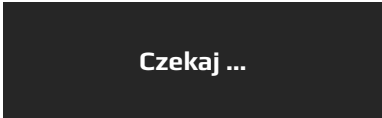
| | | |
|---|---|---|
| Zatwierdzenie wyboru |  |  |
| Wybór roku za jaki ma być wykonany raport |  lub  |  |
| Zatwierdzenie |  |  |





Powyższą procedurę można również wykonać za pomocą odnośników numerycznych. Aby przejść do Raportu Sprzedaży Grup Zerującego – rocznego dla zakresu grup w menu głównym należy wpisać sekwencję znaków **3, 5, 1, 2** odpowiadających poszczególnym funkcjom menu, następnie podać numer pierwszej i ostatniej grupy dla raportu, następnie zatwierdzić klawiszem [GOTÓWKA], przy pomocy strzałek wybrać rok za jaki ma być wykonany raport i zatwierdzić klawiszem [GOTÓWKA]. Kasa wyświetli komunikat *Czekaj...* a następnie wydrukuje raport.





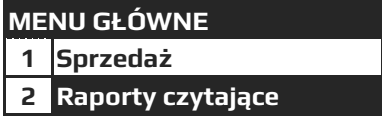

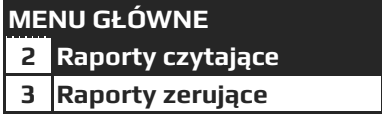

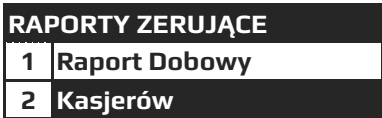
UWAGA! Kasa gromadzi informację o sprzedaży w poszczególnych latach w rozbiciu na grupy i miesiące. Umożliwia to stworzenie odpowiednich grup np. dla towarów akcyzowych i rozliczanie ich na podstawie obrotów z kasy.

8.10 Raport Sprzedaży Grup Zerujący – Według grup, Wszystkich

Raport Sprzedaży Grup Zerujący – według grup, wszystkich grup jest raportem, który zawiera obrót wszystkich grup od ostatniego Raportu Sprzedaży Grup Zerującego do chwili wykonania raportu w rozbiciu na poszczególne grupy, lata, i miesiące. Jest to raport нефискалны, nie ma obowiązku jego wykonywania. Raport ten zeruje liczniki sprzedaży grup.

W poniższej tabeli przedstawiono procedurę wykonania Raportu Sprzedaży Grup Czytającego – według grup, wszystkie grupy.

| PROCEDURA | KLAWISZE DO NACIŚNIĘCIA | KOMUNIKATY WYŚWIETLACZA |
|---|---|---|
| Włączenie kasy/logowanie do <i>MENU GŁÓWNE</i> |  |  |
| Wybór opcji <i>RAPORTY CZYTAJĄCE</i> |  lub  |  |
| Zatwierdzenie wyboru |  |  |

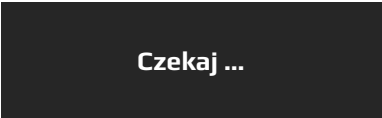
| | | |
|------------------------------------|---|--|
| Wybór opcji <i>SPRZEDAŻ GRUP</i> |  lub  | RAPORTY ZERUJĄCE 4 Sprzedaż opakowań 5 Sprzedaż grup towar. |
| Zatwierdzenie wyboru |  | SPRZEDAŻ GRUP 1 Roczny 2 Według grup |
| Wybór opcji <i>WEDŁUG GRUP</i> |  lub  | SPRZEDAŻ GRUP 1 Roczny 2 Według grup |
| Zatwierdzenie wyboru |  | WEDŁUG GRUP 1 Wszystkie grupy 2 Zakres grup |
| Wybór opcji <i>WSZYSTKIE GRUPY</i> |  lub  | WEDŁUG GRUP 1 Wszystkie grupy 2 Zakres grup |
| Zatwierdzenie wyboru |  |  |













Powyższą procedurę można również wykonać za pomocą odnośników numerycznych. Aby przejść do Raportu Sprzedaży Grup Zerującego – rocznego dla wszystkich grup w menu głównym należy wpisać sekwencję znaków **3, 5, 2, 1** odpowiadających poszczególnym funkcjom menu, i zatwierdzić klawiszem [GOTÓWKA]. Kasa wyświetli komunikat *Czekać...* a następnie wydrukuje raport.











UWAGA! Kasa gromadzi informację o sprzedaży w poszczególnych latach w rozbiu na grupy i miesiące. Umożliwia to stworzenie odpowiednich grup np. dla towarów akcyzowych i rozliczanie ich na podstawie obrotów z kasy.

8.11 Raport Sprzedaży Grup Zerujący – Według grup, Wybrane

Raport Sprzedaży Grup Zerujący – według grup, wybrane grupy jest raportem, który zawiera obrót wybranych grup od ostatniego Raportu Sprzedaży Grup Zerującego do chwili wykonania raportu w rozbiu na poszczególne grupy, lata, i miesiące dla wybranych grup. Jest to raport нефискалны, nie ma obowiązku jego wykonywania. Raport ten zeruje liczniki sprzedaży grup.

W poniższej tabeli przedstawiono procedurę wykonania Raportu Sprzedaży Grup Zerującego – według grup, wybrane grupy.

| PROCEDURA | KLAWISZE DO NACIŚNIĘCIA | KOMUNIKATY WYŚWIETLACZA |
|---|---|--|
| Włączenie kasy/logowanie do MENU GŁÓWNE |  | MENU GŁÓWNE 1 Sprzedaż 2 Raporty czytające |
| Wybór opcji RAPORTY ZERUJĄCE |  lub  | MENU GŁÓWNE 2 Raporty czytające 3 Raporty zerujące |
| Zatwierdzenie wyboru |  | RAPORTY ZERUJĄCE 1 Raport Dobowy 2 Kasjerów |
| Wybór opcji SPRZEDAŻ GRUP |  lub  | RAPORTY ZERUJĄCE 4 Sprzedaż opakowań 5 Sprzedaż grup towar. |
| Zatwierdzenie wyboru |  | SPRZEDAŻ GRUP 1 Roczny 2 Według grup |
| Wybór opcji WEDŁUG GRUP |  lub  | SPRZEDAŻ GRUP 1 Roczny 2 Według grup |
| Zatwierdzenie wyboru |  | WEDŁUG GRUP 1 Wszystkie grupy 2 Zakres grup |
| Wybór opcji ZAKRES GRUPY |  lub  | WEDŁUG GRUP 1 Wszystkie grupy 2 Zakres grup |
| Zatwierdzenie wyboru |  | WPISZ ZAKRES Od: _ Do: |

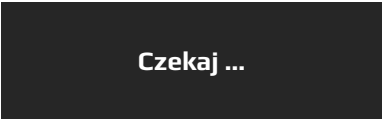
| | | |
|--|---|--|
| Wpisanie numeru pierwszej grupy dla raportu i zatwierdzenie wyboru |   |    |
| Wpisanie numeru końcowego grupy dla raportu |   |    |
| Zatwierdzenie |  |  |

Powyższą procedurę można również wykonać za pomocą odnośników numerycznych. Aby przejść do Raportu Sprzedaży Grup Zerującego – według grup, wybrane grupy w menu głównym należy wpisać sekwencję znaków **3, 5, 2, 2** odpowiadających poszczególnym funkcjom menu, następnie podać numer grupy pierwszej dla raportu i numer grupy ostatniej dla raportu i zatwierdzić klawiszem [GOTÓWKA]. Kasa wyświetli komunikat *Czekaj...* a następnie wydrukuje raport.



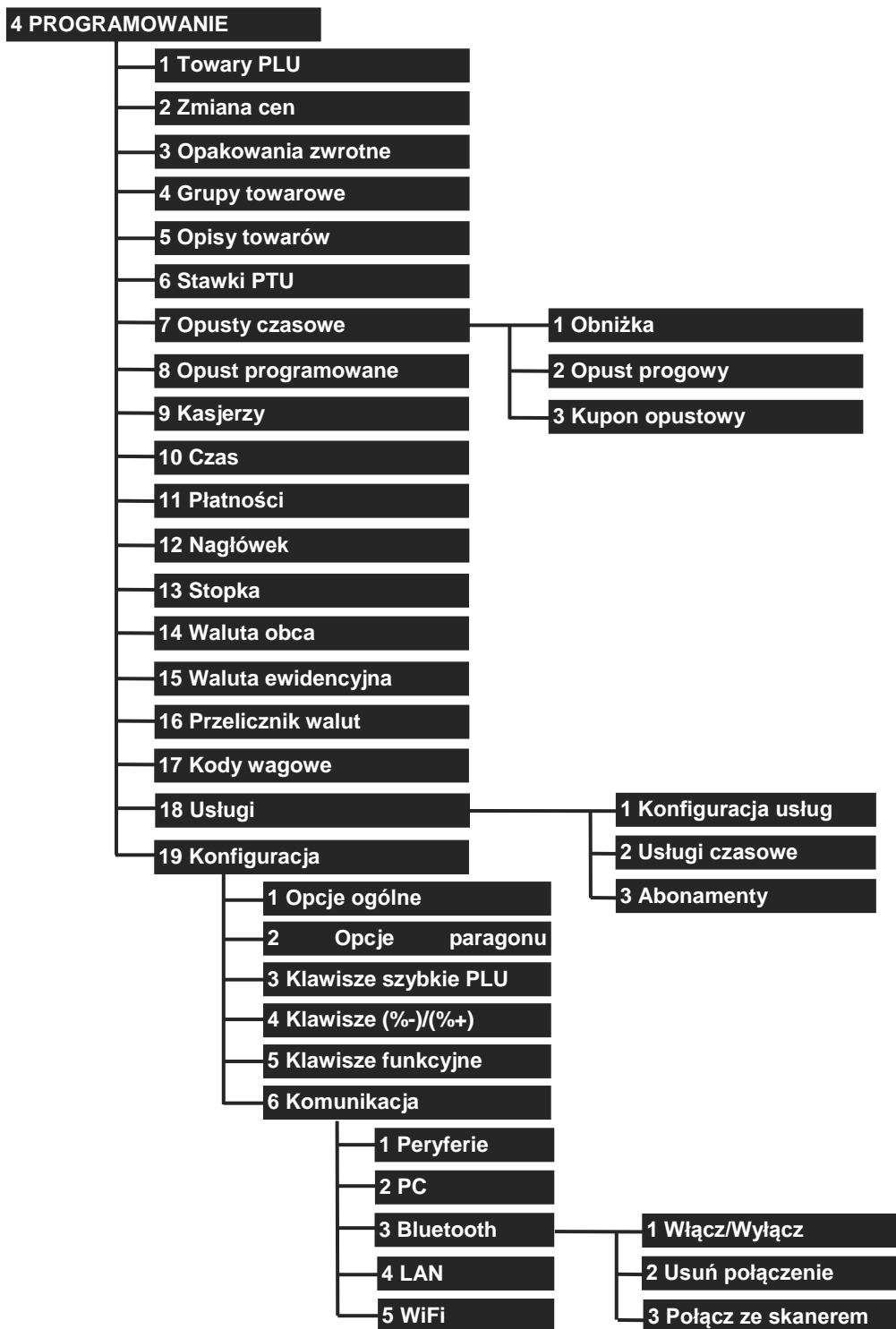

9 PROGRAMOWANIE

W opcjach programowania można ustawić wszystkie możliwe do konfiguracji parametry kasy, łącznie z programowaniem baz. Poniżej przedstawiono drzewo funkcji programowania.



W trybie programowania niektóre klawisze mają dodatkową funkcję.

| Klawisz | Funkcja dodatkowa |
|---|---|
|  | - w trybie podawania numeru PLU, numeru opakowania naciśnięcie klawisza powoduje przejście do pierwszego niezaprogramowanego numeru PLU, numeru opakowania, |

| | |
|---|---|
|  | <ul style="list-style-type: none"> - w trybie wpisywania nazwy naciśnięcie klawisza powoduje przesunięcie kursora w prawo o jeden znak, - w trybie podawania numeru PLU, numeru opakowania naciśnięcie klawisza powoduje przejście do następnego zaprogramowanego numeru PLU, numeru opakowania, |
|  | <ul style="list-style-type: none"> - w trybie wpisywania nazwy naciśnięcie klawisza powoduje przesunięcie kursora w lewo o jeden znak, - w trybie podawania numeru PLU, numeru opakowania naciśnięcie klawisza powoduje przejście do poprzedniego zaprogramowanego numeru PLU, numeru opakowania, |
|  | <ul style="list-style-type: none"> - w trybie wpisywania nazwy cofa kursor na początek linii, - w trybie programowania baz przed rozpoczęciem edycji pola usuwa zaprogramowany rekord PLU, |
|  | <ul style="list-style-type: none"> - w trybie wpisywania nazw (towarów, opakowań, kasjerów, nagłówka, NIP-u) przełącza wielkość znaków z małych na wielkie i odwrotnie, |
|  | <ul style="list-style-type: none"> - w trybie wpisywania nazw (towarów, opakowań, kasjerów, nagłówka, NIP-u) przełącza klawiaturę alfanumeryczną na numeryczną, |

Klawisze numeryczne w trybie wpisywania nazw działają na takiej samej zasadzie jak w telefonie komórkowym, to znaczy, że wielokrotność naciśnięcia jednego klawisza powoduje wywołanie innego znaku alfanumerycznego.



9.1 Programowanie towaru PLU







Kasa posiada możliwość zaprogramowania maksymalnie 16 000 towarów z zależności od zakupionej wersji. Każdy zaprogramowany towar musi posiadać numer PLU, nazwę oraz stawkę VAT, aby można było dokonać rejestracji sprzedaży tego artykułu. Dodatkowo do danego towaru można zaprogramować kody kreskowe 1-4, cenę, typ ceny i opakowanie, możliwość udzielania rabatów itp. . W poniższej tabeli przedstawiono parametry pojedynczego rekordu PLU.







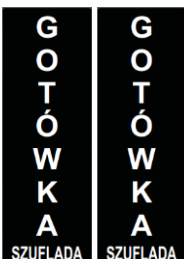
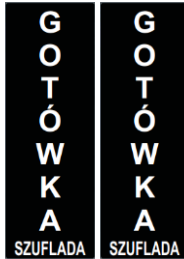





| PARAMETR | OPIS PARAMETRU |
|------------|---|
| Numer PLU | <ul style="list-style-type: none"> - dowolny numer z zakresu 1-16000 nadawany przez użytkownika tak zwany PLU, - nie może się powtarzać w bazie towarowej, |
| Nazwa | <ul style="list-style-type: none"> - nazwa pozwalająca zidentyfikować artykuł o maksymalnej długości 42 znaków, - wprowadzana jest tylko i wyłącznie w postaci wielkich liter, - może składać się z dowolnych znaków, które są możliwe do zaprogramowania, - weryfikacja nazwy odbywa się dla znaków alfanumerycznych języka polskiego ze znakami kropki, przecinka i kreski ukośnych, pozostałe znaki podczas weryfikacji są traktowane, jako nieznaczące i są pomijane podczas weryfikacji, - nie może się powtarzać w bazie towarowej, - nie może się składać tylko ze znaków specjalnych z wyłączeniem [., [., [%], [/], [N]. |
| Stawka VAT | - stawka podatku VAT naliczana dla danego towaru lub usługi, |
| Cena | <ul style="list-style-type: none"> - cena brutto towaru lub usługi, - maksymalna cena może wynosić 9 999 999,99, |
| Typ ceny | <ul style="list-style-type: none"> - cena otwarta oznacza, że w trakcie sprzedaży można podać dowolną cenę, pomimo, że towar ma cenę zaprogramowaną, - sztywna oznacza, że w trakcie sprzedaży nie można wprowadzić innej ceny niż ta, która jest zaprogramowana dla artykułu, |













| | |
|--------------------|---|
| Szybka sprzedaż | - w przypadku, gdy szybka sprzedaż ustawiona jest na TAK, i towar z szybką sprzedażą będzie pierwszy na paragonie kasa po wyborze artykułu automatycznie zakończy paragon. W przypadku, gdy artykuł z szybką sprzedażą będzie, jako kolejny na paragonie kasa nie zakończy automatycznie paragonu, |
| Kod kreskowy 1 | - kod kreskowy przypisany do artykułu, - służy do identyfikacji artykułu przy sprzedaży za pomocą czytnika kodów kreskowych, - może zawierać maksymalnie 15 znaków numerycznych, - może pozostać niezaprogramowany, |
| Kod kreskowy 2-4 | - kod kreskowy przypisany do artykułu, - służy do identyfikacji artykułu przy sprzedaży za pomocą czytnika kodów kreskowych, - może zawierać maksymalnie 15 znaków numerycznych, - może pozostać niezaprogramowany, - ilość dodatkowych kodów kreskowych (2-4) można zdefiniować w opcjach ogólnych kasy. |
| Opakowanie zwrotne | - do artykułu można przypisać dowolne opakowanie zwrotne z bazy opakowań (od 1 do 200), które będzie automatycznie się sprzedawało wraz ze sprzedażą danego artykułu, |
| Grupa towarowa | - do artykułu można przypisać dowolną grupę towarową z bazy grup towarowych (od 1 do 99), Fabrycznie wszystkie artykuły przypisane są do grupy 1, |
| Opust/Narzut | - TAK – dla danego artykułu można udzielać opustu/narzutu, - NIE – dla danego artykułu zablokowana jest możliwość udzielania rabatów, - UŻYJ USTAWIEŃ GRUPY – dla danego artykułu będzie przypisane ustawienie opustu/narzutu takie jak jest dla grupy, |
| Obniżka | - TAK – dla danego artykułu zadziała obniżka, - NIE – dla danego artykułu zablokowana jest obniżka, - UŻYJ USTAWIEŃ GRUPY – dla danego artykułu będzie przypisane ustawienie obniżki takie jak jest dla grupy, |
| Opust progowy | - TAK – sprzedaż danego artykułu będzie uwzględniona przy udzielaniu opustu progowego, - NIE – sprzedaż danego artykułu nie będzie uwzględniona przy udzielaniu opustu progowego, - UŻYJ USTAWIEŃ GRUPY – dla danego artykułu będzie przypisane ustawienie opustu progowego takie jak jest dla grupy, |
| Kupon | - TAK – sprzedaż danego artykułu będzie uwzględniona przy naliczaniu rabatu dla kuponu, - NIE – sprzedaż danego artykułu nie będzie uwzględniona przy naliczaniu rabatu dla kuponu, - UŻYJ USTAWIEŃ GRUPY – dla danego artykułu będzie przypisane ustawienie kuponu takie jak jest dla grupy, |



W poniższej tabeli przedstawiono procedurę programowania bazy towarowej.

| PROCEDURA | KLAWISZE DO NACIŚNIĘCIA | KOMUNIKATY WYŚWIETLACZA |
|---|---|---|
| Włączenie kasy/logowanie do <i>MENU GŁÓWNE</i> |  | MENU GŁÓWNE 1 Sprzedaż 2 Raporty czytające |
| Wybór opcji <i>PROGRAMOWANIE</i> |  lub  | MENU GŁÓWNE 3 Raporty zerujące 4 Programowanie |

| | | |
|---|---|--|
| Zatwierdzenie wyboru |  | PROGRAMOWANIE 1 Towary PLU 2 Zmiana cen |
| Wybór opcji <i>TOWARY PLU</i> |  lub  | PROGRAMOWANIE 1 Towary PLU 2 Zmiana cen |
| Zatwierdzenie wyboru |  | TOWARY PLU Numer PLU: 1 |
| W przypadku, gdy w kasie jest zaprogramowany już jakiś towar to kasa wyświetli okno z zaprogramowanym artykułem. Aby wybrać pierwszy wolny numer PLU należy nacisnąć klawisz [PLU] | | |
| Wpisanie numeru programowanego artykułu i zatwierdzenie wyboru |  | TOWARY PLU Numer PLU: 2 |
| Zatwierdzenie |  | TOWARY PLU Nazwa: |
| Wpisanie nazwy MLEKO | Nazwę należy wpisać przy pomocy klawiszy numerycznych, które działają na identycznej zasadzie jak w telefonie komórkowym | TOWARY PLU Nazwa: MLEKO |
| Zatwierdzenie wpisanej nazwy |  | TOWARY PLU Stawa PTU: 23.00% A |
| Wybór stawki PTU |  lub  | TOWARY PLU Stawa PTU: 23.00% A |

| | | |
|---|---|---|
| Zatwierdzenie |  | TOWARY PLU Cena: 0.00 |
| Wpisanie ceny | Cenę należy wprowadzić z klawiatury numerycznej lub pozostawić puste pole | TOWARY PLU Cena: 3.00 |
| Zatwierdzenie |   | TOWARY PLU Typ ceny: Otwarta |
| Wybór typu ceny |  lub  | TOWARY PLU Typ ceny: Otwarta |
| Zatwierdzenie |  | TOWARY PLU Szybka sprzedaż: NIE |
| Ustawienie opcji <i>Szybka Sprzedaż</i> |  lub  | TOWARY PLU Szybka sprzedaż: NIE |
| Zatwierdzenie |  | TOWARY PLU Kod kreskowy 1: 0 |
| Sczytanie czytnikiem lub podanie z klawiatury kodu kreskowego 1 i zatwierdzenie | Należy sczytać kod kreskowy lub wpisać kod i nacisnąć 2 x klawisz gotówka  | TOWARY PLU Opakowanie zwrotne: BUTELKA |
| W zależności od ilości ustawionych kodów kreskowych należy powtórzyć powyższy krok | | |
| Wybór opakowania lub wpisanie numeru opakowania |  lub  | TOWARY PLU Opakowanie zwrotne: BUTELKA |

| | | |
|---|---|--|
| Zatwierdzenie |  | TOWARY PLU Grupa towarowa: Grupa 1 |
| Wybór grupy towarowej |  lub  | TOWARY PLU Grupa towarowa: Grupa 1 |
| Zatwierdzenie |  | TOWARY PLU Opust/Narzut: TAK |
| Ustawienie opcji <i>OPUST/NARZUT</i> |  lub  | TOWARY PLU Opust/Narzut: TAK |
| Zatwierdzenie |  | TOWARY PLU Obniżka: TAK |
| Ustawienie opcji <i>OBNIŻKA</i> |  lub  | TOWARY PLU Obniżka: TAK |
| Zatwierdzenie |  | TOWARY PLU Opust progowy: TAK |
| Ustawienie opcji <i>OPUST PROGOWY</i> |  lub  | TOWARY PLU Opust progowy: TAK |
| Zatwierdzenie |  | TOWARY PLU Kupon: TAK |

| | | |
|-------------------------------|---|--|
| Ustawienie opcji <i>KUPON</i> |  lub  | TOWARY PLU Kupon: TAK |
| Zatwierdzenie | G O T Ó W K A SZUFLADA | Numer PLU 2. Zapisać? GOT=Zapis C=Wyjdz |
| Zatwierdzenie | G O T Ó W K A SZUFLADA | TOWARY PLU Numer PLU: 3 |

Do trybu programowania towarów można przejść za pomocą odnośników numerycznych. Będąc w menu głównym należy wpisać sekwencję znaków **4, 1**, odpowiadających poszczególnym funkcjom menu.





Każdy towar można edytować i zmienić jego nazwę, cenę, stawkę VAT, kody kreskowe, typ ceny. W dowolnym momencie można dodawać do towaru opakowanie zwrotne.

Zmianę nazwy towaru, stawki VAT przypisanej do towaru można dokonać tylko po Raporcie Dobowym i Raporcie Zerującym Sprzedaż Towarów.

9.2 Kasowanie towaru PLU

Kasowanie towarów PLU odbywa się w trybie programowania artykułów PLU. Kasowanie artykułów PLU z bazy towarowej można dokonać bezpośrednio po Raporcie Dobowym i Raporcie Zerującym Sprzedaż Towarów.

W poniższej tabeli przedstawiono procedurę kasowania towaru PLU.

| PROCEDURA | KLAWISZE DO NACIŚNIĘCIA | KOMUNIKATY WYŚWIETLACZA |
|---|---|---|
| Włączenie kasy/logowanie do <i>MENU GŁÓWNE</i> |  | MENU GŁÓWNE 1 Sprzedaż 2 Raporty czytające |
| Wybór opcji <i>PROGRAMOWANIE</i> |  lub  | MENU GŁÓWNE 3 Raporty zerujące 4 Programowanie |
| Zatwierdzenie wyboru | G O T Ó W K A SZUFLADA | PROGRAMOWANIE 1 Towary PLU 2 Zmiana cen |
| Wybór opcji <i>TOWARY PLU</i> |  lub  | PROGRAMOWANIE 1 Towary PLU 2 Zmiana cen |

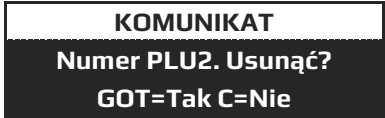
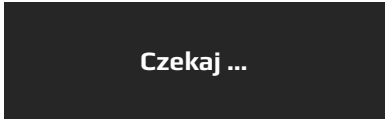



| | | |
|---------------------------------------|--|---|
| Zatwierdzenie |  |  |
| Wpisanie numeru artykułu do usunięcia |  |  |
| Zatwierdzenie |  |  |
| Usunięcie wybranego artykułu |  |  |
| Potwierdzenie usunięcia artykułu PLU |  |  |









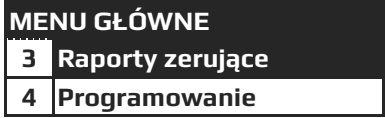

Do trybu programowania towarów można przejść za pomocą odnośników numerycznych. Będąc w menu głównym należy wpisać sekwencję znaków **4, 1**, odpowiadających poszczególnym funkcjom menu, następnie podać numer artykułu, który chcemy usunąć i nacisnąć klawisz [GOTÓWKA], [ANUL], [GOTÓWKA].

Kasa po usunięciu wybranego artykułu wyświetli numer kolejnego zaprogramowanego artykułu. W przypadku, gdy zostanie usunięty ostatni zaprogramowany artykuł kasa przejdzie do programowania pierwszego artykułu.

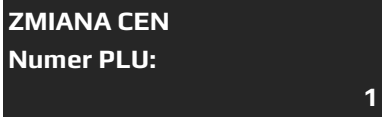
9.3 Zmiana cen

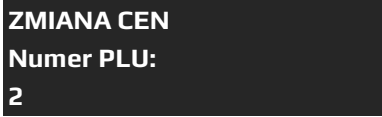
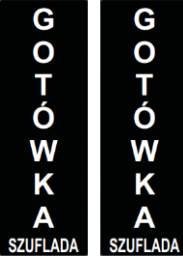
Funkcja zmian cen została dodana, aby było możliwe w sposób szybki zmienienie ceny bez potrzeby przechodzenia wszystkich kroków przy programowaniu artykułów. .
W poniższej tabeli przedstawiono procedurę zmiany cen towaru PLU.

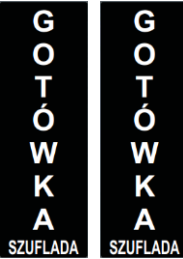
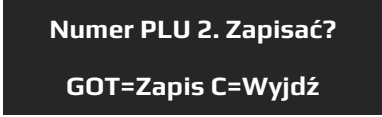
| PROCEDURA | KLAWISZE DO NACIŚNIĘCIA | KOMUNIKATY WYŚWIETLACZA |
|---|---|---|
| Włączenie kasy/logowanie do <i>MENU GŁÓWNE</i> |  |  |
| Wybór opcji <i>PROGRAMOWANIE</i> |  lub  |  |

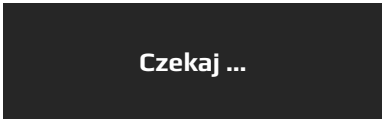
| | | |
|---|---|---|
| Zatwierdzenie wyboru |  |  |
| Wybór opcji <i>ZMIANA CEN</i> |  |  |
| Zatwierdzenie |  |  |
| Wpisanie numeru artykułu do zmiany ceny |  |  |
| Zatwierdzenie |  |  |
| Wpisanie nowej ceny | Cenę należy wpisać z klawiatury kasy |  |
| Zatwierdzenie |  |  |
| Potwierdzenie |  |  |

Do trybu zmiany cen towarów można przejść za pomocą odnośników numerycznych. Będąc w menu głównym należy wpisać sekwencję znaków 4, 2, odpowiadających poszczególnym funkcjom menu.









9.4 Programowanie opakowań zwrotnych

Kasa WP-25 posiada możliwość zaprogramowania maksymalnie 200 opakowań zwrotnych. Każde zaprogramowane opakowanie posiada numer, nazwę oraz cenę. Nie ma konieczności programowania ceny opakowania, w takim przypadku cenę należy podać podczas sprzedaży opakowania. Nazwa opakowania może składać się maksymalnie z 42 znaków. Maksymalna cena opakowania może wynosić 9999999,99zł.

W poniższej tabeli przedstawiono parametry pojedynczego rekordu opakowania.

| PARAMETR | OPIS PARAMETRU |
|------------------|--|
| Numer opakowania | - dowolny numer z zakresu 1-200 nadawany przez użytkownika, - nie może się powtarzać w bazie towarowej, |
| Nazwa | - dowolna nazwa pozwalająca zidentyfikować opakowanie o maksymalnej długości 42 znaków, - nie może się powtarzać w bazie towarowej, |
| Cena | - cena opakowania, - maksymalna cena może wynosić 9999999,99, |

W poniższej tabeli przedstawiono procedurę programowania bazy opakowań zwrotnych.

| PROCEDURA | KLAWISZE DO NACIŚNIĘCIA | KOMUNIKATY WYŚWIETLACZA |
|--|---|--|
| Włączenie kasy/logowanie do <i>MENU GŁÓWNE</i> |  | MENU GŁÓWNE 1 Sprzedaż 2 Raporty czytające |
| Wybór opcji <i>PROGRAMOWANIE</i> |  lub  | MENU GŁÓWNE 3 Raporty zerujące 4 Programowanie |
| Zatwierdzenie wyboru |  | PROGRAMOWANIE 1 Towary PLU 2 Zmiana cen |
| Wybór opcji <i>OPAKOWANIA ZWROTNE</i> |  lub  | PROGRAMOWANIE 2 Zmiana cen 3 Opakowania zwrotne |
| Zatwierdzenie |  | OPAKOWANIA ZWROTNE Numer Opakowania: 1 |
| W przypadku, gdy w kasie jest zaprogramowane już jakieś opakowanie to wyświetli dane ostatniego zaprogramowanego opakowania. Aby wybrać pierwszy wolny numer opakowania należy nacisnąć klawisz [PLU] | | |
| Wpisanie numeru programowanego opakowania i zatwierdzenie wyboru |  | OPAKOWANIA ZWROTNE Numer Opakowania: 2 |

| | | |
|------------------------------|--|--|
| Zatwierdzenie | | OPAKOWANIA ZWROTNE Nazwa: |
| Wpisanie nazwy BUTELKA PIWO | Nazwę należy wpisać przy pomocy klawiszy numerycznych, które działają na identycznej zasadzie jak w telefonie komórkowym | OPAKOWANIA ZWROTNE Nazwa: BUTELKA PIWO |
| Zatwierdzenie | | OPAKOWANIA ZWROTNE Cena: 0.00 |
| Wprowadzenie ceny opakowania | | OPAKOWANIA ZWROTNE Cena: 0.20 |
| Zatwierdzenie | | Numer Opakowania 2. Zapisać? GOT=Zapis C=Wyjdz |
| Potwierdzenie | | Czekaj ... |

Do trybu programowania opakowań zwrotnych można przejść za pomocą odnośników numerycznych. Będąc w menu głównym należy wpisać sekwencję znaków **4, 3**, odpowiadających poszczególnym funkcjom menu. Numer opakowania musi zawierać się w przedziale 1-200.

Każde opakowanie zwrotne można edytować i dokonać zmiany jego nazwy, ceny. Zmianę nazwy opakowania można dokonać tylko po Raporcie Opakowań Zwrotnych Zerującym.

9.5 Kasowanie opakowań zwrotnych

Kasowanie opakowań zwrotnych odbywa się w trybie programowania opakowań zwrotnych. W poniższej tabeli przedstawiono procedurę kasowania opakowań zwrotnych.

| PROCEDURA | KLAWISZE DO NACIŚNIĘCIA | KOMUNIKATY WYŚWIETLACZA |
|---|-------------------------|---|
| Włączenie kasy/logowanie do MENU GŁÓWNE | | MENU GŁÓWNE 1 Sprzedaż 2 Raporty czytające |

| | | |
|--|---|--|
| Wybór opcji <i>PROGRAMOWANIE</i> |  lub  | MENU GŁÓWNE 3 Raporty zerujące 4 Programowanie |
| Zatwierdzenie wyboru |  | PROGRAMOWANIE 1 Towary PLU 2 Zmiana cen |
| Wybór opcji <i>OPAKOWANIA ZWROTNE</i> |  lub  | PROGRAMOWANIE 2 Zmiana cen 3 Opakowania zwrotne |
| Zatwierdzenie |  | OPAKOWANIA ZWROTNE Numer Opakowania: 1 |
| Wpisanie numeru opakowania zwrotnego, które chcemy usunąć i zatwierdzenie wyboru |  | OPAKOWANIA ZWROTNE Numer Opakowania: 2 |
| Zatwierdzenie |  | OPAKOWANIA ZWROTNE Numer Opakowania: 2 |
| Usunięcie wybranego opakowania zwrotnego |  | KOMUNIKAT Numer Opakowania 2. Got=Tak C=Nie KOMUNIKAT Usunąć? GOT=Tak C=Nie |
| Potwierdzenie usunięcia opakowania |  | Czekaj ... |

Do trybu programowania opakowań zwrotnych (usunięcia opakowania) można przejść za pomocą odnośników numerycznych. Będąc w menu głównym należy wpisać sekwencję znaków 4, 3, odpowiadających poszczególnym funkcjom menu, następnie podać numer opakowania, który chcemy usunąć i nacisnąć klawisz [GOTÓWKA], [ANUL], [GOTÓWKA].

Kasa po usunięciu wybranego opakowania zwrotnego wyświetli numer kolejnego zaprogramowanego opakowania zwrotnego. W przypadku, gdy zostanie usunięte ostatnie zaprogramowane opakowanie zwrotne kasa wyświetli numer opakowania pierwszego.

Usunięcia opakowania zwrotnego z bazy opakowań można dokonać bezpośrednio po Raporcie Opakowań Zwrotnych Zerującym.

9.6 Programowanie grup towarowych







Kasa posiada możliwość zaprogramowania maksymalnie 99 grup towarowych o dowolnych nazwach. Fabrycznie kasa posiada zaprogramowane grupy o nazwach Grupa 1-Grupa 99. Do każdej grupy można przypisać dowolną ilość artykułów. Przypisanie artykułów do grup może być pomocne np. przy rozliczania akcyzy za alkohol. Fabrycznie wszystkie towary przypisane są do grupy 1.









W poniższej tabeli przedstawiono parametry pojedynczego rekordu opakowania.

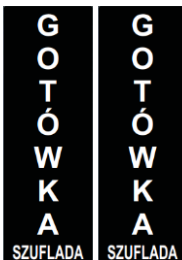
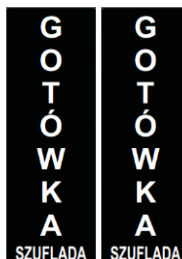



| PARAMETR | OPIS PARAMETRU |
|---------------|---|
| Numer grupy | - dowolny numer z zakresu 1-99 nadawany przez użytkownika, |
| Nazwa | - dowolna nazwa pozwalająca zidentyfikować opakowanie o maksymalnej długości 32 znaków, |
| Opust | - określa czy dla danej grupy artykułów są aktywne opusty, * |
| Obniżka | - określa czy dla danej grupy artykułów jest aktywna obniżka, * |
| Opust progowy | - określa czy dla danej grupy artykułów jest aktywny opust progowy, * |
| Kupon | - Określa czy dla danej grupy artykułów aktywny jest kupon, * |

* nadrzędne są ustawienia dla artykułu.

W poniższej tabeli przedstawiono procedurę programowania grup towarowych.

| PROCEDURA | KLAWISZE DO NACIŚNIĘCIA | KOMUNIKATY WYŚWIETLACZA |
|--|---|--|
| Włączenie kasy/logowanie do <i>MENU GŁÓWNE</i> |  | MENU GŁÓWNE 1 Sprzedaż 2 Raporty czytające |
| Wybór opcji <i>PROGRAMOWANIE</i> |  lub  | MENU GŁÓWNE 3 Raporty zerujące 4 Programowanie |
| Zatwierdzenie wyboru |  | PROGRAMOWANIE 1 Towary PLU 2 Zmiana cen |
| Wybór opcji <i>GRUPY TOWAROWE</i> |  lub  | PROGRAMOWANIE 3 Opakowania zwrotne 4 Grupy towarowe |
| Zatwierdzenie |  | GRUPY TOWAROWE Numer Grupy: 1 |
| W przypadku, gdy w kasie jest zaprogramowane już jakieś opakowanie to wyświetli dane ostatniego zaprogramowanego opakowania. Aby wybrać pierwszy wolny numer opakowania należy nacisnąć klawisz [PLU] | | |

| | | |
|---|---|---|
| Wpisanie numeru programowanej grupy |  | GRUPY TOWAROWE Numer Grupy: 2 |
| Zatwierdzenie |  | GRUPY TOWAROWE Nazwa Grupy: Grupa 2 |
| Wpisanie nazwy PIECZYWO | Nazwę należy wpisać przy pomocy klawiszy numerycznych, które działają na identycznej zasadzie jak w telefonie komórkowym | GRUPY TOWAROWE Nazwa Grupy: PIECZYWO |
| Zatwierdzenie |  | GRUPY TOWAROWE Opust/Narzut: TAK |
| Wybór czy można od grupy udzielać opustów/narzutów |  lub  | GRUPY TOWAROWE Opust/Narzut: TAK |
| Zatwierdzenie |  | GRUPY TOWAROWE Obniżka: TAK |
| Wybór czy artykuły z grupy podlegają pod obniżki |  lub  | GRUPY TOWAROWE Obniżka: TAK |
| Zatwierdzenie |  | GRUPY TOWAROWE Opust progowy: TAK |
| Wybór czy można artykuły z grupy podlegają pod opustu progowego |  lub  | GRUPY TOWAROWE Opust progowy: TAK |

| | | |
|--|---|--|
| Zatwierdzenie |  | GRUPY TOWAROWE Kupon: TAK |
| Wybór czy artykuły z grupy podlegają promocji z kuponami |  lub  | GRUPY TOWAROWE Kupon: TAK |
| Zatwierdzenie |  | Numer Grupy 2. Zapisać? GOT=Zapis C=Wyjdz |
| Potwierdzenie |  | Czekaj ... |

Do trybu programowania grup towarowych można przejść za pomocą odnośników numerycznych. Będąc w menu głównym należy wpisać sekwencję znaków **4, 4**, odpowiadających poszczególnym funkcjom menu. Numer grupy musi zawierać się w przedziale 1-99

Każdą grupę można edytować i dokonać zmiany jego nazwy, ceny. Zmianę nazwy grupy można dokonać tylko po Raporcie Dobowym i Raporcie Zerującym Grup.



9.7 Programowanie opisów towarów







Kasa posiada możliwość zaprogramowania maksymalnie 50 dodatkowych opisów towarów, które mogą być przypisane podczas sprzedaży artykułów do dowolnego towaru. Np. opisy mogą być rozszerzeniem nazwy towaru lub określać jego specyficzne parametry np. długość gwarancji.

W poniższej tabeli przedstawiono parametry pojedynczego rekordu opakowania.

| PARAMETR | OPIS PARAMETRU |
|-------------|---|
| Numer opisu | - dowolny numer z zakresu 1-50 nadawany przez użytkownika, |
| Opis | - dowolna nazwa pozwalająca zidentyfikować opakowanie o maksymalnej długości 30 znaków, |

W poniższej tabeli przedstawiono procedurę programowania opisów towarów.

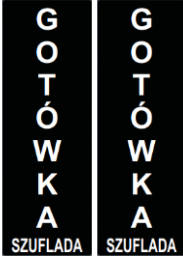
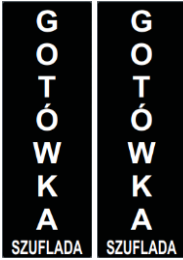
| PROCEDURA | KLAWISZE DO NACIŚNIĘCIA | KOMUNIKATY WYŚWIETLACZA |
|---|---|---|
| Włączenie kasy/logowanie do <i>MENU GŁÓWNE</i> |  | MENU GŁÓWNE 1 Sprzedaż 2 Raporty czytające |
| Wybór opcji <i>PROGRAMOWANIE</i> |  lub  | MENU GŁÓWNE 3 Raporty zerujące 4 Programowanie |



| | | |
|--|---|---|
| Zatwierdzenie wyboru |  | PROGRAMOWANIE 1 Towary PLU 2 Zmiana cen |
| Wybór opcji <i>OPISY TOWARÓW</i> |  lub  | PROGRAMOWANIE 4 Grupy towarowe 5 Opisy towarów |
| Zatwierdzenie |  | OPISY TOWARÓW Numer opisu: 1 |
| Wpisanie numeru programowanego opakowania i zatwierdzenie wyboru |  | OPISY TOWARÓW Numer opisu: 2 |
| Zatwierdzenie |  | OPISY TOWARÓW Opis 2: |
| Wpisanie opisu np. GWARANCJA 24 MC | Opis należy wpisać przy pomocy klawiszy numerycznych, które działają na identycznej zasadzie jak w telefonie komórkowym | OPISY TOWARÓW Opis 2: GWARANCJA 24 MC |
| Zatwierdzenie |  | Numer OPISU 2. Zapisać? GOT=Zapis C=Wyjdz |
| Potwierdzenie |  | Czekaj ... |

Do trybu programowania opisów towarów można przejść za pomocą odnośników numerycznych. Będąc w menu głównym należy wpisać sekwencję znaków **4, 5**, odpowiadających poszczególnym funkcjom menu. Numer opisu musi zawierać się w przedziale 1-50.

9.8 Programowanie stawek PTU

W kasie należy zaprogramować stawki zgodnie z obowiązującymi przepisami. Kasa posiada możliwość obsługi 7 stawek VAT. Stawki VAT mogą przyjmować wartości z zakresu 0,00 do 99,99. Dodatkowo można zaprogramować stawkę zwolnioną. Kasa umożliwia wykonanie maksymalnie 30 zmian stawek VAT. Kasa drukuje w STATUSIE KASY ilość wykonanych zmian stawek VAT. W poniższej tabeli przedstawiono procedurę programowania stawek VAT.

| PROCEDURA | KLAWISZE DO NACIŚNIĘCIA | KOMUNIKATY WYŚWIETLACZA |
|---|---|---|
| Włączenie kasy/logowanie do <i>MENU GŁÓWNE</i> |  | MENU GŁÓWNE 1 Sprzedaż 2 Raporty czytające |
| Wybór opcji <i>PROGRAMOWANIE</i> |  lub  | MENU GŁÓWNE 3 Raporty zerujące 4 Programowanie |
| Zatwierdzenie wyboru |  | PROGRAMOWANIE 1 Towary PLU 2 Zmiana cen |
| Wybór funkcji <i>STAWKI PTU</i> |  lub  | PROGRAMOWANIE 5 Opisy towarów 6 Stawki PTU |
| Zatwierdzenie wyboru |  | PTU A 1 PTU 2 Nieaktywna |
| Wybór <i>PTU</i> w celu aktywacji stawki |  lub  | PTU A 1 PTU 2 Nieaktywna |
| Zatwierdzenie |  | KOMUNIKAT PTU A %0_ |
| Wpisanie stawki VAT |   | KOMUNIKAT PTU A %23 |

| | | | | | | |
|--|---|--|---|------------|---|------------|
| Zatwierdzenie | G O T Ó W K A SZUFLADA | PTU B <table border="1"> <tr><td>1</td><td>PTU</td></tr> <tr><td>2</td><td>Nieaktywna</td></tr> </table> | 1 | PTU | 2 | Nieaktywna |
| 1 | PTU | | | | | |
| 2 | Nieaktywna | | | | | |
| I tak kolejno należy wpisać wartości stawek VAT od A do G | | PTU G <table border="1"> <tr><td>1</td><td>PTU</td></tr> <tr><td>2</td><td>Nieaktywna</td></tr> </table> | 1 | PTU | 2 | Nieaktywna |
| 1 | PTU | | | | | |
| 2 | Nieaktywna | | | | | |
| Wybór ZWOLNIONA w celu aktywacji stawki jako zwolniona |  lub  | PTU G <table border="1"> <tr><td>2</td><td>Nieaktywna</td></tr> <tr><td>3</td><td>Zwolniona</td></tr> </table> | 2 | Nieaktywna | 3 | Zwolniona |
| 2 | Nieaktywna | | | | | |
| 3 | Zwolniona | | | | | |
| Zatwierdzenie | G O T Ó W K A SZUFLADA | KOMUNIKAT Zapisać? GOT=Zapis C=Wydź | | | | |
| Zapisanie wprowadzonych stawek | G O T Ó W K A SZUFLADA | Czekaj ... | | | | |

Do trybu programowania stawek VAT można przejść za pomocą odnośników numerycznych. Będąc w menu głównym należy wpisać sekwencję znaków **4, 6**, odpowiadających poszczególnym funkcjom menu.

UWAGA! Można maksymalnie wykonać 30 zmian stawek podatkowych.











9.9 Programowanie opustów czasowych - obniżka

Kasa posiada możliwość zaprogramowania obniżki, to znaczy automatycznego rabatu na kolejną sztukę tego samego artykułu. Np. przy zakupie 2 szt. artykułu kasa udzieli rabatu na drugą. Jest to tak zwana promocja: 2 w cenie 1. Obniżka obowiązuje dla pojedynczych artykułów lub artykułów przypisanych do grup, dla których jest aktywna

W poniższej tabeli przedstawiono parametry obniżki.

| PARAMETR | OPIS PARAMETRU |
|---------------|--|
| Nazwa | - maksymalna długość nazwy to 42 znaki, |
| Ilość kupiona | - minimalna ilość jaką należy kupić, aby na następną sztukę dostać opust, - - maksymalnie 99 999, |
| Gratis | - gratis, który będzie dodany przy zakupie wymaganej ilości, - maksymalnie 99 999, |
| Obowiązuje od | - data od kiedy obowiązuje obniżka, - nie może być wcześniejsza niż aktualna na kasie, |
| Obowiązuje do | - data do kiedy obowiązuje obniżka, - nie może być wcześniejsza niż „Obowiązuje od”, |

W poniższej tabeli przedstawiono procedurę programowania obniżki.

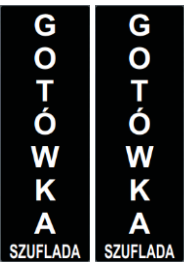
| PROCEDURA | KLAWISZE DO NACIŚNIĘCIA | KOMUNIKATY WYŚWIETLACZA |
|---|---|---|
| Włączenie kasy/logowanie do <i>MENU GŁÓWNE</i> |  | MENU GŁÓWNE 1 Sprzedaż 2 Raporty czytające |
| Wybór opcji <i>PROGRAMOWANIE</i> |  lub  | MENU GŁÓWNE 3 Raporty zerujące 4 Programowanie |
| Zatwierdzenie wyboru |  | PROGRAMOWANIE 1 Towary PLU 2 Zmiana cen |
| Wybór opcji <i>OPUSTY CZASOWE</i> |  lub  | PROGRAMOWANIE 6 Stawki PTU 7 Opusty czasowe |
| Zatwierdzenie |  | OPUSTY CZASOWE 1 Obniżka 2 Opust progowy |
| Wybór funkcji <i>OBNIŻKA</i> |  lub  | OPUSTY CZASOWE 1 Obniżka 2 Opust progowy |
| Zatwierdzenie |  | OBNIŻKA Nazwa: |
| Wpisanie nazwy obniżki | Nazwę należy wpisać przy pomocy klawiszy numerycznych, które działają na identycznej zasadzie jak w telefonie komórkowym | OBNIŻKA Nazwa: 2 W CENIE 1 |
| Zatwierdzenie |  | OBNIŻKA Ilość kupiona: 0.000 |

| | | |
|--|---|--|
| Wpisanie zakupionej ilości | | OBNIŻKA Ilość kupiona: 3 |
| Zatwierdzenie | | OBNIŻKA Gratis: 0.000 |
| Wpisanie ilości na którą klient dostanie rabat | | OBNIŻKA Gratis: 1 |
| Zatwierdzenie | | OBNIŻKA Obowiązuje od: 00-00-0000 00:00 |
| Wpisanie daty od której obowiązuje obniżka | Datę należy wpisać z klawiatury numerycznej | OBNIŻKA Obowiązuje od: 01-03-2019 01:00 |
| Zatwierdzenie | | OBNIŻKA Obowiązuje do: 00-00-0000 00:00 |
| Wpisanie daty do której obowiązuje obniżka | Datę należy wpisać z klawiatury numerycznej | OBNIŻKA Obowiązuje do: 15-03-2019 23:59 |
| Zatwierdzenie | | Zapisać? GOT=Zapis C=Wydź |
| Potwierdzenie | | Czekaj ... |

Do trybu programowania obniżek można przejść za pomocą odnośników numerycznych. Będąc w menu głównym należy wpisać sekwencję znaków **4, 7, 1** odpowiadających poszczególnym funkcjom menu.





9.10 Programowanie opustów czasowych – opust progowy

Kasa posiada możliwość zaprogramowania opustu progowego. Funkcja polega ta na automatycznym udzieleniu zaprogramowanego opustu (kwotowego, procentowego) w zależności od wartości paragonu. Opust progowy obowiązuje dla pojedynczych artykułów lub artykułów przypisanych do grup, dla których jest aktywny.

W poniższej tabeli przedstawiono parametry obniżki.

| PARAMETR | OPIS PARAMETRU |
|--------------------|--|
| Nazwa | - maksymalna długość nazwy to 42 znaki, |
| Typ | - procentowy – kasa udzieli opustu procentowego o wskazanej wartości, - kwotowy - kasa udzieli opustu kwotowego o wskazanej wartości, |
| Wartość paragonu 1 | - wartość paragonu od (i powyżej) której będzie udzielony opust w wysokości jaka została zdefiniowana w Wartość opustu 1, |
| Wartość opustu 1 | - wartość opustu (kwotowego lub procentowego) która zostanie udzielona po osiągnięciu kwoty wskazane w Wartości paragonu 1, |
| Wartość paragonu 2 | - wartość paragonu od (i powyżej) której będzie udzielony opust w wysokości jaka została zdefiniowana w Wartość opustu 2, |
| Wartość opustu 2 | - wartość opustu (kwotowego lub procentowego) która zostanie udzielona po osiągnięciu kwoty wskazanej w Wartości paragonu 2, |
| Wartość paragonu 3 | - wartość paragonu od (i powyżej) której będzie udzielony opust w wysokości jaka została zdefiniowana w Wartość opustu 3, |
| Wartość opustu 3 | - wartość opustu (kwotowego lub procentowego) która zostanie udzielona po osiągnięciu kwoty wskazanej w Wartości paragonu 3, |
| Licz od | - określa czy podstawą do obliczenia opustu mają być wszystkie artykuły czy tylko dozwolone, |
| Obowiązuje od | - data od kiedy obowiązuje opust progowy, - nie może być wcześniejsza niż aktualna na kasie, |
| Obowiązuje do | - data do kiedy obowiązuje opust progowy, - nie może być wcześniejsza niż „Obowiązuje od”, |

W poniższej tabeli przedstawiono procedurę programowania opustów progowych.

| PROCEDURA | KLAWISZE DO NACIŚNIĘCIA | KOMUNIKATY WYŚWIETLACZA |
|---|---|---|
| Włączenie kasy/logowanie do <i>MENU GŁÓWNE</i> |  | MENU GŁÓWNE 1 Sprzedaż 2 Raporty czytające |
| Wybór opcji <i>PROGRAMOWANIE</i> |  lub  | MENU GŁÓWNE 3 Raporty zerujące 4 Programowanie |
| Zatwierdzenie wyboru |  | PROGRAMOWANIE 1 Towary PLU 2 Zmiana cen |
| Wybór opcji <i>OPUSTY CZASOWE</i> |  lub  | PROGRAMOWANIE 6 Stawki PTU 7 Opusty czasowe |

| | | |
|---|--|--|
| Zatwierdzenie | | OPUSTY CZASOWE 1 Obniżka 2 Opust progowy |
| Wybór funkcji <i>OPUST PROGOWY</i> | lub | OPUSTY CZASOWE 1 Obniżka 2 Opust progowy |
| Zatwierdzenie | | OPUST PROGOWY Nazwa: |
| Wpisanie nazwy opustu progowego | Nazwę należy wpisać przy pomocy klawiszy numerycznych, które działają na identycznej zasadzie jak w telefonie komórkowym | OPUST PROGOWY Nazwa: OPUST ŚWIĄTECZNY |
| Zatwierdzenie | | OPUST PROGOWY Typ: Procentowy |
| Wybór typu opustu progowego | lub | OPUST PROGOWY Typ: Procentowy |
| Zatwierdzenie | | OPUST PROGOWY Wartość paragonu 1: 0.00 |
| Wpisanie wartości paragonu od której (i powyżej) ma być naliczany rabat | Dane należy wprowadzić z klawiatury numerycznej | OPUST PROGOWY Wartość paragonu 1: 100.00 |
| Zatwierdzenie | | OPUST PROGOWY Wartość opustu 1: 0.00 |

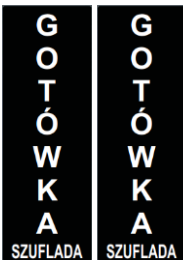
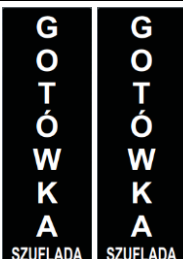
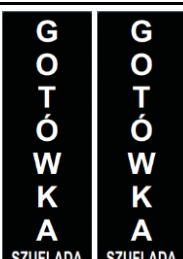
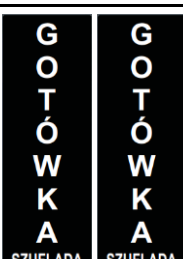
| | | |
|--|---|---|
| Wpisanie wartości opustu jaki ma być udzielony od wartości paragonu wskazanej w poprzednim kroku | Dane należy wprowadzić z klawiatury numerycznej | OPUST PROGOWY Wartość opustu 1: 5_ |
| Zatwierdzenie |  | OPUST PROGOWY Wartość paragonu 2: 0.00 |
| Wpisanie wartości paragonu od której (i powyżej) ma być naliczany rabat | Dane należy wprowadzić z klawiatury numerycznej | OPUST PROGOWY Wartość paragonu 2: 200.00 |
| Zatwierdzenie |  | OPUST PROGOWY Wartość opustu 2: 0.00 |
| Wpisanie wartości opustu jaki ma być udzielony od wartości paragonu wskazanej w poprzednim kroku | Dane należy wprowadzić z klawiatury numerycznej | OPUST PROGOWY Wartość opustu 2: 7_ |
| Zatwierdzenie |  | OPUST PROGOWY Wartość paragonu 3: 0.00 |
| Wpisanie wartości paragonu od której (i powyżej) ma być naliczany rabat | Dane należy wprowadzić z klawiatury numerycznej | OPUST PROGOWY Wartość paragonu 3: 300.00 |
| Zatwierdzenie |  | OPUST PROGOWY Wartość opustu 3: 0.00 |
| Wpisanie wartości opustu jaki ma być udzielony od wartości paragonu wskazanej w poprzednim kroku | Dane należy wprowadzić z klawiatury numerycznej | OPUST PROGOWY Wartość opustu 3: 10_ |

| | | |
|--|---|--|
| Zatwierdzenie | | OPUST PROGOWY Licz od: Wszystkich |
| Określenia od których artykułów ma być obliczony opust progowy | lub | OPUST PROGOWY Licz od: Wszystkich |
| Zatwierdzenie | | OPUST PROGOWY Obowiązuje od: 00-00-0000 00:00 |
| Wpisanie daty od której obowiązuje obniżka | Dane należy wprowadzić z klawiatury numerycznej | OPUST PROGOWY Obowiązuje od: 01-03-2019 01:00 |
| Zatwierdzenie | | OPUST PROGOWY Obowiązuje do: 00-00-0000 00:00 |
| Wpisanie daty do której obowiązuje obniżka | Dane należy wprowadzić z klawiatury numerycznej | OPUST PROGOWY Obowiązuje do: 15-03-2019 23:59 |
| Zatwierdzenie | | Zapisać? GOT=Zapis C=Wyjdz |
| Potwierdzenie | | Czekaj ... |



Do trybu programowania opustu progowego można przejść za pomocą odnośników numerycznych. Będąc w menu głównym należy wpisać sekwencję znaków **4, 7, 2** odpowiadających poszczególnym funkcjom menu.











9.11 Programowanie opustów czasowych – kupon opustowy

Kasa posiada możliwość zaprogramowania wydruku kuponu opustowego na następne zakupy. Funkcja ta polega na automatycznym określeniu wysokości rabatu i wydruku kuponu opustowego (kwotowego, procentowego) w zależności od wartości paragonu. Kupon opustowy może obowiązywać dla pojedynczych artykułów lub artykułów przypisanych do grup, dla których jest aktywny. W poniższej tabeli przedstawiono parametry kuponu opustowego.



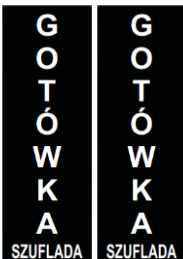

| PARAMETR | OPIS PARAMETRU |
|--------------------|--|
| Nazwa | - maksymalna długość nazwy to 42 znaki, |
| Typ | - procentowy – kasa wydrukuje kupon z wartością opustu procentowego o wskazanej wartości, - kwotowy - kasa wydrukuje kupon z wartością opustu kwotowego o wskazanej wartości, |
| Wartość paragonu 1 | - wartość paragonu od (i powyżej) której będzie drukowany kupon z określoną wartością opustu jaka została zdefiniowana w Wartość opustu 1, |
| Wartość opustu 1 | - wartość opustu (kwotowego lub procentowego) którego która zostanie wydrukowana na kuponie po osiągnięciu wartości paragonu wskazanej w Wartości paragonu 1, |
| Wartość paragonu 2 | - wartość paragonu od (i powyżej) której będzie drukowany kupon z określoną wartością opustu jaka została zdefiniowana w Wartość opustu 2, |
| Wartość opustu 2 | - wartość opustu (kwotowego lub procentowego) która zostanie wydrukowana na kuponie po osiągnięciu wartości paragonu wskazanej w Wartości paragonu 2, |
| Wartość paragonu 3 | - wartość paragonu od (i powyżej) której będzie drukowany kupon z określoną wartością opustu jaka została zdefiniowana w Wartość opustu 3, |
| Wartość opustu 3 | - wartość opustu (kwotowego lub procentowego) która zostanie wydrukowana na kuponie po osiągnięciu wartości paragonu wskazanej w Wartości paragonu 3, |
| Licz od | - określa czy podstawą do obliczenia opustu mają być wszystkie artykuły czy tylko dozwolone, |
| Obowiązuje od | - data od kiedy obowiązuje obniżka, - nie może być wcześniejsza niż aktualna na kasie, |
| Obowiązuje do | - data do kiedy obowiązuje obniżka, - nie może być wcześniejsza niż „Obowiązuje od”, |
| Ważność kuponu | - data do której kupon zachowuje ważność, |
| Opis 1 | - dodatkowy opis np. Wskazanie miejsca z regulaminem, określenie grup jakich dotyczy, lub minimalnej kwoty od jakiej można wykorzystać kupon, |
| Opis 2 | - dodatkowy opis np. Wskazanie miejsca z regulaminem, określenie grup jakich dotyczy, lub minimalnej kwoty od jakiej można wykorzystać kupon, |

W poniższej tabeli przedstawiono procedurę programowania kuponu opustowego.

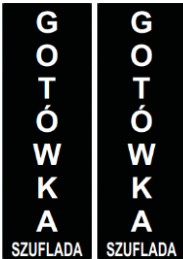
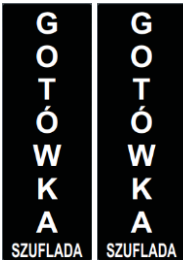
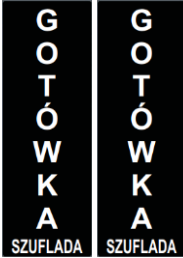
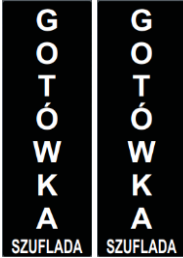
| PROCEDURA | KLAWISZE DO NACIŚNIĘCIA | KOMUNIKATY WYŚWIETLACZA |
|---|---|---|
| Włączenie kasy/logowanie do <i>MENU GŁÓWNE</i> |  | MENU GŁÓWNE 1 Sprzedaż 2 Raporty czytające |
| Wybór opcji <i>PROGRAMOWANIE</i> |  lub  | MENU GŁÓWNE 3 Raporty zerujące 4 Programowanie |

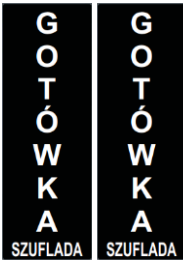
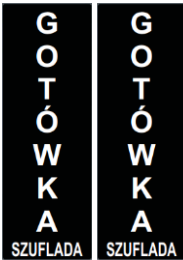
| | | |
|-------------------------------------|---|--|
| Zatwierdzenie wyboru |  | PROGRAMOWANIE 1 Towary PLU 2 Zmiana cen |
| Wybór opcji <i>OPUSTY CZASOWE</i> |  lub  | PROGRAMOWANIE 6 Stawki PTU 7 Opusty czasowe |
| Zatwierdzenie |  | OPUSTY CZASOWE 1 Obniżka 2 Opust progowy |
| Wybór funkcji <i>KUPON OPUSTOWY</i> |  lub  | OPUSTY CZASOWE 2 Opust progowy 3 Kupon opustowy |
| Zatwierdzenie |  | KUPON Nazwa: |
| Wpisanie nazwy kuponu | Nazwę należy wpisać przy pomocy klawiszy numerycznych, które działają na identycznej zasadzie jak w telefonie komórkowym | KUPON Nazwa: Kupon rabatowy |
| Zatwierdzenie |  | KUPON Typ: Procentowy |
| Wybór typu kuponu opustowego |  lub  | KUPON Typ: Procentowy |
| Zatwierdzenie |  | KUPON Wartość paragonu 1: 0.00 |

| | | |
|--|---|--|
| Wpisanie wartości paragonu od której (i powyżej) ma być naliczany rabat | Dane należy wprowadzić z klawiatury numerycznej | KUPON Wartość paragonu 1: 100.00 |
| Zatwierdzenie |  | KUPON Wartość opustu 1: 0.00 |
| Wpisanie wartości opustu jaki ma być udzielony od wartości paragonu wskazanej w poprzednim kroku | Dane należy wprowadzić z klawiatury numerycznej | KUPON Wartość opustu 1: 5_ |
| Zatwierdzenie |  | KUPON Wartość paragonu 2: 0.00 |
| Wpisanie wartości paragonu od której (i powyżej) ma być naliczany rabat | Dane należy wprowadzić z klawiatury numerycznej | KUPON Wartość paragonu 2: 200.00 |
| Zatwierdzenie |  | KUPON Wartość opustu 2: 0.00 |
| Wpisanie wartości opustu jaki ma być udzielony od wartości paragonu wskazanej w poprzednim kroku | Dane należy wprowadzić z klawiatury numerycznej | KUPON Wartość opustu 2: 7_ |
| Zatwierdzenie |  | KUPON Wartość paragonu 3: 0.00 |
| Wpisanie wartości paragonu od której (i powyżej) ma być naliczany rabat | Dane należy wprowadzić z klawiatury numerycznej | KUPON Wartość paragonu 3: 300.00 |

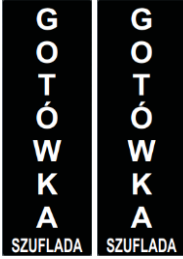
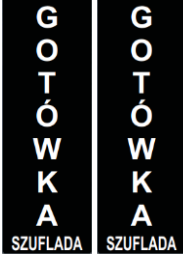
| | | |
|--|---|---|
| Zatwierdzenie |  | KUPON Wartość opustu 3: 0.00 |
| Wpisanie wartości opustu jaki ma być udzielony od wartości paragonu wskazanej w poprzednim kroku | Dane należy wprowadzić z klawiatury numerycznej | KUPON Wartość opustu 3: 10_ |
| Zatwierdzenie |  | KUPON Licz od: Wszystkich |
| Określenia od których artykułów ma być obliczony opust progowy |  lub  | KUPON Licz od: Wszystkich |
| Zatwierdzenie |  | KUPON Obowiązuje od: 00-00-0000 00:00 |
| Wpisanie daty od której obowiązuje kupon | Datę należy wpisać z klawiatury numerycznej | KUPON Obowiązuje od: 01-03-2019 01:00 |
| Zatwierdzenie |  | KUPON Obowiązuje do: 00-00-0000 00:00 |
| Wpisanie daty do której obowiązuje kupon | Datę należy wpisać z klawiatury numerycznej | KUPON Obowiązuje do: 15-03-2019 23:59 |
| Zatwierdzenie |  | KUPON Ważność kuponu 00-00-0000 00:00 |

| | | |
|--|---|--|
| Wpisanie daty do której obowiązuje kupon | Datę należy wpisać z klawiatury numerycznej | KUPON Ważność kuponu 31-05-2019 23:59 |
| Zatwierdzenie | | KUPON Opis 1: |
| Wpisanie dodatkowego opis | Opis należy wpisać z klawiatury alfanumerycznej | KUPON Opis 1: NIE DOTYCZY ZABAWEK |
| Zatwierdzenie | | KUPON Opis 2: |
| Wpisanie dodatkowego opis | Opis należy wpisać z klawiatury alfanumerycznej | KUPON Opis 2: I ZAKUPÓW ONLINE |
| Zatwierdzenie | | Zapisać? GOT=Zapis C=Wyjdz |
| Potwierdzenie | | Czekaj ... |

Do trybu programowania kuponu można przejść za pomocą odnośników numerycznych. Będąc w menu głównym należy wpisać sekwencję znaków **4, 7, 3** odpowiadających poszczególnym funkcjom menu.

9.12 Programowanie opustów programowanych

Kasa posiada możliwość zaprogramowania maksymalnie 35 dodatkowych opustów/narzutów, które mogą być użyte podczas sprzedaży podczas artykułów do dowolnego towaru. Cztery z zaprogramowanych opustów/narzutów mogą być przypisane do klawiszy [%-], [%+].









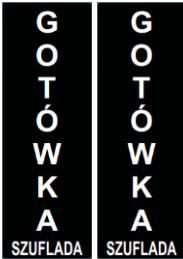

W poniższej tabeli przedstawiono parametry pojedynczego rekordu opakowania.

| PARAMETR | OPIS PARAMETRU |
|----------|---|
| Numer | - dowolny numer z zakresu 1-35 nadawany przez użytkownika, |
| Nazwa | - dowolna nazwa pozwalająca zidentyfikować opakowanie o maksymalnej długości 42 znaków, |

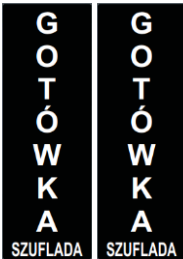
| | |
|---------|--|
| Typ | Brak – opust/narzut jest niezaprogramowany, Narzut procentowy – określa typ jako narzut procentowy, Opust procentowy – określa typ jako opust procentowy, Narzut kwotowy – określa typ jako narzut kwotowy, Opust kwotowy – określa typ jako opust kwotowy |
| Wartość | Określa wartość opustu/narzutu jaka zostanie udzielona/dodana do artykułu lub wartości paragonu |
| Ręcznie | Określa czy dozwolone jest podanie wartości opustu/narzutu „z ręki” |
| Aktywny | Określa czy dany opust/narzut jest aktywny. |

W poniższej tabeli przedstawiono procedurę programowania opisów towarów.

| PROCEDURA | KLAWISZE DO NACIŚNIĘCIA | KOMUNIKATY WYŚWIETLACZA |
|---|---|---|
| Włączenie kasy/logowanie do <i>MENU GŁÓWNE</i> |  | MENU GŁÓWNE 1 Sprzedaż 2 Raporty czytające |
| Wybór opcji <i>PROGRAMOWANIE</i> |  lub  | MENU GŁÓWNE 3 Raporty zerujące 4 Programowanie |
| Zatwierdzenie wyboru |  | PROGRAMOWANIE 1 Towary PLU 2 Zmiana cen |
| Wybór opcji <i>OPUSTY PROGRAMOWANE</i> |  lub  | PROGRAMOWANIE 7 Opusty czasowe 8 Opusty programowane |
| Zatwierdzenie |  | OPUSTY PROGRAMOWANE Numer: 1 |
| Wpisanie numeru programowanego opustu/narzutu |  | OPUSTY PROGRAMOWANE Numer: 2 |
| Zatwierdzenie |  | OPUSTY PROGRAMOWANE Nazwa: Opust procentowy |

| | | |
|--|---|---|
| Wpisanie nazwy opustu/narzutu | Nazwę należy wpisać przy pomocy klawiszy alfanumerycznych, które działają na identycznej zasadzie jak w telefonie komórkowym | OPUSTY PROGRAMOWANE Nazwa: STAŁY KLIENT |
| Zatwierdzenie |  | OPUSTY PROGRAMOWANE Typ: Opust procentowy |
| Wybór typu opustu/narzutu |  lub  | OPUSTY PROGRAMOWANE Typ: Opust procentowy |
| Zatwierdzenie |  | OPUSTY PROGRAMOWANE Wartość: 0.00 |
| Wpisanie wartości opustu/narzutu | Należy wpisać przy pomocy klawiszy numerycznych | OPUSTY PROGRAMOWANE Wartość: 10.00 |
| Zatwierdzenie |  | OPUSTY PROGRAMOWANE Ręcznie: TAK |
| Wybór czy wartość opustu/narzutu można podawać ręcznie i zatwierdzenie |  lub   | OPUSTY PROGRAMOWANE Aktywny: TAK |
| Wybór czy opust/narzut jest aktywny i zatwierdzenie |  lub   | Numer 1. Zapisać? GOT=Zapis C=Wyjdz |

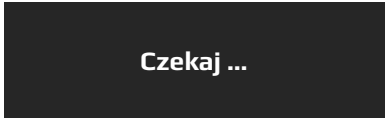







| | | |
|---------------|---|---|
| Potwierdzenie |  |  |
|---------------|---|---|

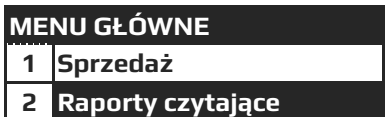
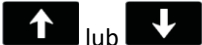

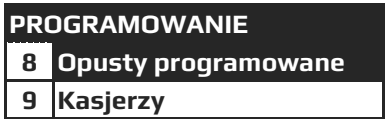

Do trybu programowania opustów programowanych można przejść za pomocą odnośników numerycznych. Będąc w menu głównym należy wpisać sekwencję znaków **4, 8**, odpowiadających poszczególnym funkcjom menu.









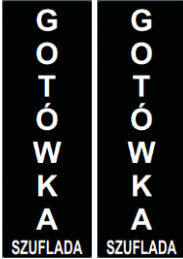

9.13 Programowanie kasjerów















Kasa posiada możliwość obsługi 30 kasjerów. Istnieje możliwość posługiwania się fabrycznymi kasjerami KASJER1-KASJER30 lub można zaprogramować każdemu kasjerowi własną nazwę, która może drukować się na paragonie. Nazwa kasjera może posiadać maksymalnie 10 znaków alfanumerycznych. Każdemu kasjerowi przypisane jest unikalne hasło za pomocą, którego kasa go identyfikuje. Dostęp do poszczególnych funkcji kasy jest uzależniony od numeru kasjera. Dokładnie opisano to w rozdziale *URUCHOMIENIE KASY*.









W poniższej tabeli przedstawiono procedurę programowania bazy kasjerów.















| PROCEDURA | KLAWISZE DO NACIŚNIĘCIA | KOMUNIKATY WYŚWIETLACZA |
|---|---|---|
| Włączenie kasy/logowanie do MENU GŁÓWNE |  |  |
| Wybór opcji PROGRAMOWANIE |  |  |
| Zatwierdzenie wyboru |  |  |
| Wybór opcji KASJERZY |  |  |
| Zatwierdzenie wyboru |  |  |
| Wpisanie numeru programowanego kasjera |  |  |

| | | |
|--|---|--|
| Zatwierdzenie | | |
| Wpisanie nazwy kasjera | Nazwę należy wpisać przy pomocy klawiszy alfanumerycznych, które działają na identycznej zasadzie jak w telefonie komórkowym | |
| Zatwierdzenie | | |
| Wpisanie hasła | Dane należy wpisać z klawiatury numerycznej | |
| Zatwierdzenie | | |
| Określenie typu uprawnień |  lub  | |
| Zatwierdzenie | | |
| Określenie czy kasjer ma dostęp do trybu sprzedaży |  lub  | |

| | | |
|---|---|--|
| Zatwierdzenie |  | KASJERZY Limit paragonu: NIE |
| Określenie dla kasjera limitu paragonu | Wpisanie maksymalnej kwoty paragonu dla danego kasjera | KASJERZY Limit paragonu: 100 |
| Zatwierdzenie |  | KASJERZY Wpłata: TAK |
| Określenie czy kasjer ma prawo wykonywać wpłaty do kasy |  lub  | KASJERZY Wpłata: TAK |
| Zatwierdzenie |  | KASJERZY Wypłata: TAK |
| Określenie czy kasjer ma prawo wykonywać wypłaty z kasy |  lub  | KASJERZY Wpłata: TAK |
| Zatwierdzenie |  | KASJERZY Opakowania zwrotne: TAK |
| Określenie czy kasjer ma prawo rozliczać opakowania zwrotne |  lub  | KASJERZY Opakowania zwrotne: TAK |
| Zatwierdzenie |  | KASJERZY Korekta pozycji: TAK |













| | | |
|---|---|--|
| Określenie czy kasjer ma prawo wykonać korektę pozycji na paragonie |  lub  | KASJERZY Korekta pozycji: TAK |
| Zatwierdzenie |  | KASJERZY Anulacja paragonu: TAK |
| Określenie czy kasjer ma prawo wykonać anulację paragonu |  lub  | KASJERZY Anulacja paragonu: TAK |
| Zatwierdzenie |  | KASJERZY Płatności bezgotówkowe: TAK |
| Określenie czy kasjer może zakończyć paragon płatnością bezgotówkową |  lub  | KASJERZY Płatności bezgotówkowe: TAK |
| Zatwierdzenie |  | KASJERZY Wypłata z terminala: TAK |
| Określenie czy kasjer ma prawo wykonać wypłatę z terminala |  lub  | KASJERZY Wypłata z terminala: TAK |
| Zatwierdzenie |  | KASJERZY Płatności walutą: TAK |
| Określenie czy kasjer może zakończyć paragon płatnością w innej walucie |  lub  | KASJERZY Płatności walutą: TAK |



| | | |
|--|---|--|
| Zatwierdzenie |  | KASJERZY Maks. opust procentowy: 99.99 |
| Określenie maksymalnej wartości opustu procentowego dla kasjera | Dane należy wpisać z klawiatury numerycznej | KASJERZY Maks. opust procentowy: 15.00 |
| Zatwierdzenie |   | KASJERZY Maks. opust kwotowy: 9999999.99 |
| Określenie maksymalnej wartości opustu kwotowego dla kasjera | Dane należy wpisać z klawiatury numerycznej | KASJERZY Maks. opust kwotowy: 10.00 |
| Zatwierdzenie |   | KASJERZY Maks.narzut procentowy: 99.99 |
| Określenie maksymalnej wartości narzutu procentowego dla kasjera | Dane należy wpisać z klawiatury numerycznej | KASJERZY Maks.narzut procentowy: 20.00 |
| Zatwierdzenie |  | KASJERZY Maks. narzut kwotowy: 9999999.99 |
| Określenie maksymalnej wartości narzutu kwotowego dla kasjera | Dane należy wpisać z klawiatury numerycznej | KASJERZY Maks. narzut kwotowy: 10.00 |
| Zatwierdzenie |   | KASJERZY Opis do artykułu: TAK |

| | | |
|--|---|--|
| Określenie czy kasjer może dodać opis do artykułu |  lub  | KASJERZY Opis do artykułu: TAK |
| Zatwierdzenie |  | KASJERZY Otwarcie szuflady: TAK |
| Określenie czy kasjer może otworzyć szufladę poza paragonem |  lub  | KASJERZY Otwarcie szuflady: TAK |
| Zatwierdzenie |  | KASJERZY Klawisze funkcyjne: TAK |
| Określenie czy kasjer może używać klawiszy funkcyjnych |  lub  | KASJERZY Klawisze funkcyjne: TAK |
| Zatwierdzenie |  | KASJERZY Zmiana cen: TAK |
| Określenie czy kasjer może podać cenę „z ręki” podczas sprzedaży |  lub  | KASJERZY Zmiana cen: TAK |
| Zatwierdzenie |  | KASJERZY Raporty czytające: TAK |
| Określenie czy kasjer może wykonywać raporty czytające |  lub  | KASJERZY Raporty czytające: TAK |

| | | |
|--|--|---|
| Zatwierdzenie | | KASJERZY Stan Kasy: TAK |
| Określenie czy kasjer może wykonywać raport stanu kasy | | KASJERZY Stan Kasy: TAK |
| Zatwierdzenie | | KASJERZY Raport Godzinowy: NIE |
| Określenie czy kasjer może wykonywać raport godzinowy | | KASJERZY Raport Godzinowy: NIE |
| Zatwierdzenie | | KASJERZY Rap.Kasjerów Czytający: NIE |
| Określenie czy kasjer może wykonywać raport kasjerów czytający | | KASJERZY Rap.Kasjerów Czytający: NIE |
| Zatwierdzenie | | KASJERZY Raporty zerujące: NIE |
| Określenie czy kasjer może wykonywać raporty zerujące | | KASJERZY Raporty zerujące: NIE |
| Zatwierdzenie | | KASJERZY Raport Dobowy: NIE |

| | | |
|---|---|--|
| Określenie czy kasjer może wykonywać raport dobowy |  lub  | KASJERZY Raport Dobowy: NIE |
| Zatwierdzenie |  | KASJERZY Rap. Kasjerów Zerujący: NIE |
| Określenie czy kasjer może wykonywać raport kasjerów zerujący |  lub  | KASJERZY Rap. Kasjerów Zerujący: NIE |
| Zatwierdzenie |  | KASJERZY Raporty Okresowe: NIE |
| Określenie czy kasjer może wykonywać raporty okresowe |  lub  | KASJERZY Raporty Okresowe: NIE |
| Zatwierdzenie |  | KASJERZY Raport Miesięczny: NIE |
| Określenie czy kasjer może wykonywać raport miesięczny |  lub  | KASJERZY Raport Miesięczny: NIE |
| Zatwierdzenie |  | KASJERZY Programowanie: NIE |
| Określenie czy kasjer może uruchomić tryb programowania |  lub  | KASJERZY Programowanie: NIE |

| | | |
|---|---|---|
| Zatwierdzenie |  | KASJERZY Program. towarów PLU: NIE |
| Określenie czy kasjer może programować towary PLU |  lub  | KASJERZY Program. towarów PLU: NIE |
| Zatwierdzenie |  | KASJERZY Prog. opak. zwrotnych: NIE |
| Określenie czy kasjer może programować opakowania zwrotne |  lub  | KASJERZY Prog. opak. zwrotnych: NIE |
| Zatwierdzenie |  | KASJERZY Pamięć chroniona: NIE |
| Określenie czy kasjer może wykonywać wydruki z pamięci chronionej |  lub  | KASJERZY Pamięć chroniona: NIE |
| Zatwierdzenie |  | KASJERZY Kopia paragonu: NIE |
| Określenie czy kasjer może wydrukować kopię paragonu |  lub  | KASJERZY Kopia paragonu: NIE |
| Zatwierdzenie |  | KASJERZY Usługi czasowe: NIE |





| | | |
|--|---|--|
| Określenie czy kasjer może obsługiwać usługi czasowe |  lub  | KASJERZY Usługi czasowe: NIE |
| Zatwierdzenie | G O T Ó W K A SZUFLADA | Numer 2. Zapisać? GOT=Zapis C=Wyjdz |
| Kasa przejdzie do programowania kolejnego kasjera. Można zaprogramować kolejnego kasjera lub wyjść z trybu programowania kasjerów naciskając klawisz [ESC]. | | |



Do trybu programowania kasjerów można przejść za pomocą odnośników numerycznych. Będąc w menu głównym należy wpisać sekwencję znaków **4, 9** odpowiadających poszczególnym funkcjom menu.

9.14 Programowanie czasu – ustaw czas

W kasie można zmienić czas nie więcej niż o 120 minut do przodu lub do tyłu w obrębie jednej doby (między poszczególnymi Raportami Dobowymi) w stosunku do czasu systemowego kasy. Zmiany czasu można dokonać po Raporcie Fiskalnym Dobowym a przed rozpoczęciem sprzedaży. W przypadku konieczności zmiany o więcej niż 120 minut należy skontaktować się z autoryzowanym serwisem.

W poniższej tabeli przedstawiono procedurę programowania czasu.

| PROCEDURA | KLAWISZE DO NACIŚNIĘCIA | KOMUNIKATY WYŚWIETLACZA |
|---|---|---|
| Włączenie kasy/logowanie do <i>MENU GŁÓWNE</i> |  | MENU GŁÓWNE 1 Sprzedaż 2 Raporty czytające |
| Wybór opcji <i>PROGRAMOWANIE</i> |  lub  | MENU GŁÓWNE 3 Raporty zerujące 4 Programowanie |
| Zatwierdzenie wyboru | G O T Ó W K A SZUFLADA | PROGRAMOWANIE 1 Towary PLU 2 Zmiana cen |
| Wybór opcji CZAS |  lub  | PROGRAMOWANIE 9 Kasjerzy 10 Czas |
| Zatwierdzenie | G O T Ó W K A SZUFLADA | CZAS 1 Ustaw czas 2 Synchronizacja czasu |

| | | |
|--|---|---|
| Wybór opcji <i>USTAW CZAS</i> |  lub  | CZAS 1 Ustaw czas 2 Synchronizacja czasu |
| Zatwierdzenie (kasa wyświetli czas systemowy) | G O T Ó W K A SZUFLADA | WPROWADŹ CZAS 22:33 |
| Wpisanie poprawnego czasu | Poprawny czas należy wpisać za pomocą klawiatury numerycznej w formacie HH:MM | WPROWADŹ CZAS 22:50 |
| Zatwierdzenie | G O T Ó W K A SZUFLADA | KOMUNIKAT 22:50 GOT=Zapis C=Wyjdz |
| Potwierdzenie | G O T Ó W K A SZUFLADA | Czekaj ... |

Do trybu programowania czasu można przejść za pomocą odnośników numerycznych. Będąc w menu głównym należy wpisać sekwencję znaków **4, 0, 1** odpowiadających poszczególnym funkcjom menu.

UWAGA! Kasa posiada funkcję automatycznej zmiany czasu z zimowego na letni i z letniego na zimowy. W trakcie przejścia na czas letni lub zimowy poprosi o potwierdzenie.

9.15 Programowanie czasu – synchronizacja

Kasa umożliwia ręczną synchronizację czasu kasy z zegarem Głównego Urzędu Miar. Po wykonaniu synchronizacji zostanie ustawiony oficjalny czas, który obowiązuje w Polsce. Podczas synchronizacji można zmienić czas o więcej niż 120 minut do przodu. W celu wykonania synchronizacji czasu konieczne jest aktywne i skonfigurowane połączenie z Internetem (tak jak do komunikacji z repozytorium).

W poniższej tabeli przedstawiono procedurę programowania czasu.

| PROCEDURA | KLAWISZE DO NACIŚNIĘCIA | KOMUNIKATY WYŚWIETLACZA |
|--|---|---|
| Włączenie kasy/logowanie do <i>MENU GŁÓWNE</i> |  | MENU GŁÓWNE 1 Sprzedaż 2 Raporty czytające |

| | | |
|--|---|---|
| Wybór opcji <i>PROGRAMOWANIE</i> | ↑ lub ↓ | MENU GŁÓWNE 3 Raporty zerujące 4 Programowanie |
| Zatwierdzenie wyboru | G O T Ó W K A SZUFLADA | PROGRAMOWANIE 1 Towary PLU 2 Zmiana cen |
| Wybór opcji CZAS | ↑ lub ↓ | PROGRAMOWANIE 9 Kasjerzy 10 Czas |
| Zatwierdzenie | G O T Ó W K A SZUFLADA | CZAS 1 Ustaw czas 2 Synchronizacja czasu |
| Wybór opcji <i>SYNCHRONIZACJA CZASU</i> | ↑ lub ↓ | CZAS 1 Ustaw czas 2 Synchronizacja czasu |
| Potwierdzenie | G O T Ó W K A SZUFLADA | Czekaj ... |

Do trybu synchronizacji czasu można przejść za pomocą odnośników numerycznych. Będąc w menu głównym należy wpisać sekwencję znaków **4, 0, 2** odpowiadających poszczególnym funkcjom menu.

UWAGA! Kasa automatycznie przeprowadza synchronizację czasu z częstotliwością wykonywania Raportów Dobowych.

9.16 Programowanie płatności

















Kasa obsługuje płatności bezgotówkowe. Istnieje możliwość zaprogramowania dowolnych pięciu form płatności. W kasie standardowo są zaprogramowane: KARTA, BON, PRZELEW, CZEK, KUPON. Nazwa płatności może składać się maksymalnie z 10 znaków alfanumerycznych. Płatności bezgotówkowe są szczegółowo rozliczane w Raporcie Stanu Kasy oraz Raporcie Kasjerów.

W poniższej tabeli przedstawiono parametry pojedynczego rekordu płatności.

| PARAMETR | OPIS PARAMETRU |
|----------|--|
| Numer | - dowolny numer z zakresu 1-5, |
| Nazwa | - dowolna nazwa o maksymalnej długości 10 znaków, |
| Aktywna | Określa czy podczas sprzedaży można użyć danej formy płatności TAK – forma płatności może być użyta podczas sprzedaży, NIE – forma płatności nie może być użyta podczas sprzedaży, |

| | |
|---------------------|---|
| Typ płatności | Typ płatności, który niezależnie od zaprogramowanej nazwy zostanie wysłany do repozytorium i zapisany w kodzie kreskowym QR. Dostępne typy płatności: Karta, Bon, Czek, Kredyt, Przelew, Voucher, Mobilna, Inna. |
| Płatność terminalem | Określa czy podczas transakcji kasa będzie wysyłała dane do terminala dla danej formy płatności czy nie. |

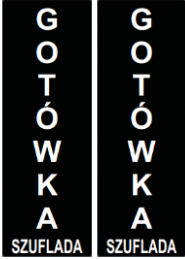
W poniższej tabeli przedstawiono procedurę programowania form płatności.

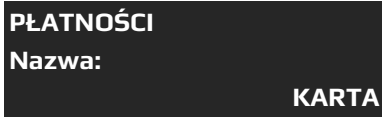
| PROCEDURA | KLAWISZE DO NACIŚNIĘCIA | KOMUNIKATY WYŚWIETLACZA |
|---|---|---|
| Włączenie kasy/logowanie do MENU GŁÓWNE |  |  |
| Wybór opcji PROGRAMOWANIE |  lub  |  |
| Zatwierdzenie wyboru |  |  |
| Wybór opcji PŁATNOŚCI |  lub  |  |
| Zatwierdzenie wyboru |  |  |
| Wpisanie numeru programowanej płatności i zatwierdzenie |  |  |
| Zatwierdzenie |  |  |
| Wpisanie nazwy | Nazwę należy wpisać przy pomocy klawiszy alfanumerycznych, które działają na identycznej zasadzie jak w telefonie komórkowym |  |

| | | |
|--|-----|---|
| Zatwierdzenie | | PŁATNOŚCI Aktywna: TAK |
| Wybór czy płatność jest aktywna | lub | PŁATNOŚCI Aktywna: TAK |
| Zatwierdzenie | | PŁATNOŚCI Typ płatności: TAK |
| Wybór formy płatności, jaka będzie wysyłana do repozytorium | lub | PŁATNOŚCI Typ płatności: TAK |
| Zatwierdzenie | | PŁATNOŚCI Płatność terminalem: NIE |
| Określenie czy kasa ma wysłać dane do terminala płatniczego | lub | PŁATNOŚCI Płatność terminalem: NIE |
| Zatwierdzenie | | Numer 1. Zapisać? GOT=Zapis C=Wyjdz |
| Potwierdzenie | | PŁATNOŚCI Numer: 2 |
| Kasa przejdzie do programowania kolejnej płatności. Można zaprogramować kolejną płatność lub wyjść z trybu programowania płatności klawiszem [ESC]. | | |

Do trybu programowania płatności można przejść za pomocą odnośników numerycznych. Będąc w menu głównym należy wpisać sekwencję znaków **4**, **SHIFT**, **1** odpowiadających poszczególnym funkcjom menu.

9.17 Programowanie nagłówka

W nagłówku powinno być zapisane imię i nazwisko lub nazwa podatnika, adres punktu sprzedaży, a dla sprzedaży mobilnej – adres siedziby lub miejsca zamieszkania podatnika. W nagłówku nie programuje się numeru NIP. Numer NIP jest wpisywany oddzielnie podczas fiskalizacji kasy. Nagłówek może składać się maksymalnie z 12 linii. Istnieje możliwość wprowadzania znaków pogrubionych, w takim przypadku jeden znak pogrubiony jest traktowany, jako dwa normalne. W nagłówku można również stosować małe litery oraz niektóre znaki specjalne typu [.), [#], ["), [&], [%], [], [.), [!], [-], [@],[*], [=], [:], [/], [?], [+], [], [']. Kasa automatycznie wyrówna nagłówek do środka.

| PARAMETR | OPIS PARAMETRU |
|-------------------|---|
| 1 Nazwa podatnika | - maksymalna ilość znaków 42, - dowolne znaki alfanumeryczne, - pole obowiązkowe, |
| 2 Nazwa podatnika | - maksymalna ilość znaków 42, - dowolne znaki alfanumeryczne, |
| Ulica | - maksymalna ilość znaków 70, - dowolne znaki alfanumeryczne, |
| Numer budynku | - maksymalnie 15 znaków alfanumerycznych |
| Numer lokalu | - maksymalnie 15 znaków alfanumerycznych |
| Miejscowość | - maksymalnie 42 znaki alfanumeryczne - pole obowiązkowe |
| Kod pocztowy | - dane muszą być zgodne z formatem xx-xxx - pole obowiązkowe, |
| Poczta | - nazwa poczty, - maksymalnie 42 znaki alfanumeryczne, |
| Inne 1 | - dodatkowe informacje nagłówkowe, - maksymalnie 42 znaki alfanumeryczne, |
| Inne 2 | - dodatkowe informacje nagłówkowe, - maksymalnie 42 znaki alfanumeryczne, |
| Inne 3 | - dodatkowe informacje nagłówkowe, - maksymalnie 42 znaki alfanumeryczne, |
| Inne 4 | - dodatkowe informacje nagłówkowe, - maksymalnie 42 znaki alfanumeryczne, |

W poniższej tabeli przedstawiono procedurę programowania nagłówka.

| PROCEDURA | KLAWISZE DO NACIŚNIĘCIA | KOMUNIKATY WYŚWIETLACZA |
|---|---|---|
| Włączenie kasy/logowanie do <i>MENU GŁÓWNE</i> |  | MENU GŁÓWNE 1 Sprzedaż 2 Raporty czytające |
| Wybór opcji <i>PROGRAMOWANIE</i> |  lub  | MENU GŁÓWNE 3 Raporty zerujące 4 Programowanie |
| Zatwierdzenie wyboru |  | PROGRAMOWANIE 1 Towary PLU 2 Zmiana cen |
| Wybór opcji <i>NAGŁÓWEK</i> |  lub  | PROGRAMOWANIE 11 Płatności 12 Nagłówek |

| | | |
|--|--|--|
| Zatwierdzenie wyboru | | NAGŁÓWEK 1 Nazwa podatnika: |
| Wpisanie nazwy podatnika w pierwszej linii | Nazwę należy wpisać przy pomocy klawiszy alfanumerycznych, które działają na identycznej zasadzie jak w telefonie komórkowym | NAGŁÓWEK 1 Nazwa podatnika: DATECS-POLSKA |
| Zatwierdzenie wprowadzonej linii | | NAGŁÓWEK 2 Nazwa podatnika: |
| Wpisanie nazwy podatnika w drugiej linii | Nazwę należy wpisać przy pomocy klawiszy alfanumerycznych, które działają na identycznej zasadzie jak w telefonie komórkowym | NAGŁÓWEK 2 Nazwa podatnika: SP. Z O.O. |
| Zatwierdzenie wprowadzonej linii | | NAGŁÓWEK Ulica: |
| Wpisanie nazwy ulicy | Nazwę należy wpisać przy pomocy klawiszy alfanumerycznych, które działają na identycznej zasadzie jak w telefonie komórkowym | NAGŁÓWEK Ulica: DRUKARSKA |
| Zatwierdzenie wprowadzonej linii | | NAGŁÓWEK Numer budynku: |
| Wpisanie numeru budynku | Należy wpisać przy pomocy klawiszy alfanumerycznych, które działają na identycznej zasadzie jak w telefonie komórkowym | NAGŁÓWEK Numer budynku: 1 |

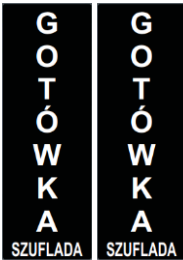
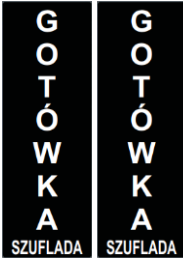
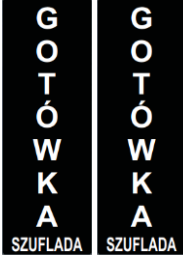
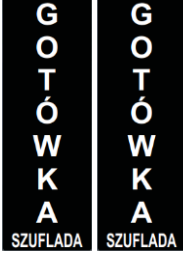
| | | |
|-----------------------------|--|---|
| Zatwierdzenie |  | NAGŁÓWEK Numer lokalu: |
| Wpisanie numeru lokalu | Należy wpisać przy pomocy klawiszy alfanumerycznych, które działają na identycznej zasadzie jak w telefonie komórkowym | NAGŁÓWEK Numer lokalu: 12 |
| Zatwierdzenie |  | NAGŁÓWEK Miejscowość: |
| Wpisanie nazwy miejscowości | Należy wpisać przy pomocy klawiszy alfanumerycznych, które działają na identycznej zasadzie jak w telefonie komórkowym | NAGŁÓWEK Miejscowość: JAWOROWA |
| Zatwierdzenie |  | NAGŁÓWEK Kod pocztowy: |
| Wpisanie kodu pocztowego | Należy wpisać przy pomocy klawiszy alfanumerycznych, które działają na identycznej zasadzie jak w telefonie komórkowym | NAGŁÓWEK Kod pocztowy: 05-090 |
| Zatwierdzenie |  | NAGŁÓWEK Poczta: |
| Wpisanie poczty | Należy wpisać przy pomocy klawiszy alfanumerycznych, które działają na identycznej zasadzie jak w telefonie komórkowym | NAGŁÓWEK Poczta: RASZYN |

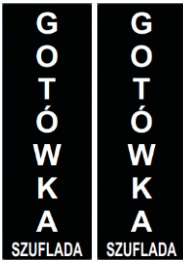
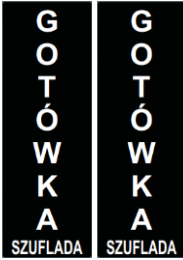
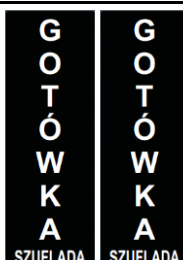
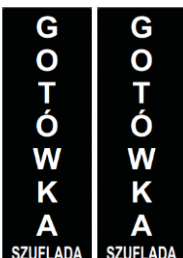
| | | |
|----------------------------|--|--|
| Zatwierdzenie |  | NAGŁÓWEK Inne 1: |
| Wpisanie dodatkowego opisu | Należy wpisać przy pomocy klawiszy alfanumerycznych, które działają na identycznej zasadzie jak w telefonie komórkowym | NAGŁÓWEK Inne 1: www.datecs.pl |
| Zatwierdzenie |  | NAGŁÓWEK Inne 2: |
| Wpisanie dodatkowego opisu | Należy wpisać przy pomocy klawiszy alfanumerycznych, które działają na identycznej zasadzie jak w telefonie komórkowym | NAGŁÓWEK Inne 2: datecs@datecs.pl |
| Zatwierdzenie |  | NAGŁÓWEK Inne 3: |
| Wpisanie dodatkowego opisu | Należy wpisać przy pomocy klawiszy alfanumerycznych, które działają na identycznej zasadzie jak w telefonie komórkowym | NAGŁÓWEK Inne 3: tel. 22 868 10 51 |
| Zatwierdzenie |  | NAGŁÓWEK Inne 4: |
| Wpisanie dodatkowego opisu | Należy wpisać przy pomocy klawiszy alfanumerycznych, które działają na identycznej zasadzie jak w telefonie komórkowym | NAGŁÓWEK Inne 4: fax. 22 868 10 52 |

| | | |
|---------------|--|--|
| Zatwierdzenie | | |
| Potwierdzenie | | |

Do trybu programowania nagłówka można przejść za pomocą odnośników numerycznych. Będąc w menu głównym należy wpisać sekwencję znaków **4**, **SHIFT**, **2** odpowiadających poszczególnym funkcjom menu.

UWAGA! Aby uzyskać znak pogrubiony należy bezpośrednio przed znakiem wprowadzić znak ^ umieszczony w trybie alfanumerycznym pod klawiszem [0].
Maksymalnie w kasie ufiskalnionej można zmienić 200 razy nagłówki.

9.18 Programowanie stopki



W stopce można zawrzeć dodatkowe informacje np. o godzinach pracy sklepu itp. Można również stosować małe litery oraz niektóre znaki specjalne typu [.), [#], ["], [&], [%], [\], [.), [!], [-], [@], [*], [=], [:], [/], [?], [+], ['], [']. Kasa automatycznie wyrówna stopkę do środka.





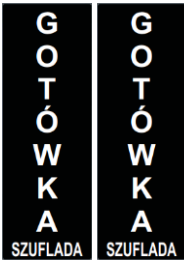
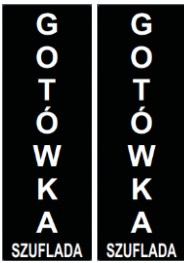

Linie puste stopki nie są drukowane.

| PARAMETR | OPIS PARAMETRU |
|----------|---|
| Linia 1 | - maksymalna ilość znaków 42, - dowolne znaki alfanumeryczne, |
| Linia 2 | - maksymalna ilość znaków 42, - dowolne znaki alfanumeryczne, |
| Linia 3 | - maksymalna ilość znaków 42, - dowolne znaki alfanumeryczne,, |
| Linia 4 | - maksymalna ilość znaków 42, - dowolne znaki alfanumeryczne, |
| Linia 5 | - maksymalna ilość znaków 42, - dowolne znaki alfanumeryczne, |

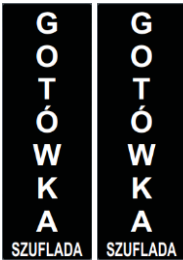
W poniższej tabeli przedstawiono procedurę programowania stopki.

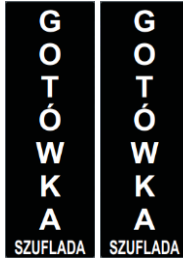
| PROCEDURA | KLAWISZE DO NACIŚNIĘCIA | KOMUNIKATY WYŚWIETLACZA |
|---|-------------------------|-------------------------|
| Włączenie kasy/logowanie do <i>MENU GŁÓWNE</i> | | |
| Wybór opcji <i>PROGRAMOWANIE</i> | lub | |

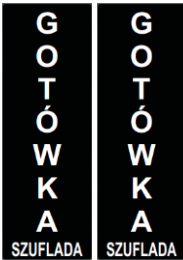
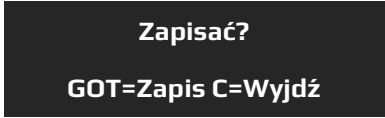
| | | |
|---------------------------|--|--|
| Zatwierdzenie wyboru |  | PROGRAMOWANIE 1 Towary PLU 2 Zmiana cen |
| Wybór opcji <i>STOPKA</i> |  | PROGRAMOWANIE 12 Nagłówek 13 Stopka |
| Zatwierdzenie |  | STOPKA Linia 1: |
| Wpisanie danych | Należy wpisać przy pomocy klawiszy alfanumerycznych, które działają na identycznej zasadzie jak w telefonie komórkowym | STOPKA Linia 1: ZAPRASZANY |
| Zatwierdzenie |  | STOPKA Linia 2: |
| Wpisanie danych | Należy wpisać przy pomocy klawiszy alfanumerycznych, które działają na identycznej zasadzie jak w telefonie komórkowym | STOPKA Linia 2: PONOWNIE! |
| Zatwierdzenie |  | STOPKA Linia 3: |
| Wpisanie danych | Należy wpisać przy pomocy klawiszy alfanumerycznych, które działają na identycznej zasadzie jak w telefonie komórkowym | STOPKA Linia 3: PN – PT |

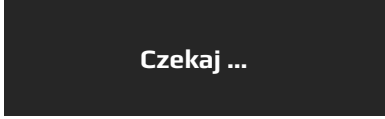
| | | |
|-----------------|--|---|
| Zatwierdzenie |  |  |
| Wpisanie danych | Należy wpisać przy pomocy klawiszy alfanumerycznych, które działają na identycznej zasadzie jak w telefonie komórkowym |  |
| Zatwierdzenie |  |  |
| Wpisanie danych | Należy wpisać przy pomocy klawiszy alfanumerycznych, które działają na identycznej zasadzie jak w telefonie komórkowym |  |
| Zatwierdzenie |  |  |
| Potwierdzenie |  |  |

Do trybu programowania stopki można przejść za pomocą odnośników numerycznych. Będąc w menu głównym należy wpisać sekwencję znaków **4**, **SHIFT**, **3** odpowiadających poszczególnym funkcjom menu.

UWAGA! Aby stopka była drukowana należy ją włączyć w Opcjach paragonu









9.19 Programowanie waluty obcej

Kasa obsługuje walutę ewidencyjną (podstawową) oraz dwie waluty obce (dodatkowe). Każdej walucie możemy określić nazwę własną, oznaczenie drukowane na paragonach oraz przelicznik w stosunku do waluty podstawowej.

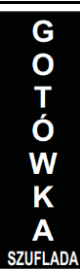
Nazwa waluty obcej może składać się maksymalnie z 32 znaków alfanumerycznych. Oznaczenie drukowane na paragonach może składać się maksymalnie z 3 znaków i powinno być zgodne z przyjętymi bankowymi standardami międzynarodowymi.

Kurs waluty jest to cena jednej waluty wyrażona w innej walucie. Kurs może mieć wartość z przedziału 0,0001 do 99999,9999.

W poniższej tabeli przedstawiono procedurę programowania waluty obcej.

| PROCEDURA | KLAWISZE DO NACIŚNIĘCIA | KOMUNIKATY WYŚWIETLACZA |
|---|--|---|
| Włączenie kasy/logowanie do <i>MENU GŁÓWNE</i> |  | MENU GŁÓWNE 1 Sprzedaż 2 Raporty czytające |
| Wybór opcji <i>PROGRAMOWANIE</i> |  lub  | MENU GŁÓWNE 3 Raporty zerujące 4 Programowanie |
| Zatwierdzenie |  | PROGRAMOWANIE 1 Towary PLU 2 Zmiana cen |
| Wybór opcji <i>WALUTA OBCA</i> |  lub  | PROGRAMOWANIE 13 Stopka 14 Waluta obca |
| Zatwierdzenie wyboru |  | WALUTA OBCA Numer: 1 |
| Wpisanie numeru programowanej waluty obcej i zatwierdzenie wyboru |   | WALUTA OBCA Numer: 1 |
| Wejście do programowania nazwy waluty numer 1 |  | WALUTA OBCA Nazwa waluty obcej: |
| Wpisanie nazwy np. EURO | Nazwę należy wpisać przy pomocy klawiszy numerycznych, które działają na identycznej zasadzie jak w telefonie komórkowym | WALUTA OBCA Nazwa waluty obcej: EURO |

| | | |
|--|---|--|
| Zatwierdzenie wpisanej nazwy | | WALUTA OBCA Oznaczenie: |
| Wpisanie oznaczenia skrótu waluty | Oznaczenie należy wpisać przy pomocy klawiszy numerycznych, które działają na identycznej zasadzie jak w telefonie komórkowym | WALUTA OBCA Oznaczenie: EUR |
| Zatwierdzenie wpisanego skrótu | | WALUTA OBCA Kurs: 0.0000 |
| Wpisanie kursu | Dane należy wpisać z klawiatury numerycznej | WALUTA OBCA Kurs: 1.1234 |
| Zatwierdzenie | | WALUTA OBCA Zmiana kursu: Przed Raportem Dobowym |
| Wybór opcji, kiedy może być wykonana następną zmianą kursu | lub | WALUTA OBCA Zmiana kursu: Przed Raportem Dobowym |
| Zatwierdzenie | | Numer 1. Zapisać? GOT=Zapis C=Wydź |
| Kasa automatycznie przyjdzie do programowania kolejnej waluty obcej. W tym momencie można dodać kolejną walutę lub wyjść z programowania waluty obcej poprzez naciśnięcie klawisza [ESC]. | | |







Do trybu programowania walut można przejść za pomocą odnośników numerycznych. Będąc w menu głównym należy wcisnąć następujące klawisze [4], [SHIFT] [4].

9.20 Programowanie waluty ewidencyjnej

Nowo zakupiona kasa jest przystosowana do obsługi waluty PLN, istnieje możliwość zmiany waluty ewidencyjnej w trybie fiskalnym na dowolną. Klient może ustawić z wyprzedzeniem zmianę waluty oraz określić czas zmiany. Zmiany waluty można dokonać tylko po wykonaniu raportów

zerujących. Po zmianie waluty następuje automatycznie wyzerowanie wszystkich cen artykułów, opakowań zwrotnych, oraz kasowane są przeliczniki walut.

W poniższej tabeli przedstawiono procedurę programowania waluty ewidencyjnej.

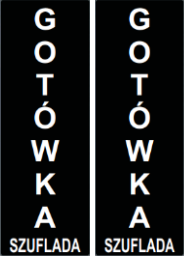
| PROCEDURA | KLAWISZE DO NACIŚNIĘCIA | KOMUNIKATY WYŚWIETLACZA |
|---|---|--|
| Włączenie kasy/logowanie do <i>MENU GŁÓWNE</i> |  | MENU GŁÓWNE 1 Sprzedaż 2 Raporty czytające |
| Wybór opcji <i>PROGRAMOWANIE</i> |  lub  | MENU GŁÓWNE 3 Raporty zerujące 4 Programowanie |
| Zatwierdzenie wyboru |  | PROGRAMOWANIE 1 Towary PLU 2 Zmiana cen |
| Wybór opcji <i>WALUTA EWIDENCYJNA</i> |  lub  | PROGRAMOWANIE 14 Waluta obca 15 Waluta ewidencyjna |
| Zatwierdzenie |  | WALUTA EWIDENCYJNA Oznaczenie: |
| Wpisanie oznaczenia nowej waluty ewidencyjnej np. EUR | Oznaczenie należy wpisać przy pomocy klawiszy numerycznych, które działają na identycznej zasadzie jak w telefonie komórkowym | WALUTA EWIDENCYJNA Oznaczenie: EUR |
| Zatwierdzenie wyboru |  | WALUTA EWIDENCYJNA Data i czas zmiany: 14.02.2019 23:11 |
| Wpisanie daty i czasu, kiedy ma nastąpić zmiana i zatwierdzenie | Datę wpisujemy w formacie DD-MM-RRRR, czas HH:MM | WALUTA EWIDENCYJNA Data i czas zmiany: 31.12.2019 23:59 |

| | | |
|---|---|--|
| Zatwierdzenie | | WALUTA EWIDENCYJNA Przelicznik: 0.0000 |
| Wpisanie przelicznika, po którym zostaną przeliczone ceny artykułów | Dane wprowadzamy z klawiatury numerycznej | WALUTA EWIDENCYJNA Przelicznik: 4.3215 |
| Zatwierdzenie wprowadzonych danych | | Zapisać? GOT=Zapis C=Wyjdz |
| Zatwierdzenie | | Czekaj ... |

Do trybu programowania waluty ewidencyjnej można przejść za pomocą odnośników numerycznych. Będąc w menu głównym należy wpisać sekwencję znaków **4**, **SHIFT**, **5** odpowiadających poszczególnym funkcjom menu.

UWAGA! Można maksymalnie wykonać 20 zmian waluty ewidencyjnej.

9.21 Programowanie przelicznika walut

Przelicznik walut jest drukowany pod paragonem fiskalnym, przelicza sumę paragonu w walucie podstawowej na walutę ustawioną w przeliczniku oraz drukowany jest kurs przelicznika do waluty podstawowej. Przelicznik ten nie jest uwzględniany w żadnym raporcie, posiada tylko i wyłącznie funkcję informacyjną. Nazwa przelicznika walut może składać się maksymalnie z trzech znaków alfanumerycznych. Kurs waluty musi zawierać się w przedziale 0,0000001-99999,9999.

W poniższej tabeli przedstawiono procedurę programowania przelicznika walut.

| PROCEDURA | KLAWISZE DO NACIŚNIĘCIA | KOMUNIKATY WYŚWIETLACZA |
|---|-------------------------|---|
| Włączenie kasy/logowanie do <i>MENU GŁÓWNE</i> | | MENU GŁÓWNE 1 Sprzedaż 2 Raporty czytające |
| Wybór opcji <i>PROGRAMOWANIE</i> | lub | MENU GŁÓWNE 3 Raporty zerujące 4 Programowanie |

| | | |
|---|---|---|
| Zatwierdzenie wyboru | | PROGRAMOWANIE 1 Towary PLU 2 Zmiana cen |
| Wybór opcji <i>PRZELICZNIK WALUT</i> | lub | PROGRAMOWANIE 15 Waluta ewidencyjna 16 Przelicznik walut |
| Zatwierdzenie | | PRZELICZNIK WALUT Oznaczenie: |
| Wpisanie oznaczenia waluty przelicznika np. EUR | Oznaczenie należy wpisać przy pomocy klawiszy numerycznych, które działają na identycznej zasadzie jak w telefonie komórkowym | PRZELICZNIK WALUT Oznaczenie: EUR |
| Zatwierdzenie wpisanego oznaczenia | | PRZELICZNIK WALUT Kurs: 0.0000 |
| Wpisanie kursu przelicznika | Dane należy wpisać z klawiatury numerycznej | PRZELICZNIK WALUT Kurs: 2.1234 |
| Zatwierdzenie | | PRZELICZNIK WALUT Drukuj przelicznik: NIE |
| Wybór czy przelicznik ma być drukowany czy nie | lub | PRZELICZNIK WALUT Drukuj przelicznik: NIE |
| Zatwierdzenie wprowadzonych danych | | Zapisać? GOT=Zapis C=Wyjdz |

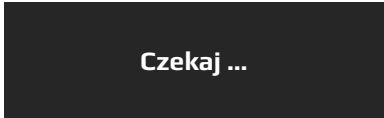
| | | |
|---------------|---|---|
| Potwierdzenie |  |  |
|---------------|---|---|









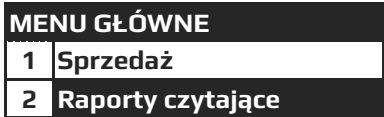

Do trybu programowania przelicznika waluty można przejść za pomocą odnośników numerycznych. Będąc w menu głównym należy wpisać sekwencję znaków **4**, **SHIFT**, **6** odpowiadających poszczególnym funkcjom menu.



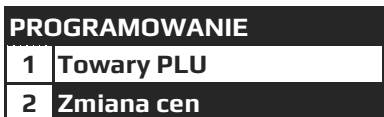

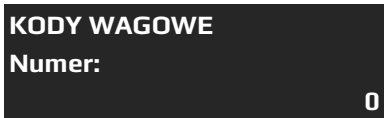

9.22 Programowanie kodów wagowych

Kody wagowe służą do sprzedaży artykułów ważonych na oddzielnych stanowiskach. W kodzie zapisana jest masa lub cena i kod PLU towaru. Kasa po odczytaniu takiego kodu rozpoznaje go jako wagowy, następnie odczytuje masę lub cenę zważonego artykułu i numer PLU, w wyniku czego następuje automatyczna sprzedaż artykułu.

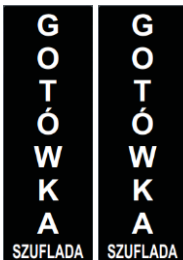
Obecnie stosuje się 10 typów kodów wagowych z przedrostkami 20 – 29. W zależności od przedrostka możemy w kodzie zapisać kod PLU oraz cenę lub masę z różną ilością cyfr przeznaczonych na masę lub cenę (3-7).

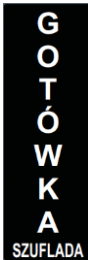
W poniższej tabeli przedstawiono procedurę programowania kodów wagowych.

| PROCEDURA | KLAWISZE DO NACIŚNIĘCIA | KOMUNIKATY WYŚWIETLACZA |
|--|---|---|
| Włączenie kasy/logowanie do <i>MENU GŁÓWNE</i> |  |  |
| Wybór opcji <i>PROGRAMOWANIE</i> |  lub  |  |
| Zatwierdzenie wyboru |  |  |
| Wybór opcji <i>KODY WAGOWE</i> |  lub  |  |
| Zatwierdzenie |  |  |
| Wpisanie przedrostka kodu z zakresu 0-9, gdzie 0 oznacza przedrostek 20 itd. | Oznaczenie należy wpisać przy pomocy klawiszy numerycznych, |  |

| | | |
|--|---|---|
| Zatwierdzenie wpisanego oznaczenia |  | KODY WAGOWE Typ: Masa |
| Wybór opcji |  lub  | KODY WAGOWE Typ: Masa |
| Zatwierdzenie |  | KODY WAGOWE Podział: 5/5 |
| Wybór podziału kodu (5/5 oznacza że 5 cyfr kodu to masa i 5 cyfr to numer PLU) |  lub  | KODY WAGOWE Podział: 5/5 |
| Zatwierdzenie wprowadzonych danych |  | Kod wagowy 21. Zapisać? GOT=Zapis C=Wyjdz |
| Potwierdzenie |  | Czekaj ... |
| Zgodnie z powyższym można wykonać procedurę konfiguracji kodów wagowych z zakresu 20-29 | | |

9.23 Programowanie usług

Kasa fiskalna umożliwia obsługę różnego rodzaju usług, gdzie jednostką miary jest czas np. parkingi, wypożyczalnie, wynajem itp. a kwota do zapłaty jest wyliczana na podstawie jednostek czasu. Funkcjonalność ta umożliwia rozliczanie klienta automatycznie przez kasę za czas przez jaki określona usługa trwała.

9.23.1 Konfiguracja usług









Kasa umożliwia zdefiniowanie określonego cennika, na podstawie którego jest wyliczana kwota do zapłaty.











| Funkcja | Opis |
|----------------|--|
| Usługi aktywne | Określa czy kasa ma aktywną funkcjonalność usług |





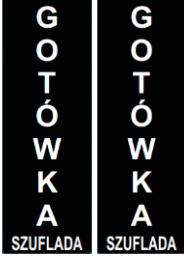









| | |
|-----------------------|---|
| Typ usługi | Możliwość zdefiniowania typu usługi. W zależności od wybranej opcji definiowana jest nazwa na wydruku potwierdzającym rozpoczęcie usług. Możliwe ustawienia: Kwit wstępu - konieczność logowania, Kwit wypożyczenie Kwit wynajmu Kwit bagażowy Kwit parkingowy Usługa bagażowa |
| Ilość usług | Można zdefiniować maksymalną np. ilość miejsc na parkingu, lub ilość kompletów nart w wypożyczalni, i po wykorzystaniu wszystkich kasa nie pozwoli rozpocząć następnej usługi jeśli nie będzie zakończona jedna z rozpoczętych. Możliwe ustawienia: 0 – kasa nie kontroluje ilości wolnych i zajętych usług, Dowolna wartość z zakresu 1-600 – określa maksymalną ilość usług, które mogą być jednocześnie aktywne np. ilość miejsc na parkingu. |
| Abonament | Funkcja określa czy są aktywne abonamenty. Każdy sprzedany abonament blokuje miejsce dla usług. Możliwe ustawienia: TAK – kasa obsługuje abonamenty, NIE – kasa nie obsługuje abonamentów. |
| Kaucja | Funkcja określa czy kasa obsługuje kaucje. Jeśli ustawione jest na tak, kasa drukuje na kwicie informację o kwocie kaucji wpłaconej przez klienta, jak również informuje o konieczności rozliczenia kaucji podczas rozliczania usługi z klientem. Możliwe ustawienia: TAK – kasa obsługuje kaucje, NIE – kasa nie obsługuje kaucji. |
| Opis z bazy | Określa czy dla usług będzie można dodać dowolny opis z zaprogramowanych w bazie towarowej. Możliwe ustawienia: TAK – możliwość dodania opisu z bazy zaprogramowanych na kwicie, NIE – brak możliwości dodania opisu z bazy zaprogramowanych na kwicie, |
| Opis z ręki | Określa czy dla usług będzie można dodać dowolny opis wprowadzany podczas wystawiania kwitu rozpoczęcia usługi np. numeru rejestracyjnego pojazdu. Możliwe ustawienie: TAK – możliwość dodania dowolnego opisu podczas rozpoczęcia usługi, NIE – brak możliwości dodania dowolnego opisu, |
| Paragon automatycznie | Określa czy kasa automatycznie po zakończeniu usługi rozpocznie paragon na kwotę wykonanej usługi i towarem przypisanym do danej usługi. Możliwe ustawienia: TAK – kasa podczas rozliczenia usługi automatycznie rozpocznie paragon fiskalny, NIE – kasa, po zakończeniu usługi kasjer będzie musiał samodzielnie wystawić paragon. |
| Naliczanie | Określa sposób naliczania opłaty za usługi. Możliwe ustawienia: Z DOŁU – kasa naliczy opłatę po zakończeniu każdego okresu z cennika, Z GÓRY – kasa rozpocznie naliczanie za rozpoczęty okres usługi z cennika, PROPORCJONALNIE – kasa naliczy opłatę proporcjonalnie do wykorzystanego czasu niezależnie od czasu trwania danego okresu. |







| | |
|---------------|---|
| Cena 2 od: | Kasa posiada możliwość naliczania według innej stawki niż cennik standardowy (tzw. Happy hour, lub Ekstra dopłata). Należy określić od której godziny kasa nalicza według drugiego cennika. |
| Cena 2 do: | Kasa posiada możliwość naliczania według innej stawki niż cennik standardowy (tzw. Happy hour, lub Ekstra dopłata). Należy określić do której godziny kasa nalicza według drugiego cennika. |
| Bez opłaty | Kasa posiada możliwość rozliczania czasu bez opłaty np. pierwsze 15 minut gratis. Możliwe ustawienia: NIE – kasa nalicza opłaty od 1 minuty, 1-60 minut – kasa nie nalicza opłat za czas ustawiony (tak zwany czas na rezygnację z usługi), ale po przekroczeniu tego czasu kasa nalicza opłatę od 1 minuty. |
| Drukuj cennik | Kasa posiada możliwość wydrukowania cennika na dokumencie potwierdzającym rozpoczęcie usługi. Możliwe ustawienia: TAK – kasa drukuje cennik na kwicie, NIE – kasa nie drukuje cennika na kwicie. |

W poniższej tabeli przedstawiono procedurę programowania usług.

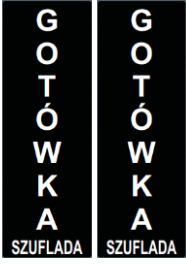
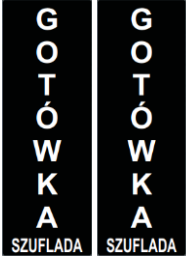
| PROCEDURA | KLAWISZE DO NACIŚNIĘCIA | KOMUNIKATY WYŚWIETLACZA |
|---|---|---|
| Włączenie kasy/logowanie do <i>MENU GŁÓWNE</i> |  | MENU GŁÓWNE 1 Sprzedaż 2 Raporty czytające |
| Wybór opcji <i>PROGRAMOWANIE</i> |  lub  | MENU GŁÓWNE 3 Raporty zerujące 4 Programowanie |
| Zatwierdzenie wyboru |  | PROGRAMOWANIE 1 Towary PLU 2 Zmiana cen |
| Wybór opcji <i>USŁUGI</i> |  lub  | PROGRAMOWANIE 17 Kodu wagowe 18 Usługi |
| Zatwierdzenie |  | USŁUGI 1 Konfiguracja usług 2 Usługi czasowe |
| Wybór <i>KONFIGURACJA USŁUG</i> |  lub  | USŁUGI 1 Konfiguracja usług 2 Usługi czasowe |

| | | |
|---|---|---|
| Zatwierdzenie |  | KONFIGURACJA USŁUG Usługi aktywne: NIE |
| Wybór opcji |  lub  | KONFIGURACJA USŁUG Usługi aktywne: TAK |
| Zatwierdzenie |  | KONFIGURACJA USŁUG Typ usługi: Kwit parkingowy |
| Wybór typu usługi jaką kasa ma obsługiwać |  lub  | KONFIGURACJA USŁUG Typ usługi: Kwit parkingowy |
| Zatwierdzenie wprowadzonych danych |  | KONFIGURACJA USŁUG Ilość usług: 0 |
| Wpisanie ilości usług np. miejsc parkingowych | Dane należy wprowadzić z klawiatury numerycznej | KONFIGURACJA USŁUG Ilość usług: 100 |
| Zatwierdzenie wprowadzonych danych |  | KONFIGURACJA USŁUG Abonament: TAK |
| Wybór czy abonament jest aktywny czy nie |  lub  | KONFIGURACJA USŁUG Abonament: TAK |
| Zatwierdzenie |  | KONFIGURACJA USŁUG Kaucja: NIE |

| | | |
|---|---|---|
| Wybór czy do usługi ma być doliczona kaucja zwrotna |  lub  | KONFIGURACJA USŁUG Kaucja: NIE |
| Zatwierdzenie |  | KONFIGURACJA USŁUG Opis z bazy: NIE |
| Wybór czy można wybrać dodatkowy opis, wydrukuje się na kwicie |  lub  | KONFIGURACJA USŁUG Opis z bazy: TAK |
| Zatwierdzenie |  | KONFIGURACJA USŁUG Opis z ręki: NIE |
| Wybór czy można wpisać dowolny dodatkowy opis podczas wystawiania kwitu |  lub  | KONFIGURACJA USŁUG Opis z ręki: TAK |
| Zatwierdzenie |  | KONFIGURACJA USŁUG Paragon automatycznie: NIE |
| Wybór czy kasa ma rozpoczynać paragon z przypisanym do usługi artykułem po zakończeniu usługi |  lub  | KONFIGURACJA USŁUG Paragon automatycznie: TAK |
| Zatwierdzenie |  | KONFIGURACJA USŁUG Naliczanie: Z GÓRY |
| Wybór sposobu naliczania opłaty |  lub  | KONFIGURACJA USŁUG Naliczanie: Z GÓRY |

| | | |
|---|---|---|
| Zatwierdzenie |  | KONFIGURACJA USŁUG Cena 2 od: 00:00 |
| Wpisanie godziny od której kasa nalicza opłaty według cennika 2 | Dane należy wprowadzić z klawiatury numerycznej | KONFIGURACJA USŁUG Cena 2 od: 16:00 |
| Zatwierdzenie wprowadzonych danych |  | KONFIGURACJA USŁUG Cena 2 do: 00:00 |
| Wpisanie godziny do której kasa nalicza opłaty według cennika 2 | Dane należy wprowadzić z klawiatury numerycznej | KONFIGURACJA USŁUG Cena 2 od: 17:00 |
| Zatwierdzenie wprowadzonych danych |  | KONFIGURACJA USŁUG Bez opłaty: NIE |
| Wybór czasu bez opłaty |  lub  | KONFIGURACJA USŁUG Bez opłaty: NIE |
| Zatwierdzenie |  | KONFIGURACJA USŁUG Drukuj cennik: TAK |
| Wybór czy kasa ma drukować cennik na kwicie rozpoczęcia usługi |  lub  | KONFIGURACJA USŁUG Drukuj cennik: TAK |
| Zatwierdzenie |  | Zapisać? GOT=Zapis C=Wyjdz |

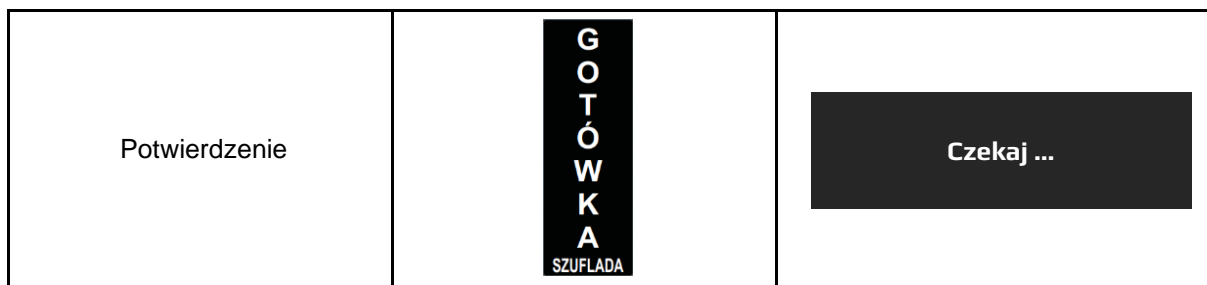

Do trybu konfiguracji usług można przejść za pomocą odnośników numerycznych. Będąc w menu głównym należy wcisnąć klawisze [4], [SHIFT], [8] [1].









9.23.2 Programowanie usług czasowych

Kasa umożliwia zdefiniowanie określonego cennika usług czasowych, na podstawie którego jest wyliczana kwota do zapłaty.

| Funkcja | Opis |
|------------------|---|
| Numer | Określa numer usługi w bazie. Możliwe ustawienia: 1-5. |
| Nazwa | Możliwość zdefiniowania nazwy usługi. Maksymalnie 30 znaków. |
| Przypisz PLU | Określa PLU jakie zostanie sprzedane podczas zamykania usługi, w przypadku automatycznego wydruku paragonu. Możliwe ustawienia: numer PLU z bazy z zakresu 1-255. |
| 1 Czas | Funkcja określa za jaki czas będzie naliczana opłata. Możliwe ustawienia: - NIE, 1 minuta, 10 minut, 20 minut, 30 minut, - 1 godzina, 2 godziny, 3 godziny, 4 godziny, - 1 dzień, 2 dni, 7 dni, 14 dni, - 1 miesiąc, |
| 1 Normalna cena | Określa standardową cenę dla danego czasu usługi. |
| 1 Specjalna cena | Określa specjalną cenę 2 dla usługi liczoną w okresie dla czasu z inną stawką. |
| 2 Czas | Funkcja określa za jaki czas będzie naliczana opłata. Możliwe ustawienia: - NIE, 1 minuta, 10 minut, 20 minut, 30 minut, - 1 godzina, 2 godziny, 3 godziny, 4 godziny, - 1 dzień, 2 dni, 7 dni, 14 dni, - 1 miesiąc, |
| 2 Normalna cena | Określa standardową cenę dla danego czasu usługi. |
| 2 Specjalna cena | Określa specjalną cenę 2 dla usługi liczoną w okresie dla czasu z inną stawką. |
| 3 Czas | Funkcja określa za jaki czas będzie naliczana opłata. Możliwe ustawienia: - NIE, 1 minuta, 10 minut, 20 minut, 30 minut, - 1 godzina, 2 godziny, 3 godziny, 4 godziny, - 1 dzień, 2 dni, 7 dni, 14 dni, - 1 miesiąc, |
| 3 Normalna cena | Określa standardową cenę dla danego czasu usługi. |
| 3 Specjalna cena | Określa specjalną cenę 2 dla usługi liczoną w okresie dla czasu z inną stawką. |
| 4 Czas | Funkcja określa za jaki czas będzie naliczana opłata. Możliwe ustawienia: - NIE, 1 minuta, 10 minut, 20 minut, 30 minut, - 1 godzina, 2 godziny, 3 godziny, 4 godziny, - 1 dzień, 2 dni, 7 dni, 14 dni, - 1 miesiąc, |
| 4 Normalna cena | Określa standardową cenę dla danego czasu usługi. |

| | |
|------------------|---|
| 4 Specjalna cena | Określa specjalną cenę 2 dla usługi liczoną w okresie dla czasu z inną stawką. |
| 5 Czas | Funkcja określa za jaki czas będzie naliczana opłata. Możliwe ustawienia: - NIE, 1 minuta, 10 minut, 20 minut, 30 minut, - 1 godzina, 2 godziny, 3 godziny, 4 godziny, - 1 dzień, 2 dni, 7 dni, 14 dni, - 1 miesiąc, |
| 5 Normalna cena | Określa standardową cenę dla danego czasu usługi. |
| 5 Specjalna cena | Określa specjalną cenę 2 dla usługi liczoną w okresie dla czasu z inną stawką. |
| 6 Czas | Funkcja określa za jaki czas będzie naliczana opłata. Możliwe ustawienia: - NIE, 1 minuta, 10 minut, 20 minut, 30 minut, - 1 godzina, 2 godziny, 3 godziny, 4 godziny, - 1 dzień, 2 dni, 7 dni, 14 dni, - 1 miesiąc, |
| 6 Normalna cena | Określa standardową cenę dla danego czasu usługi. |
| 6 Specjalna cena | Określa specjalną cenę 2 dla usługi liczoną w okresie dla czasu z inną stawką. |

W poniższej tabeli przedstawiono procedurę programowania cennika usług czasowych.

| PROCEDURA | KLAWISZE DO NACIŚNIĘCIA | KOMUNIKATY WYŚWIETLACZA |
|---|---|---|
| Włączenie kasy/logowanie do <i>MENU GŁÓWNE</i> |  | MENU GŁÓWNE 1 Sprzedaż 2 Raporty czytające |
| Wybór opcji <i>PROGRAMOWANIE</i> |  lub  | MENU GŁÓWNE 3 Raporty zerujące 4 Programowanie |
| Zatwierdzenie wyboru |  | PROGRAMOWANIE 1 Towary PLU 2 Zmiana cen |
| Wybór opcji <i>USŁUGI</i> |  lub  | PROGRAMOWANIE 17 Kodu wagowe 18 Usługi |
| Zatwierdzenie |  | USŁUGI 1 Konfiguracja usług 2 Usługi czasowe |
| Wybór <i>USŁUGI CZASOWE</i> |  lub  | USŁUGI 1 Konfiguracja usług 2 Usługi czasowe |

| | | |
|---|---|--|
| Zatwierdzenie | | USŁUGI CZASOWE Numer: 1 |
| Wybór numeru | lub | USŁUGI CZASOWE Numer: 1 |
| Zatwierdzenie | | USŁUGI CZASOWE Nazwa: |
| Wpisanie nazwy usługi jaka będzie drukowana na kwicie | Dane należy wpisać z klawiatury numerycznej | USŁUGI CZASOWE Nazwa: WEJŚCIE NA LODOWISKO |
| Zatwierdzenie wprowadzonych danych | | USŁUGI CZASOWE Przypisz PLU: 0 |
| Przypisanie artykułu | lub | USŁUGI CZASOWE Przypisz PLU: LODOWISKO |
| Zatwierdzenie wprowadzonych danych | | USŁUGI CZASOWE 1 Czas: NIE |
| Wybór czasu 1 | lub | USŁUGI CZASOWE 1 Czas: 1 godzina |
| Zatwierdzenie | | USŁUGI CZASOWE 1 Normalna cena: 0.00 |

| | | |
|---|---|---|
| Wpisanie ceny normalnej | Dane należy wpisać z klawiatury numerycznej | USŁUGI CZASOWE 1 Normalna cena: 10.00 |
| Zatwierdzenie | | USŁUGI CZASOWE 1 Specjalna cena: 0.00 |
| Wpisanie ceny specjalnej | Dane należy wpisać z klawiatury numerycznej | USŁUGI CZASOWE 1 Specjalna cena: 5.00 |
| Zatwierdzenie | | USŁUGI CZASOWE 2 Czas: NIE |
| Można zdefiniować maksymalnie 6 czasów, natomiast nie jest obowiązkiem definiowanie wszystkich czasów. Po zdefiniowaniu ostatniego czasu należy zatwierdzić dane | | |
| Zatwierdzenie | | Numer 1. Zapisać? GOT=Zapis C=Wyjdz |
| Potwierdzenie | | Czekaj ... |

Do trybu programowania cennika usług czasowych można przejść za pomocą odnośników numerycznych. Będąc w menu głównym należy wcisnąć klawisze [4], [SHIFT], [8] [2].





9.23.3 Programowanie abonamentów











Kasa umożliwia zdefiniowanie określonego cennika dla abonamentów, na podstawie którego jest wyliczana kwota do zapłaty.







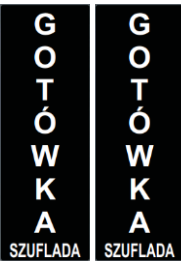

| Funkcja | Opis |
|--------------|---|
| Numer | Określa numer abonamentu w bazie. Możliwe ustawienia: 1-5. |
| Nazwa | Możliwość zdefiniowania nazwy abonamentu. Maksymalnie 32 znaki. |
| Przypisz PLU | Określa PLU jakie zostanie sprzedane, w przypadku automatycznego wystawiania paragonu. Możliwe ustawienia: numer PLU z bazy z zakresu 1-255. |

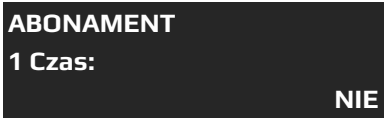
| | |
|--------|--|
| 1 Czas | Funkcja określa za jaki czas będzie naliczana opłata. Możliwe ustawienia: - NIE, 1 dzień, 2 dni, 7 dni, 14 dni, 21 dni, 28 dni - 1 miesiąc, |
| 1 Cena | Określa cenę dla danego czasu abonamentu. |
| 2 Czas | Funkcja określa za jaki czas będzie naliczana opłata. Możliwe ustawienia: - NIE, 1 dzień, 2 dni, 7 dni, 14 dni, 21 dni, 28 dni - 1 miesiąc, |
| 2 Cena | Określa cenę dla danego czasu abonamentu. |
| 3 Czas | Funkcja określa za jaki czas będzie naliczana opłata. Możliwe ustawienia: - NIE, 1 dzień, 2 dni, 7 dni, 14 dni, 21 dni, 28 dni - 1 miesiąc, |
| 3 Cena | Określa cenę dla danego czasu abonamentu |
| 4 Czas | Funkcja określa za jaki czas będzie naliczana opłata. Możliwe ustawienia: - NIE, 1 dzień, 2 dni, 7 dni, 14 dni, 21 dni, 28 dni - 1 miesiąc, |
| 4 Cena | Określa cenę dla danego czasu abonamentu. |
| 5 Czas | Funkcja określa za jaki czas będzie naliczana opłata. Możliwe ustawienia: - NIE, 1 dzień, 2 dni, 7 dni, 14 dni, 21 dni, 28 dni - 1 miesiąc, |
| 5 Cena | Określa cenę dla danego czasu abonamentu. |
| 6 Czas | Funkcja określa za jaki czas będzie naliczana opłata. Możliwe ustawienia: - NIE, 1 dzień, 2 dni, 7 dni, 14 dni, 21 dni, 28 dni - 1 miesiąc, |
| 6 Cena | Określa cenę dla danego czasu abonamentu. |
| 7 Czas | Funkcja określa za jaki czas będzie naliczana opłata. Możliwe ustawienia: - NIE, 1 dzień, 2 dni, 7 dni, 14 dni, 21 dni, 28 dni - 1 miesiąc, |
| 7 Cena | Określa cenę dla danego czasu abonamentu. |

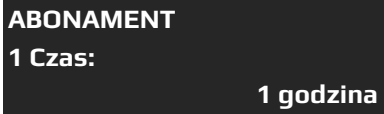
W poniższej tabeli przedstawiono procedurę programowania abonamentów.

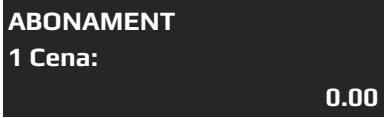
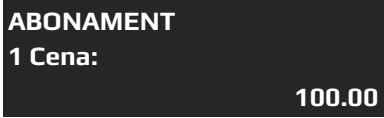
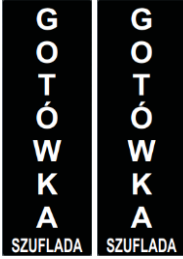
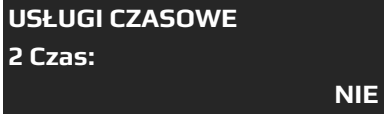
| PROCEDURA | KLAWISZE DO NACIŚNIĘCIA | KOMUNIKATY WYŚWIETLACZA |
|---|---|---|
| Włączenie kasy/logowanie do <i>MENU GŁÓWNE</i> |  | MENU GŁÓWNE 1 Sprzedaż 2 Raporty czytające |
| Wybór opcji <i>PROGRAMOWANIE</i> |  lub  | MENU GŁÓWNE 3 Raporty zerujące 4 Programowanie |
| Zatwierdzenie wyboru |  | PROGRAMOWANIE 1 Towary PLU 2 Zmiana cen |

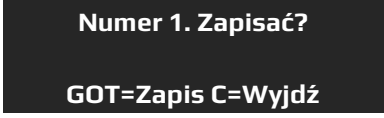
| | | |
|--|---|---|
| Wybór opcji <i>USŁUGI</i> |  lub  | PROGRAMOWANIE 17 Kodu wagowe 18 Usługi |
| Zatwierdzenie |  | USŁUGI 1 Konfiguracja usług 2 Usługi czasowe |
| Wybór <i>ABONAMENTY</i> |  lub  | USŁUGI 2 Usługi czasowe 3 Abonamenty |
| Zatwierdzenie |  | ABONAMENTY Numer: 1 |
| Wybór numeru abonamentu |  lub  | ABONAMENTY Numer: 1 |
| Zatwierdzenie |  | ABONAMENTY Nazwa: |
| Wpisanie nazwy abonamentu jaka będzie drukowana na kwiecie | Dane należy wpisać z klawiatury numerycznej | ABONAMENTY Nazwa: PARKOWANIE |
| Zatwierdzenie wprowadzonych danych |  | ABONAMENTY Przypisz PLU: 0 |
| Przypisanie artykułu |  lub  | ABONAMENTY Przypisz PLU: ABONAMENT MIESIĘCZNY |

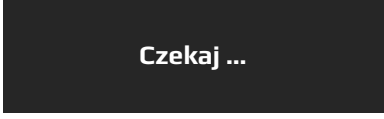
| | | |
|---|---|---|
| Zatwierdzenie wprowadzonych danych |  |  |
| Wybór czasu |  |  |
| Zatwierdzenie |  |  |
| Wpisanie ceny | Dane należy wpisać z klawiatury numerycznej |  |
| Zatwierdzenie |  |  |
| Można zdefiniować maksymalnie 7 czasów, natomiast nie jest obowiązkiem definiowanie wszystkich czasów. Po zdefiniowaniu ostatniego czasu należy zatwierdzić dane | | |
| Zatwierdzenie |  |  |
| Potwierdzenie |  |  |

Do trybu programowania cennika abonamentów można przejść za pomocą odnośników numerycznych. Będąc w menu głównym należy wcisnąć klawisze [4], [SHIFT], [8] [3].

9.24 Konfiguracja

9.24.1 Opcje ogólne

W konfiguracji opcji ogólnych ustawia się wszystkie parametry kasy, które nie dotyczą sprzedaży. W celu wprowadzenia zmian należy przejść całą procedurę konfiguracji i zatwierdzić wprowadzone zmiany.

Poniżej przedstawiono opis funkcji dostępnych w konfiguracji.











| Funkcja | Opis |
|---------------------------|---|
| Numer kasy | Jest to numer systemowy kasy drukowany na wszystkich drukowanych dokumentach przez kasę. Numer może przyjąć wartość z przedziału 1-999. |
| System kasjerski | Konieczność logowania się kasjerów do poszczególnych trybów. System kasjerski można wyłączyć ustawiając opcję na NIE. W takim przypadku kasa nie żąda haseł tylko od razu przechodzi do wybranego trybu. Możliwe ustawienia: TAK - konieczność logowania, NIE – wyłączone logowanie. |
| Drukuj nazwę kasjera | W kasie można każdemu kasjerowi nadać własną nazwę, funkcja ta określa czy nadana nazwa ma drukować się na paragonach czy nie. Możliwe ustawienia: TAK – kasa na paragonach drukuje nadaną nazwę kasjera np. ADAM, NIE – kasa drukuje na paragonach nazwy np. KASJER 01 ... KASJER 30. |
| Auto wylogowanie kasjera: | Funkcja określa czy kasa po zakończeniu paragonu wyloguje kasjera z trybu sprzedaży do menu głównego czy też nie. Możliwe ustawienia: TAK – kasa automatycznie wyloguje kasjera po zakończeniu paragonu, NIE – kasa po zakończeniu paragonu pozostanie w trybie sprzedaży. |
| Nasycenie druku | Inaczej zwane zaczerzeniem wydruku określa intensywność wygrzewania papieru, z jaką są drukowane paragony. Może przyjąć wartości z zakresu 0-20. Wartości wpisujemy z klawiatury numerycznej lub wybieramy za pomocą klawiszy [↓], [↑]. 0 – błąd wydruk na paragonie, 20 – bardzo ciemny wydruk na paragonie. <i>Im ciemniejszy wydruk tym więcej prądu jest pobierane z akumulatora kasy oraz krótsza żywotność głowicy drukującej!</i> |
| Autowylączenie | Określa czas bezczynności, po jakim kasa się automatycznie wyłączy. Funkcja ta ma na celu oszczędzanie energii tak, aby móc dokonać jak najwięcej wydruków podczas pracy na akumulatorze. Możliwe ustawienie: NIE – kasa nie wyłączy się sama, 1-15 – czas bezczynności w minutach, po jakim kasa sama się wyłączy. Funkcja ta nie działa w trybie: <i>Połączenie z PC</i> . |
| Wyłączenie podświetlenia | Określa czas bezczynności, po jakim kasa automatycznie wyłączy podświetlenie wyświetlacza operatora. Funkcja ta ma na celu oszczędzanie energii, tak, aby jak najwięcej paragonów można było wystawić na jednym ładowaniu akumulatora. Możliwe ustawienia: NIE – podświetlenie nigdy nie zostanie wyłączone, 1 – 5 czas bezczynności w minutach, po jakim kasa wyłączy podświetlenie wyświetlacza operatora. |











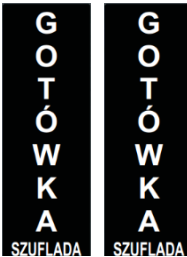

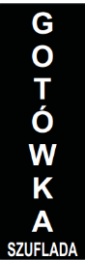

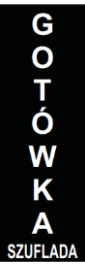
| | |
|-----------------------------------|--|
| Wyłączenie po RD | Określa czy kasa automatycznie ma wyłączyć się po wykonaniu Raportu Fiskalnego Dobowego. Możliwe ustawienia: TAK - po wykonaniu procedur związanych z wykonywaniem Raportu Fiskalnego Dobowego kasa samoistnie się wyłączy, NIE – kasa po wykonanym raporcie nie wyłączy się. |
| Kontrola stanu gotówki | Kasa na bieżąco kontroluje stan gotówki. W przypadku próby wypłacenia większej kwoty niż jest zarejestrowana w kasie (suma kwot sprzedanych towarów, wpłaty, wypłaty, rozliczenie opakowań zwrotnych), zgłosi błąd. Możliwe ustawienia: TAK – kasa kontroluje stan gotówki, NIE – kasa nie kontroluje stanu gotówki. |
| Automatyczne otwarcie szuflady | Kasa posiada możliwość automatycznego otwierania szuflady po zakończeniu paragonu. Możliwe ustawienia: TAK – kasa po zakończeniu paragonu otworzy szufladę, NIE – aby otworzyć szufladę należy nacisnąć klawisz [SHIFT], [GOTÓWKA]. |
| Kontrola stanu magazynu | Kasa posiada możliwość prowadzenia magazynu artykułów oraz kontrolowania stanów magazynowych. Możliwe ustawienia: TAK – kasa kontroluje stany magazynowe, nie pozwoli sprzedać artykułu, którego ilość jest równa 0, NIE – Kasa nie kontroluje stanów magazynowych. |
| Raport zerujący PLU | Kasa posiada możliwość wydrukowania długiego zerującego raportu sprzedaży artykułów z informacjami dotyczącymi sprzedaży poszczególnych artykułów lub krótkiego informującego o wykonaniu zerowania liczników sprzedaży artykułów. Raport w wersji krótkiej jest zalecany do stosowania podczas współpracy kasy z programami magazynowymi, do których są pobierane dane o sprzedaży. Możliwe ustawienia: DŁUGI – kasa drukuje informacje o sprzedaży artykułów, KRÓTKI – kasa nie drukuje informacji o sprzedaży artykułów, drukuje tylko informację o zerowaniu liczników sprzedaży artykułów. |
| Raport zerujący Opakowań | Kasa posiada możliwość wydrukowania długiego zerującego raportu sprzedaży opakowań z informacjami dotyczącymi sprzedaży poszczególnych opakowań zwrotnych lub krótkiego informującego o wykonaniu zerowania liczników sprzedaży opakowań. Możliwe ustawienia: DŁUGI – kasa drukuje informacje o sprzedaży opakowań zwrotnych, KRÓTKI – kasa nie drukuje informacji o sprzedaży opakowań zwrotnych, drukuje tylko informację o zerowaniu liczników sprzedaży opakowań zwrotnych. |
| Przypomnienie o raportach | Kasa posiada funkcję przypomnienie o niewykonanych raportach (dobowym, miesięcznym). Możliwe ustawienia: TAK – kasa przypomina o zaległych raportach, NIE- kasa nie przypomina o zaległych raportach. |
| Zerowanie PLU po Raporcie Dobowym | Kasa umożliwia automatyczne wyzerowanie sprzedaży artykułów po wykonaniu Raportu Dobowego. Możliwe ustawienia: TAK – po wykonaniu raportu dobowego kasa automatycznie wyzeruje liczniku sprzedaży artykułów, NIE – kasa nie wyzeruje liczników sprzedaży artykułów po wykonaniu Raportu Dobowego. |

| | |
|--|--|
| Zerowanie opakowań po Raporcie Dobowym | Kasa umożliwia automatyczne wyzerowanie sprzedaży opakowań zwrotnych po wykonaniu Raportu Dobowego. Możliwe ustawienia: TAK – po wykonaniu raportu dobowego kasa automatycznie wyzeruje licznik sprzedaży opakowań zwrotnych, NIE – kasa nie wyzeruje liczników sprzedaży opakowań zwrotnych po wykonaniu Raportu Dobowego. |
| Drukuj niefiskalne | Kasa umożliwia nie drukowanie dokumentów niefiskalnych w wersji papierowej. Możliwe ustawienia: TAK – kasa drukuje wydruki niefiskalne, NIE – kasa zapisuje wydruki niefiskalne w pamięci chronionej, nie drukuje na papierze. |
| Czas letni/zimowy | Kasa posiada możliwość automatycznej zmiany czasu na letni/zimowy. Możliwe ustawienia: TAK – kasa zmieni czas z letniego na zimowy i odwrotnie w odpowiednim terminie, NIE – kasa nie zmieni automatycznie czasu z letniego na zimowy i odwrotnie. |
| Logo na paragonie | Kasa umożliwia wydruk logo na paragonie. Możliwe ustawienia: TAK - kasa drukuje logo na paragonie, NIE – kasa nie drukuje logo na paragonie. |
| Logo na raporcie | Kasa umożliwia wydruk logo na raporcie. Możliwe ustawienia: TAK - kasa drukuje logo na raporcie, NIE – kasa nie drukuje logo na raporcie. |
| Logo na wydruku niefiskalnym | Kasa umożliwia wydruk logo na wydruku niefiskalnym. Możliwe ustawienia: TAK - kasa drukuje logo na wydruku niefiskalnym, NIE – kasa nie drukuje logo na wydruku niefiskalnym. |
| Raport kasjera | Kasa umożliwia automatyczne wykonanie raportu kasjerów przed wykonaniem Raportu Dobowego. Możliwe ustawienia: TAK - kasa drukuje raport kasjera przed Raportem Dobowym, NIE – kasa nie drukuje raportu kasjera przed Raportem Dobowym. |
| Raport grup | Kasa umożliwia automatyczne wykonanie raportu grup przed wykonaniem Raportu Dobowego. Możliwe ustawienia: TAK - kasa drukuje raport grup przed Raportem Dobowym, NIE – kasa nie drukuje raportu grup przed Raportem Dobowym. |
| Raport towarów | Kasa umożliwia automatyczne wykonanie raportu sprzedaży towarów przed wykonaniem Raportu Dobowego. Możliwe ustawienia: TAK - kasa drukuje raport sprzedaży towarów przed Raportem Dobowym, NIE – kasa nie drukuje sprzedaży towarów przed Raportem Dobowym. |
| Raport opakowań | Kasa umożliwia automatyczne wykonanie raportu sprzedaży opakowań zwrotnych przed wykonaniem Raportu Dobowego. Możliwe ustawienia: TAK - kasa drukuje raport sprzedaży opakowań zwrotnych przed Raportem Dobowym, NIE – kasa nie drukuje sprzedaży opakowań zwrotnych przed Raportem Dobowym. |
| Ilość kodów kreskowych | Określa ilość kodów kreskowych przypisanych do artykułu, maksymalnie 4. |





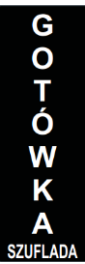

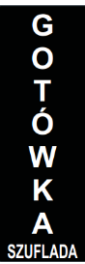

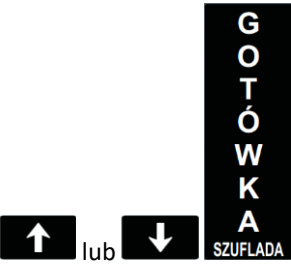
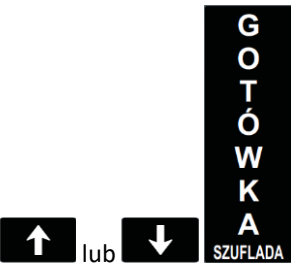
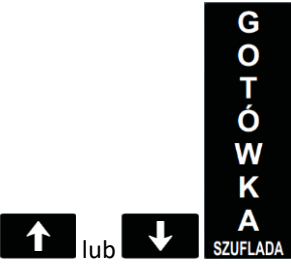
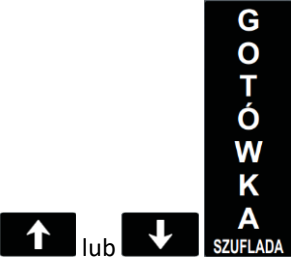
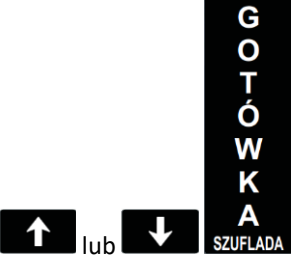
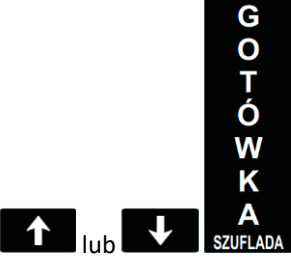
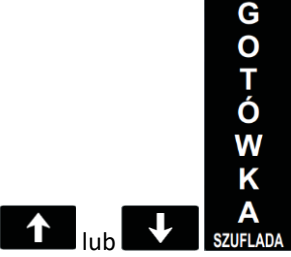





| | |
|--------------------------|--|
| Limit wypłat z terminala | Kasa umożliwia realizowanie wypłat z terminala dla klientów podczas wystawiania paragonów. Należy wprowadzić maksymalną kwotę wypłaty z terminala jaką chcemy realizować (wartość ta jest również uzależniona od banku obsługującego transakcje). |
| Interfejs sieciowy | Wybór sposobu komunikacji kasy z siecią Internet. Możliwe ustawienia WiFi – komunikacja za pośrednictwem sieci Wi-Fi, GPRS – komunikacja poprzez kartę SIM zainstalowaną w kasie, LAN – komunikacja poprzez sieć LAN. |
| Wyświetl zegar | Kasa umożliwia automatyczne wyświetlenie zegara w trybie sprzedaży po 10 sekundowym okresie bezczynności. Możliwe ustawienia: TAK – kasa wyświetli automatycznie zegar, NIE – kasa nie wyświetli automatycznie zegara w trybie sprzedaży. |















Poniżej przedstawiono procedurę ustawiania opcji ogólnych.



| PROCEDURA | KLAWISZE DO NACIŚNIĘCIA | KOMUNIKATY WYŚWIETLACZA |
|---|---|---|
| Włączenie kasy/logowanie do <i>MENU GŁÓWNE</i> |  | MENU GŁÓWNE 1 Sprzedaż 2 Raporty czytające |
| Wybór opcji <i>PROGRAMOWANIE</i> |  lub  | MENU GŁÓWNE 3 Raporty zerujące 4 Programowanie |
| Zatwierdzenie wyboru |  | PROGRAMOWANIE 1 Towary PLU 2 Zmiana cen |
| Wybór opcji <i>KONFIGURACJA</i> |  lub  | PROGRAMOWANIE 18 Usługi 19 Konfiguracja |
| Zatwierdzenie |  | KONFIGURACJA 1 Opcje ogólne 2 Opcje paragonu |
| Wybór opcji <i>OPCJE OGÓLNE</i> |  lub  | KONFIGURACJA 1 Opcje ogólne 2 Opcje paragonu |
| Zatwierdzenie |  | OPCJE OGÓLNE Numer kasy: 1 |

| | | |
|--|---|--|
| Wpisanie numeru kasy, po jakim kasa będzie identyfikowana i zatwierdzenie | Numer kasy należy wpisać z klawiatury numerycznej  | OPCJE OGÓLNE System kasjerski: TAK |
| Włączenie lub wyłączenie konieczności logowania kasjerów i zatwierdzenie |  lub   | OPCJE OGÓLNE Drukuj nazwę kasjera: TAK |
| Włączenie lub wyłączenie drukowania nazw kasjerów na paragonach i zatwierdzenie |  lub   | OPCJE OGÓLNE Auto. wylog. Kasjera:: NIE |
| Wybór opcji czy kasa ma automatycznie wylogować kasjera po wystawieniu paragonu i zatwierdzenie |  lub   | OPCJE OGÓLNE Nasylenie druku: 10 |
| Wybór intensywności, z jaką ma drukować drukarka i zatwierdzenie |  lub   | OPCJE OGÓLNE Autowylączenie: 5 |
| Wybór w minutach czasu bezczynności, po jakim kasa się wyłączy automatycznie i zatwierdzenie |  lub   | OPCJE OGÓLNE Wyłączenie podświetl. : 2 |
| Wybór w minutach czasu bezczynności, po jakim wyłączy się podświetlenie wyświetlacza i zatwierdzenie |  lub   | OPCJE OGÓLNE Wyłączenie po Rap.Dob.: NIE |

| | | |
|--|---|--|
| <p>Wybór opcji czy kasa ma samoistnie wyłączyć się po wykonaniu Raportu Dobowego i zatwierdzenie</p> |  | <p>OPCJE OGÓLNE Kontrola stanu gotówki: TAK</p> |
| <p>Wybór opcji czy kasa ma kontrolować stan gotówki w szufladzie i zatwierdzenie</p> |  | <p>OPCJE OGÓLNE Automat. otw. szuflady: TAK</p> |
| <p>Wybór czy kasa ma po zakończeniu paragonu automatycznie otwierać szufladę i zatwierdzenie</p> |  | <p>OPCJE OGÓLNE Kontrola stanu magazynu: TAK</p> |
| <p>Wybór czy kasa ma kontrolować stany magazynowe i zatwierdzenie</p> |  | <p>OPCJE OGÓLNE Raport zerujący PLU: Długi</p> |
| <p>Wybór opcji czy kasa ma drukować długi Raport Zerujący Sprzedaż Towarów, czy krótką informację o zerowaniu liczników i zatwierdzenie</p> |  | <p>OPCJE OGÓLNE Raport zerujący opak.: Długi</p> |
| <p>Wybór opcji czy kasa ma drukować długi Raport Zerujący Sprzedaż Opakowań, czy krótką informację o zerowaniu liczników i zatwierdzenie</p> |  | <p>OPCJE OGÓLNE Przypomn. o raportach: TAK</p> |
| <p>Wybór opcji czy kasa ma przypominać o raportach do wykonania i zatwierdzenie</p> |  | <p>OPCJE OGÓLNE Zerow. PLU po Rap.Dob.: NIE</p> |

| | | |
|--|---|---|
| <p>Wybór opcji czy kasa ma zerować licznik sprzedaży towarów po Raporcie Dobowym i zatwierdzenie</p> |  lub  | <p>OPCJE OGÓLNE Zerow. Opak. po Rap.Dob.: NIE</p> |
| <p>Wybór opcji czy kasa ma zerować liczniki sprzedaży opakowań zwrotnych po Raporcie Dobowym</p> |  lub  | <p>OPCJE OGÓLNE Drukuj niefiskalne: TAK</p> |
| <p>Wybór opcji czy kasa ma drukować wydruki niefiskalne i zatwierdzenie</p> |  lub  | <p>OPCJE OGÓLNE Czas letni/zimowy: NIE</p> |
| <p>Wybór opcji czy kasa ma automatycznie zmieniać czas letni/zimowy i zatwierdzenie</p> |  lub  | <p>OPCJE OGÓLNE Logo na paragonie: NIE</p> |
| <p>Wybór opcji czy kasa ma drukować logo na paragonie i zatwierdzenie</p> |  lub  | <p>OPCJE OGÓLNE Logo na raporcie: NIE</p> |
| <p>Wybór opcji czy kasa ma drukować logo na raporcie i zatwierdzenie</p> |  lub  | <p>OPCJE OGÓLNE Logo na wydr. niefiskal.: NIE</p> |
| <p>Wybór opcji czy kasa ma drukować logo na wydrukach niefiskalnych i zatwierdzenie</p> |  lub  | <p>OPCJE OGÓLNE Raport kasjera: NIE</p> |

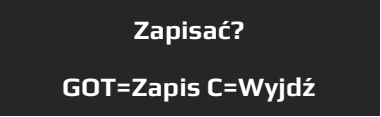
| | | |
|---|---|---|
| Wybór opcji czy kasa ma przed raportem dobowym drukować raport kasjera i zatwierdzenie |  lub  | <p>OPCJE OGÓLNE Raport grup: NIE</p> |
| Wybór opcji czy kasa ma przed raportem dobowym drukować raport grup i zatwierdzenie |  lub  | <p>OPCJE OGÓLNE Raport towarów: NIE</p> |
| Wybór opcji czy kasa ma przed raportem dobowym drukować raport towarów i zatwierdzenie |  lub  | <p>OPCJE OGÓLNE Raport opakowań: NIE</p> |
| Wybór opcji czy kasa ma przed raportem dobowym drukować raport sprzedaży opakowań i zatwierdzenie |  lub  | <p>OPCJE OGÓLNE Ilość kodów kreskowych: 1</p> |
| Wybór opcji ile kodów kreskowych można przypisać do pojedynczego PLU i zatwierdzenie |  lub  | <p>OPCJE OGÓLNE Limit wypł. z terminala: 200.00</p> |
| Wpisanie maksymalnej wartości dla wypłat z terminala i zatwierdzenie | <p>Wartość należy wpisać z klawiatury numerycznej</p>  lub  | <p>OPCJE OGÓLNE Interfejs sieciowy: WiFi</p> |
| Wybór interfejsu do komunikacji z repozytorium i zatwierdzenie |  lub  | <p>OPCJE OGÓLNE Wyświetl zegar: TAK</p> |

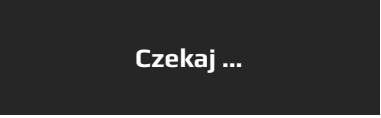
| | | |
|---|---|---|
| Wybór opcji czy kasa ma automatycznie wyświetlać zegar w trybie sprzedaży i zatwierdzenie |  |  |
| Zatwierdzenie wprowadzonych danych |  |  |

Do trybu konfiguracji opcji ogólnych można przejść za pomocą odnośników numerycznych. Będąc w menu głównym należy wcisnąć klawisze [4], [SHIFT], [9] [1].

9.24.2 Opcje paragonu



W konfiguracji paragonu ustawia się wszystkie funkcje związane ze sprzedażą (wystawieniem paragonu) takie jak drukowanie nazw kasjera na paragonach, drukowanie ilości pozycji na paragonie itp.



















W poniższej tabeli przedstawiono opis poszczególnych opcji paragonu.







| Funkcja | Opis |
|------------------|--|
| Przymus SUMA | Funkcja określa czy kasjer przed zakończeniem paragonu musi podsumować paragon. Możliwe ustawienia: TAK- konieczność przed zamknięciem paragonu naciśnięcie klawisza [SUMA], NIE – brak konieczności podsumowania paragonu. |
| Przymus kwoty | Funkcja określa czy kasjer przed zakończeniem paragonu musi podać kwotę otrzymaną od klienta. Możliwe ustawienia: TAK - konieczność podania kwoty od klienta, NIE – brak konieczności podania kwoty od klienta. |
| Cena w groszach | Funkcja określa czy wprowadzane kwoty podczas sprzedaży są podawane w groszach, czyli wprowadzenie kwoty 25 określa 0,25zł, czy w złotychkach, czyli wprowadzenie kwoty 25 określa 25zł. Możliwe ustawienia: TAK – kasa przyjmuje wartości w groszach, NIE – kasa przyjmuje wartości w złotychkach. |
| Drukuj PLU | Funkcja oznacza czy na paragonie przy sprzedaży artykułu ma drukować się numer PLU tego artykułu oraz kod kreskowy 1. Możliwe ustawienia: TAK – kasa drukuje numer PLU i kod kreskowy 1 na paragonie, NIE – kasa nie drukuje numeru PLU, kodu kreskowego 1 na paragonie. |
| Drukuj ilość PLU | Funkcja określa czy kasa w podsumowaniu paragonu drukuje ilość pozycji wydrukowanych na paragonie. Nie należy tego mylić z ilością sprzedanych artykułów, gdyż w jednej pozycji paragonu możemy mieć wielokrotność danego artykułu. Możliwe ustawienie: NIE – kasa nie drukuje ilości pozycji wydrukowanych na paragonie, TAK – kasa drukuje ilość pozycji wydrukowanych na paragonie. |

| | |
|---------------------|--|
| Tekst stopki: | Funkcja określa czy drukuje po zakończeniu paragonu dodatkowy teksty stopki Możliwe ustawienie: NIE – kasa nie drukuje stopki, TAK – kasa drukuje stopkę. |
| Wydruk zamówienia | Funkcja określa czy po zakończeniu paragonu kasa drukuje zamówienie w postaci wydruku niefiskalnego Możliwe ustawienie: NIE – kasa nie drukuje zamówienia, PARAGON – kasa drukuje jeden dokument niefiskalny ze wszystkimi pozycjami z paragonu, GRUPY - kasa drukuje każdą grupę towarową na oddzielnym zamówieniu w postaci wydruku niefiskalnego, POZYCJE – kasa drukuje oddzielnie każdą pozycję z paragonu na oddzielnym zamówieniu w postaci wydruku niefiskalnego. |
| Rabat przed towarem | Funkcja określa kolejność udzielania opustów i sprzedaży, czy najpierw należy podać opust, a następnie sprzedać pozycję, czy sprzedać pozycję i do pozycji podać opust. TAK – opust dla artykułu należy udzielić przed jego sprzedażą, NIE – opust dla artykułu należy udzielić po jego sprzedaży. |

Poniżej przedstawiono konfigurację opcji paragonu.

| PROCEDURA | KLAWISZE DO NACIŚNIĘCIA | KOMUNIKATY WYŚWIETLACZA |
|---|---|---|
| Włączenie kasy/logowanie do <i>MENU GŁÓWNE</i> |  | MENU GŁÓWNE 1 Sprzedaż 2 Raporty czytające |
| Wybór opcji <i>PROGRAMOWANIE</i> |  lub  | MENU GŁÓWNE 3 Raporty zerujące 4 Programowanie |
| Zatwierdzenie wyboru |  | PROGRAMOWANIE 1 Towary PLU 2 Zmiana cen |
| Wybór opcji <i>KONFIGURACJA</i> |  lub  | PROGRAMOWANIE 18 Usługi 19 Konfiguracja |
| Zatwierdzenie |  | KONFIGURACJA 1 Opcje ogólne 2 Opcje paragonu |

| | | |
|--|---|---|
| Wybór opcji <i>OPCJE PARAGONU</i> |  lub  | KONFIGURACJA 1 Opcje ogólne 2 Opcje paragonu |
| Zatwierdzenie wyboru |  | OPCJE PARAGONU Przymus SUMA: NIE |
| Włączenie lub wyłączenie konieczności naciśnięcia klawisza [SUMA] przed zamknięciem paragonu i zatwierdzenie |  lub   | OPCJE PARAGONU Przymus kwoty: NIE |
| Włączenie lub wyłączenie konieczności podania kwoty od klienta i zatwierdzenie |  lub   | OPCJE PARAGONU Cena w groszach: NIE |
| Wybór metody wprowadzania ceny w groszach lub złotych i zatwierdzenie |  lub   | OPCJE PARAGONU Drukuj PLU: NIE |
| Wybór opcji czy kasa na paragonie ma drukować numer PLU i zatwierdzenie |  lub   | OPCJE PARAGONU Drukuj ilość PLU: NIE |
| Wybór opcji czy kasa ma drukować na paragonie ilość sprzedanych pozycji i zatwierdzenie |  lub   | OPCJE PARAGONU Tekst stopki: NIE |



| | | |
|--|--|---|
| Wybór opcji czy kasa ma drukować stopkę i zatwierdzenie |  lub  GOTÓWKA SZUFLADA | OPCJE PARAGONU Wydruk zamówienia: NIE |
| Wybór czy kasa ma drukować zamówienie i w jakiej postaci czy nie i zatwierdzenie |  lub  GOTÓWKA SZUFLADA | OPCJE PARAGONU Rabat przed towarem: NIE |
| Wybór czy do artykułu opust będzie naliczany przed czy po sprzedaży |  lub  GOTÓWKA SZUFLADA | Zapisać? GOT=Zapis C=Wyjdz |
| Zatwierdzenie wprowadzonych danych | GOTÓWKA SZUFLADA | Czekaj ... |









Do trybu konfiguracji opcji paragonu można przejść za pomocą odnośników numerycznych. Będąc w menu głównym należy wcisnąć klawisze: [4], [SHIFT], [9], [2].

9.24.3 Klawisze szybkie PLU

Kasa umożliwia przypisanie dowolnych towarów z bazy towarowej do klawiszy szybkiej sprzedaży [PLU1] – [PLU12].

Poniżej przedstawiono procedurę programowania klawiszy szybkich PLU.



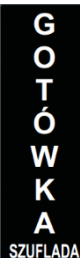
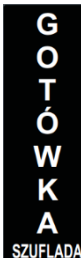
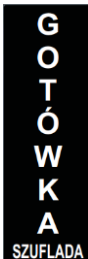







| PROCEDURA | KLAWISZE DO NACIŚNIĘCIA | KOMUNIKATY WYŚWIETLACZA |
|---|---|---|
| Włączenie kasy/logowanie do <i>MENU GŁÓWNE</i> |  | MENU GŁÓWNE 1 Sprzedaż 2 Raporty czytające |
| Wybór opcji <i>PROGRAMOWANIE</i> |  lub  | MENU GŁÓWNE 3 Raporty zerujące 4 Programowanie |
| Zatwierdzenie wyboru | GOTÓWKA SZUFLADA | PROGRAMOWANIE 1 Towary PLU 2 Zmiana cen |









| | | |
|---|--|---|
| Wybór opcji <i>KONFIGURACJA</i> |  lub  | PROGRAMOWANIE 18 Usługi 19 Konfiguracja |
| Zatwierdzenie |  | KONFIGURACJA 1 Opcje ogólne 2 Opcje paragonu |
| Wybór opcji <i>KL. SZYBKIE PLU</i> |  lub  | KONFIGURACJA 2 Opcje paragonu 3 Klawisze szybkie PLU |
| Zatwierdzenie wyboru |  | KLAWISZE SZYBKIE PLU Numer klawisza: 1 |
| Wybór numeru klawisza szybkiej sprzedaży do którego zostanie przypisany towar i zatwierdzenie |  lub   | KLAWISZE SZYBKIE PLU Numer PLU: 1 |
| Wybór numeru PLU artykułu, który ma być przypisany do klawisza [PLU1] i zatwierdzenie | Numer należy wpisać z klawiatury numerycznej   | Numer klawisza 1. Zapisać? GOT=Zapis C=Wyjdz |
| Zatwierdzenie wprowadzonych danych |  | Czekaj ... |
| Z kolejnymi klawiszami postępujemy tak jak pokazano w przykładzie powyżej. | | |

Do trybu konfiguracji klawiszy PLU można przejść za pomocą odnośników numerycznych. Będąc w menu głównym należy wcisnąć klawisze [4], [SHIFT], [9], [3].

9.24.4 Klawisze [%-], [%+]

W funkcji *Klawisze %-/%+* istnieje możliwość przypisania do klawiszy [%-], [%+] dowolnych opustów/narzutów programowanych. W zależności od konfiguracji opustu programowanego istnieje możliwość podawania wartości opustu bezpośrednio przed jego udzieleniem. Poniżej przedstawiono procedurę programowania klawiszy [%-], [%+].

| PROCEDURA | KLAWISZE DO NACIŚNIĘCIA | KOMUNIKATY WYŚWIETLACZA |
|--|---|--|
| Włączenie kasy/logowanie do MENU GŁÓWNE |  | MENU GŁÓWNE 1 Sprzedaż 2 Raporty czytające |
| Wybór opcji PROGRAMOWANIE |  lub  | MENU GŁÓWNE 3 Raporty zerujące 4 Programowanie |
| Zatwierdzenie wyboru | G O T Ó W K A SZUFLADA | PROGRAMOWANIE 1 Towary PLU 2 Zmiana cen |
| Wybór opcji KONFIGURACJA |  lub  | PROGRAMOWANIE 18 Usługi 19 Konfiguracja |
| Zatwierdzenie | G O T Ó W K A SZUFLADA | KONFIGURACJA 1 Opcje ogólne 2 Opcje paragonu |
| Wybór opcji KLAWISZE (%-)/(%) |  lub  | KONFIGURACJA 3 Klawisze szybkie PLU 4 Klawisze (%-)/(%) |
| Zatwierdzenie wyboru | G O T Ó W K A SZUFLADA | KLAWISZE (%-) / (%) Klawisz %+: Narzut procentowy |
| Wybór funkcji, która zostanie przypisana do klawisza |  lub  | KLAWISZE (%-) / (%) Klawisz %+: Narzut procentowy |
| Zatwierdzenie wyboru | G O T Ó W K A SZUFLADA | KLAWISZE (%-) / (%) Klawisz SHIFT %+: Narzut kwotowy |
| Wybór funkcji, która zostanie przypisana do klawisza |  lub  | KLAWISZE (%-) / (%) Klawisz SHIFT %+: Narzut kwotowy |



| | | |
|--|---|--|
| Zatwierdzenie wyboru |  | KLAWISZE (%) / (%+) Klawisz %-: Opust procentowy |
| Wybór funkcji, która zostanie przypisana do klawisza |  lub  | KLAWISZE (%) / (%+) Klawisz %-: Opust procentowy |
| Zatwierdzenie wyboru |  | KLAWISZE (%) / (%+) Klawisz SHIFT %-: Opust kwotowy |
| Wybór funkcji, która zostanie przypisana do klawisza |  lub  | KLAWISZE (%) / (%+) Klawisz SHIFT %-: Opust kwotowy |
| Zatwierdzenie wyboru |  | Zapisać? GOT=Zapis C=Wyjdz |
| Potwierdzenie |  | Czekaj ... |

Do trybu konfiguracji klawiszy [%-]/[%+] można przejść za pomocą odnośników numerycznych. Będąc w menu głównym należy wcisnąć klawisze [4], [SHIFT], [9], [4].

9.24.5 Klawisze funkcyjne

Kasa WP-25 posiada 9 klawiszy funkcyjnych, są one dostępne poprzez naciśnięcia klawisza SHIFT i klawisza F1-F9. Do klawiszy funkcyjnych F1-F9 można przypisać jedną z dostępnych funkcji np. Raport Fiskalny Dobowy, Raport Miesięczny itp.

Poniżej przedstawiono procedurę programowania klawiszy funkcyjnych.

| PROCEDURA | KLAWISZE DO NACIŚNIĘCIA | KOMUNIKATY WYŚWIETLACZA |
|---|---|---|
| Włączenie kasy/logowanie do <i>MENU GŁÓWNE</i> |  | MENU GŁÓWNE 1 Sprzedaż 2 Raporty czytające |
| Wybór opcji <i>PROGRAMOWANIE</i> |  lub  | MENU GŁÓWNE 3 Raporty zerujące 4 Programowanie |

| | | |
|--|-----|---|
| Zatwierdzenie wyboru | | PROGRAMOWANIE 1 Towary PLU 2 Zmiana cen |
| Wybór opcji <i>KONFIGURACJA</i> | lub | PROGRAMOWANIE 18 Usługi 19 Konfiguracja |
| Zatwierdzenie | | KONFIGURACJA 1 Opcje ogólne 2 Opcje paragonu |
| Wybór opcji <i>KLAWISZE FUNKCYJNE</i> | lub | KONFIGURACJA 4 Klawisze (%-) / (%+) 5 Klawisze funkcyjne |
| Zatwierdzenie wyboru | | KLAWISZE FUNKCYJNE Numer klawisza: 1 |
| Wybór klawisza funkcyjnego | lub | KLAWISZE FUNKCYJNE Numer klawisza: 1 |
| Zatwierdzenie wyboru | | KLAWISZE FUNKCYJNE Funkcja: Raport Dobowy |
| Wybór funkcji, która zostanie przypisana do klawisza | lub | KLAWISZE FUNKCYJNE Funkcja: Raport Dobowy |
| Zatwierdzenie wyboru | | Numer klawisza 1. Zapisać? GOT=Zapis C=Wyjdz |

| | | |
|--|---|---|
| Potwierdzenie |  |  |
| Podobnie należy postąpić w przypadku pozostałych klawiszy funkcyjnych | | |

Do trybu konfiguracji klawiszy [%-], [%+] można przejść za pomocą odnośników numerycznych. Będąc w menu głównym należy wcisnąć klawisze [4], [SHIFT], [9], [5].

9.24.6 Komunikacja

W opcji programowania KOMUNIKACJA są dostępne wszystkie funkcje do konfiguracji komunikacji z urządzeniami zewnętrznymi.

9.24.6.1 Peryferie (WAGA, SKANER)





W konfiguracji PERYFERIE można ustawić komunikację kasy z **czytnikiem kodów kreskowych, wagą elektroniczną lub terminalem płatniczym**. Podczas konfiguracji należy wybrać urządzenie, z jakim ma współpracować kasa oraz prędkość komunikacji.















Podłączenie **wagi elektronicznej** odbywa się poprzez złącze RS-232. Kasa może współpracować z każdą wagą elektroniczną posiadającą protokół ANGEL (CAS). Zaleca się ustawienie prędkości komunikacyjnej na 9600 oraz protokół ANGEL AP-1. Do komunikacji kasy z wagą można użyć standardowego kabla dołączonego do kasy.

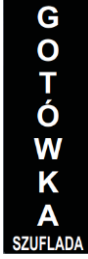

Poniżej przedstawiono parametry, jakie należy ustawić w wadze.

| Parametr | Wartość |
|-------------------------|------------------|
| Liczba bitów na sekundę | 9600 |
| Bitów danych | 8 |
| Parzystość | Brak |
| Bitów stopu | 1 lub 2 |
| Protokół | Angel AP-1 (Cas) |

W poniższej tabeli przedstawiono procedurę programowania portu COM.

| PROCEDURA | KLAWISZE DO NACIŚNIĘCIA | KOMUNIKATY WYŚWIETLACZA |
|---|---|---|
| Włączenie kasy/logowanie do <i>MENU GŁÓWNE</i> |  | MENU GŁÓWNE 1 Sprzedaż 2 Raporty czytające |
| Wybór opcji <i>PROGRAMOWANIE</i> |  lub  | MENU GŁÓWNE 3 Raporty zerujące 4 Programowanie |
| Zatwierdzenie wyboru |  | PROGRAMOWANIE 1 Towary PLU 2 Zmiana cen |

| | | |
|---|---|--|
| Wybór opcji <i>KONFIGURACJA</i> |  lub  | PROGRAMOWANIE 18 Usługi 19 Konfiguracja |
| Zatwierdzenie |  | KONFIGURACJA 1 Opcje ogólne 2 Opcje paragonu |
| Wybór opcji <i>KOMUNIKACJA</i> |  lub  | KONFIGURACJA 5 Klawisze funkcyjne 6 Komunikacja |
| Zatwierdzenie wyboru |  | KOMUNIKACJA 1 Peryferie 2 PC |
| Wybór opcji <i>PERYFERIE</i> |  lub  | KOMUNIKACJA 1 Peryferie 2 PC |
| Zatwierdzenie wyboru |  | PERYFERIE Port: COM 1 |
| Wybór porty, który będzie konfigurowany |  lub  | PERYFERIE Port: COM 1 |
| Zatwierdzenie wyboru |  | PERYFERIE Typ urządzenia: NIE |
| Wybór urządzenia <i>TERMINAL</i> , <i>WAGA</i> lub <i>SKANER</i> i zatwierdzenie wyboru |  lub   | PERYFERIE Prędkość: 115200 |

| | | |
|---|---|---|
| Wybór prędkości transmisji |  lub  | PERYFERIE Prędkość: 115200 |
| Zatwierdzenie wyboru | G O T Ó W K A <small>SZUFLADA</small> | Port 1. Zapisać? GOT=Zapis C=Wyjdz |
| Potwierdzenie | G O T Ó W K A <small>SZUFLADA</small> | Czekaj ... |
| Ustawienie parametrów portu COM2 należy wykonać według powyższych kroków | | |

Do trybu PERYFERIE można przejść za pomocą odnośników numerycznych. Będąc w menu głównym należy wcisnąć klawisze **[4], [SHIFT], [9], [6], [1]**.

Kasa może współpracować z dowolnym **czytnikiem kodów kreskowych** wyposażonym w złącze RS-232. W przypadku podłączenia czytnika poprzez złącze SKANER należy dokonać konfiguracji portu COM2 do podłączenia z czytnikiem. Port SKANER podaje napięcie zasilania dla czytnika 5V. Prądowe obciążenie portu nie powinno przekroczyć 200mA, jeśli czytnik wymaga większego prądu zasilania zaleca się zastosowanie zasilacza zewnętrznego dla czytnika.

Czytnik można również podłączyć poprzez COM1 oraz COM2, w takim przypadku czytnik musi być wyposażony w zewnętrzny zasilacz, ponieważ kasa nie podaje napięcia na tych złączach. Parametry komunikacji czytnik należy ustawić zgodnie z parametrami portu COM ustawionymi w kasie dla komunikacji z czytnikiem. Zaleca się ustawienie czytnika: liczba bitów na sekundę-9600, parzystość-brak, bity danych-8, bity stopu-1.

Poniżej przedstawiono schemat kabla komunikacyjnego kasa – czytnik kodów kreskowych.

| Kabel komunikacyjny kasa WP-25 – czytnik kodów kreskowych | | | |
|--|-----------|---------------------|---|
| RJ12 6p/6c | | RS-232 DB9 M | |
| 4 | RXD | TXD | 2 |
| 3 | Out 5V DC | In 5V DC | 9 |
| 2 lub 5 | GND | GND | 5 |















9.24.6.2 Komputer PC







Kasa posiada możliwość komunikacji z komputerem poprzez złącze RS-232 lub USB/mini USB B, Bluetooth. Kabel komunikacyjny RS-232 jest dołączony do kasy. W opcji *PC* ustawiamy parametry złącze poprzez które kasa będzie komunikowała się z komputerem.

Poniżej przedstawiono schemat kabla komunikacyjnego RS-232

| Kabel komunikacyjny RS-232 kasa WP-25 – PC | | | |
|---|-----|---------------------|---|
| RJ12 6p/6c | | RS-232 DB9 F | |
| 4 | RXD | TXD | 3 |
| 3 | TXD | RXD | 2 |
| 2 lub 5 | GND | GND | 5 |

Poniżej przedstawiono procedurę ustawienia złącza RS232 w kasie do komunikacji z PC.

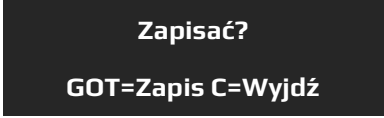
| PROCEDURA | KLAWISZE DO NACIŚNIĘCIA | KOMUNIKATY WYŚWIETLACZA |
|---|---|--|
| Włączenie kasy/logowanie do <i>MENU GŁÓWNE</i> |  | MENU GŁÓWNE 1 Sprzedaż 2 Raporty czytające |
| Wybór opcji <i>PROGRAMOWANIE</i> |  lub  | MENU GŁÓWNE 3 Raporty zerujące 4 Programowanie |
| Zatwierdzenie wyboru |  | PROGRAMOWANIE 1 Towary PLU 2 Zmiana cen |
| Wybór opcji <i>KONFIGURACJA</i> |  lub  | PROGRAMOWANIE 18 Usługi 19 Konfiguracja |
| Zatwierdzenie |  | KONFIGURACJA 1 Opcje ogólne 2 Opcje paragonu |
| Wybór opcji <i>KOMUNIKACJA</i> |  lub  | KONFIGURACJA 5 Klawisze funkcyjne 6 Komunikacja |
| Zatwierdzenie |  | KOMUNIKACJA 1 Peryferie 2 PC |
| Wybór opcji <i>PC</i> |  lub  | KOMUNIKACJA 1 Peryferie 2 PC |
| Zatwierdzenie |  | KOMUNIKACJA – PC Połączenie z PC: COM1 |
| Wybór portu komunikacyjnego z PC |  lub  | KOMUNIKACJA – PC Połączenie z PC: COM1 |

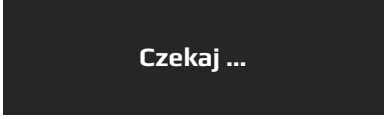
| | | |
|---|--|--|
| Zatwierdzenie |  |  |
| Wybór prędkości transmisji i zatwierdzenie wyboru |  |  |
| Zatwierdzenie wprowadzonych danych |  |  |
| Potwierdzenie |  |  |

Do trybu konfiguracji funkcji PC można przejść za pomocą odnośników numerycznych. Będąc w menu głównym należy wcisnąć klawisze [4], [SHIFT], [9], [6], [2].

9.24.6.3 Bluetooth (opcja)



Kasa posiada możliwość komunikacji bezprzewodowej Bluetooth z innymi urządzeniami: komputer lub czytnik kodów kreskowych wyposażonym w komunikację Bluetooth np. DBS-55. Umożliwia programowanie, odczytywanie danych z kasy jak również prowadzenie sprzedaży przy pomocy czytnika.

UWAGA! Komunikacja Bluetooth jest opcją. Jeżeli kasa nie posiada fabrycznie zamontowanego modułu Bluetooth istnieje możliwość dokupienia tego modułu, z tym, że kompletacji dokonuje się przed fiskalizacją kasy!





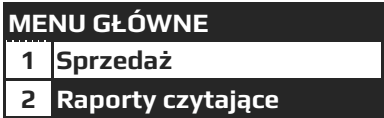

UWAGA! Gdy kasa nie posiada modułu Bluetooth nie pozwala wejść do poniższych funkcji.

9.24.6.3.1 Włącz/wyłącz

Fabrycznie komunikacja Bluetooth jest wyłączona. W celu aktywacji komunikacji należy wykonać poniższą procedurę.

| PROCEDURA | KLAWISZE DO NACIŚNIĘCIA | KOMUNIKATY WYŚWIETLACZA |
|---|---|---|
| Włączenie kasy/logowanie do MENU GŁÓWNE |  |  |
| Wybór opcji PROGRAMOWANIE |  |  |

| Zatwierdzenie wyboru | | <table border="1"> <tr><th colspan="2">PROGRAMOWANIE</th></tr> <tr><td>1</td><td>Towary PLU</td></tr> <tr><td>2</td><td>Zmiana cen</td></tr> </table> | PROGRAMOWANIE | | 1 | Towary PLU | 2 | Zmiana cen |
|---|--------------------|--|---------------|--|-----------------|--------------------|-----|-----------------|
| PROGRAMOWANIE | | | | | | | | |
| 1 | Towary PLU | | | | | | | |
| 2 | Zmiana cen | | | | | | | |
| Wybór opcji <i>KONFIGURACJA</i> | lub | <table border="1"> <tr><th colspan="2">PROGRAMOWANIE</th></tr> <tr><td>18</td><td>Usługi</td></tr> <tr><td>19</td><td>Konfiguracja</td></tr> </table> | PROGRAMOWANIE | | 18 | Usługi | 19 | Konfiguracja |
| PROGRAMOWANIE | | | | | | | | |
| 18 | Usługi | | | | | | | |
| 19 | Konfiguracja | | | | | | | |
| Zatwierdzenie | | <table border="1"> <tr><th colspan="2">KONFIGURACJA</th></tr> <tr><td>1</td><td>Opcje ogólne</td></tr> <tr><td>2</td><td>Opcje paragonu</td></tr> </table> | KONFIGURACJA | | 1 | Opcje ogólne | 2 | Opcje paragonu |
| KONFIGURACJA | | | | | | | | |
| 1 | Opcje ogólne | | | | | | | |
| 2 | Opcje paragonu | | | | | | | |
| Wybór opcji <i>KOMUNIKACJA</i> | lub | <table border="1"> <tr><th colspan="2">KONFIGURACJA</th></tr> <tr><td>5</td><td>Klawisze funkcyjne</td></tr> <tr><td>6</td><td>Komunikacja</td></tr> </table> | KONFIGURACJA | | 5 | Klawisze funkcyjne | 6 | Komunikacja |
| KONFIGURACJA | | | | | | | | |
| 5 | Klawisze funkcyjne | | | | | | | |
| 6 | Komunikacja | | | | | | | |
| Zatwierdzenie | | <table border="1"> <tr><th colspan="2">KOMUNIKACJA</th></tr> <tr><td>1</td><td>Peryferie</td></tr> <tr><td>2</td><td>PC</td></tr> </table> | KOMUNIKACJA | | 1 | Peryferie | 2 | PC |
| KOMUNIKACJA | | | | | | | | |
| 1 | Peryferie | | | | | | | |
| 2 | PC | | | | | | | |
| Wybór opcji <i>BLUETOOTH</i> i zatwierdzenie | lub | <table border="1"> <tr><th colspan="2">BLUETOOTH</th></tr> <tr><td>1</td><td>Włącz/Wyłącz</td></tr> <tr><td>2</td><td>Usuń połączenie</td></tr> </table> | BLUETOOTH | | 1 | Włącz/Wyłącz | 2 | Usuń połączenie |
| BLUETOOTH | | | | | | | | |
| 1 | Włącz/Wyłącz | | | | | | | |
| 2 | Usuń połączenie | | | | | | | |
| Wybór opcji <i>WŁĄCZ/WYŁĄCZ</i> i zatwierdzenie | lub | <table border="1"> <tr><th colspan="2">BLUETOOTH</th></tr> <tr><td colspan="2">Włącz:</td></tr> <tr><td colspan="2" style="text-align: right;">NIE</td></tr> </table> | BLUETOOTH | | Włącz: | | NIE | |
| BLUETOOTH | | | | | | | | |
| Włącz: | | | | | | | | |
| NIE | | | | | | | | |
| Włączenie modułu Bluetooth i zatwierdzenie | lub | <table border="1"> <tr><th colspan="2">BLUETOOTH</th></tr> <tr><td colspan="2">Tryb parowania:</td></tr> <tr><td colspan="2" style="text-align: right;">0</td></tr> </table> | BLUETOOTH | | Tryb parowania: | | 0 | |
| BLUETOOTH | | | | | | | | |
| Tryb parowania: | | | | | | | | |
| 0 | | | | | | | | |







| | | |
|---|---|---|
| Wybór trybu parowania 0-2 i zatwierdzenie |  lub   | BLUETOOTH Widoczny: NIE |
| Wybór opcji WIDOCZNY i zatwierdzenie |  lub   | Zapisać? GOT=Zapis C=Wydź |
| Potwierdzenie |  | Czekaj ... |









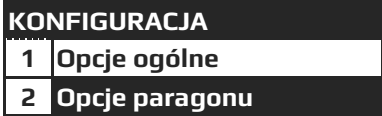
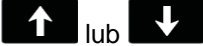

Do trybu włączenia/wyłączenia Bluetooth-a można przejść za pomocą odnośników numerycznych. Będąc w menu głównym należy wcisnąć klawisze [4], [SHIFT], [9], [6], [3], [1].

9.24.6.3.2 Usuń połączenie

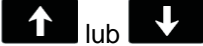
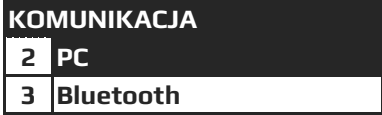
Funkcja służy do usuwania nawiązanego połączenia Bluetooth. Kasowany jest kod pin, który został nadany podczas parowania urządzeń.

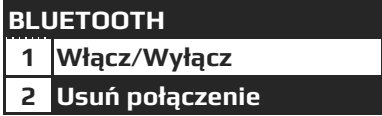
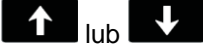
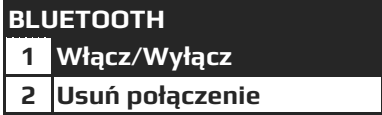
Poniżej przedstawiono procedurę usuwania połączenia Bluetooth.

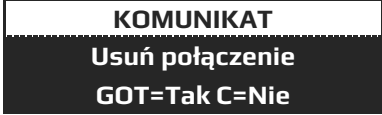
| PROCEDURA | KLAWISZE DO NACIŚNIĘCIA | KOMUNIKATY WYŚWIETLACZA |
|---|---|--|
| Włączenie kasy/logowanie do MENU GŁÓWNE |  | MENU GŁÓWNE 1 Sprzedaż 2 Raporty czytające |
| Wybór opcji PROGRAMOWANIE |  lub  | MENU GŁÓWNE 3 Raporty zerujące 4 Programowanie |
| Zatwierdzenie wyboru |  | PROGRAMOWANIE 1 Towary PLU 2 Zmiana cen |
| Wybór opcji KONFIGURACJA |  lub  | PROGRAMOWANIE 18 Usługi 19 Konfiguracja |

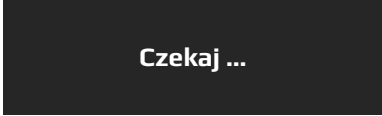
| | | |
|--|---|---|
| Zatwierdzenie |  |  |
| Wybór opcji <i>KOMUNIKACJA</i> |  |  |
| Zatwierdzenie |  |  |
| Wybór opcji <i>BLUETOOTH</i> i zatwierdzenie |  |  |
| Zatwierdzenie |  |  |
| Wybór opcji <i>USUŃ POŁĄCZENIE</i> |  |  |
| Zatwierdzenie wyboru |  |  |
| Potwierdzenie |  |  |















Do trybu usunięcia połączenia można przejść za pomocą odnośników numerycznych. Będąc w menu głównym należy wcisnąć klawisze [4], [SHIFT], [9], [6], [3], [2].

9.24.6.3.3 Połącz ze skanerem

Kasa umożliwia komunikację z czytnikiem kodów kreskowych wyposażonym w komunikację Bluetooth np. Datecs DBS55, Zebex Z-3090BT.

DBS55 - DATECS BARCODE SCANNER – czyli bezprzewodowy laserowy czytnik kodów kreskowych firmy DATECS wyposażony w moduł Bluetooth, umożliwia sprzedaż towarów z wykorzystaniem komunikacji bezprzewodowej.

W celu nawiązania połączenia z czytnikiem DBS55 należy wykonać następującą procedurę.

| PROCEDURA | KLAWISZE DO NACIŚNIĘCIA | KOMUNIKATY WYŚWIETLACZA |
|---|---|---|
| Włączenie kasy/logowanie do MENU GŁÓWNE |  | MENU GŁÓWNE 1 Sprzedaż 2 Raporty czytające |
| Wybór opcji PROGRAMOWANIE |  lub  | MENU GŁÓWNE 3 Raporty zerujące 4 Programowanie |
| Zatwierdzenie wyboru |  | PROGRAMOWANIE 1 Towary PLU 2 Zmiana cen |
| Wybór opcji KONFIGURACJA i zatwierdzenie wyboru |  lub   | KONFIGURACJA 1 Opcje ogólne 2 Opcje paragonu |
| Wybór opcji KOMUNIKACJA i zatwierdzenie |  lub   | KOMUNIKACJA 1 Peryferie 2 PC |
| Wybór opcji BLUETOOTH i zatwierdzenie |  lub   | BLUETOOTH 1 Włącz/Wyłącz 2 Usuń połączenie |
| Wybór opcji POŁĄCZ ZE SKANEREM |  lub  | BLUETOOTH 2 Usuń połączenie 3 Połącz ze skanerem |

| | | |
|---|--|---|
| Zatwierdzenie | G O T Ó W K A SZUFLADA | KOMUNIKAT Połącz ze skanerem GOT=Tak C=Nie |
| Potwierdzenie | G O T Ó W K A SZUFLADA | KOMUNIKAT Trzymaj przycisk na DBS do 2 sygn. KOMUNIKAT Naciśnij dowolny klawisz |
| Należy przytrzymać przycisk na czytniku DBS do momentu usłyszenia dwóch sygnałów i nacisnąć klawisz [GOTÓWKA] | G O T Ó W K A SZUFLADA | Czekaj ... |
| Po nawiązaniu komunikacji kasa wyświetli komunikat | | KOMUNIKAT Połączono z DBS Wykonano poprawnie |



Do trybu konfiguracji połączenia z czytnikiem można przejść za pomocą odnośników numerycznych. Będąc w menu głównym należy wcisnąć klawisze [4], [SHIFT], [9], [6], [3], [3].











9.24.6.4 LAN (opcja)



Kasa posiada możliwość komunikacji LAN z PC oraz repozytorium. Niezbędne adresy serwerów są zaprogramowane w kasie i nie są dostępne dla użytkowników.

W celu włączenia komunikacji LAN należy, włączyć LAN w kasie, określić parametry sieci z którą będzie się łączyć oraz zdefiniować parametry komunikacji (Adres IP, Maskę Podsieci itp. lub włączyć DHCP).

W celu ustawienia parametrów komunikacji LAN należy wykonać następującą procedurę.

| PROCEDURA | KLAWISZE DO NACIŚNIĘCIA | KOMUNIKATY WYŚWIETLACZA |
|---|---|---|
| Włączenie kasy/logowanie do <i>MENU GŁÓWNE</i> |  | MENU GŁÓWNE 1 Sprzedaż 2 Raporty czytające |
| Wybór opcji <i>PROGRAMOWANIE</i> |  lub  | MENU GŁÓWNE 3 Raporty zerujące 4 Programowanie |

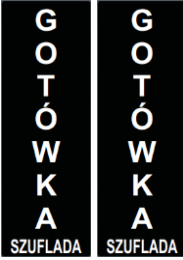
| | | |
|--|---|---|
| Zatwierdzenie wyboru |  lub  GOTÓWKA SZUFLADA | PROGRAMOWANIE 1 Towary PLU 2 Zmiana cen |
| Wybór opcji <i>KONFIGURACJA</i> i zatwierdzenie wyboru |  lub  GOTÓWKA SZUFLADA | KONFIGURACJA 1 Opcje ogólne 2 Opcje paragonu |
| Wybór opcji <i>KOMUNIKACJA</i> i zatwierdzenie |  lub  GOTÓWKA SZUFLADA | KOMUNIKACJA 1 Peryferie 2 PC |
| Wybór opcji LAN i zatwierdzenie |  lub  GOTÓWKA SZUFLADA | LAN DHCP: TAK |
| Można włączyć DHCP i zatwierdzić klawiszem [GOTÓWKA], kasa będzie automatycznie pobierać wszystkie parametry komunikacji z ruterem. Po włączeniu DHCP jest to koniec konfiguracji połączenia. Lub wyłączyć DHCP i w tym przypadku należy zdefiniować wszystkie pozostałe parametry komunikacji | | |
| Wyłączenie DHCP i zatwierdzenie |  lub  GOTÓWKA SZUFLADA | LAN IP Adres: |
| Wpisanie adresu IP i zatwierdzenie | Adres IP wpisujemy z klawiatury alfanumerycznej GOTÓWKA GOTÓWKA SZUFLADA SZUFLADA | LAN Net Mask: |

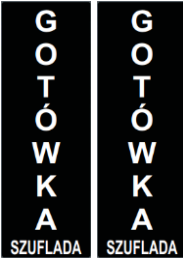
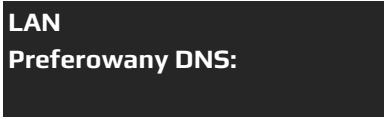
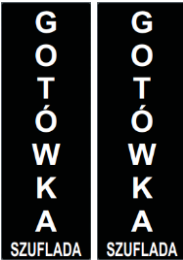
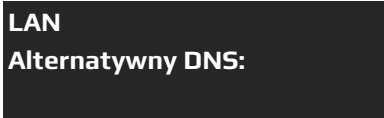
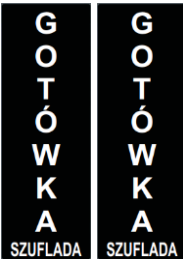
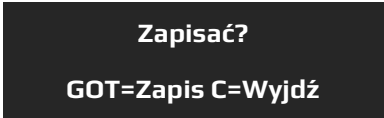
| | | |
|---|--|---|
| Wpisanie maski podsieci i zatwierdzenie | Maskę podsieci wpisujemy z klawiatury alfanumerycznej  |  |
| Wpisanie gateway i zatwierdzenie | Gateway wpisujemy z klawiatury alfanumerycznej  |  |
| Wpisanie preferowanego DNS i zatwierdzenie | Preferowany DNS wpisujemy z klawiatury alfanumerycznej  |  |
| Wpisanie alternatywnego DNS i zatwierdzenie | Alternatywny DNS wpisujemy z klawiatury alfanumerycznej  |  |

Do trybu konfiguracji LAN można przejść za pomocą odnośników numerycznych. Będąc w menu głównym należy wcisnąć klawisze [4], [SHIFT], [9], [6], [4].

W celu ułatwienia konfiguracji sieci LAN zaleca się włączenie DHCP. Dane wysyłane przez kasę są szyfrowane kluczem kasy w związku z tym nie ma możliwości aby ktoś odczytał wysyłane dane.

















UWAGA! Aby kasa wysyłała dane poprzez sieć LAN do repozytorium należy w opcjach ogólnych kasy jako Interfejs Sieciowy ustawić LAN.





9.24.6.5 WiFi (opcja)

Kasa posiada możliwość komunikacji bezprzewodowej WiFi z PC oraz repozytorium. Niezbędne adresy serwerów są zaprogramowane w kasie i nie są dostępne dla użytkowników.

W celu włączenia komunikacji WiFi należy, włączyć WiFi w kasie, określić parametry sieci z którą będzie się łączyć oraz zdefiniować parametry komunikacji (Adres IP, Maskę Podsieci itp. lub włączyć DHCP).

W celu ustawienia parametrów komunikacji WiFi należy wykonać następującą procedurę.

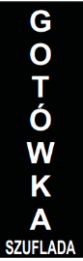

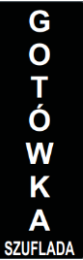
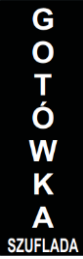
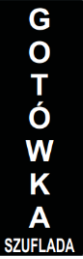
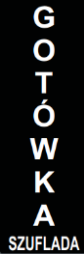









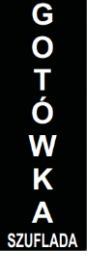

| PROCEDURA | KLAWISZE DO NACIŚNIĘCIA | KOMUNIKATY WYŚWIETLACZA |
|---|---|---|
| Włączenie kasy/logowanie do <i>MENU GŁÓWNE</i> |  | MENU GŁÓWNE 1 Sprzedaż 2 Raporty czytające |
| Wybór opcji <i>PROGRAMOWANIE</i> |  lub  | MENU GŁÓWNE 3 Raporty zerujące 4 Programowanie |
| Zatwierdzenie wyboru |  | PROGRAMOWANIE 1 Towary PLU 2 Zmiana cen |
| Wybór opcji <i>KONFIGURACJA</i> i zatwierdzenie wyboru |  lub   | KONFIGURACJA 1 Opcje ogólne 2 Opcje paragonu |
| Wybór opcji <i>KOMUNIKACJA</i> i zatwierdzenie |  lub   | KOMUNIKACJA 1 Peryferie 2 PC |
| Wybór opcji <i>WiFi</i> i zatwierdzenie |  lub   | WiFi 1 Sieć WiFi 2 Opcje |
| Wybór opcji <i>SIEĆ WIFI</i> i zatwierdzenie |  lub   | SIEĆ WiFi Numer sieci WiFi: 1 |

| | | |
|--|---|---|
| Wybór numeru sieci i zatwierdzenie |  lub   | SIEĆ WiFi Nazwa: |
| Należy wpisać nazwę sieci WiFi do której kasa ma się łączyć | Wpisanie nazwy WiFi | SIEĆ WiFi Nazwa: DATECS |
| Kasa może automatycznie wyszukać dostępne sieci WiFi, w tym celu zamiast wpisywania nazwy należy nacisnąć klawisz [SHIFT] a następnie klawisz [SPR.CENY], kasa wyświetli nazwy Routera znalezionej sieci, nazwy można przewijać strzałkami a wybraną należy zatwierdzić klawiszem [GOTÓWKA]. | | |
| Zatwierdzenie nazwy WiFi |   | SIEĆ WiFi Hasło: |
| Wpisanie hasła sieci | Hasło należy wprowadzić za pomocą klawiatury alfanumerycznej | SIEĆ WiFi Hasło: 12345678 |
| Zatwierdzenie |   | Numer sieci WiFi 1. Zapisać GOT=Zapis C=Nie |
| Potwierdzenie |  | SIEĆ WiFi Numer sieci WiFi: 2 |
| Kasa automatycznie przechodzi do programowania kolejnej sieci WiFi. Naciskając klawisz [ESC] można wyjść z programowania sieci i zapisać wprowadzone dane | | |

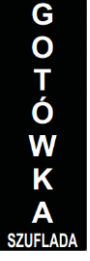
Do trybu konfiguracji WiFi można przejść za pomocą odnośników numerycznych. Będąc w menu głównym należy wcisnąć klawisze [4], [SHIFT], [9], [6], [5], [1].

Po włączeniu komunikacji WiFi i skonfigurowaniu podstawowych parametrów komunikacji należy konfigurować parametry połączenia (Adres IP, Maska Podsięci itp.)

W celu ustawienia parametrów połączenia WiFi należy wykonać następującą procedurę.

| PROCEDURA | KLAWISZE DO NACIŚNIĘCIA | KOMUNIKATY WYŚWIETLACZA |
|---|---|---|
| Włączenie kasy/logowanie do <i>MENU GŁÓWNE</i> |  | MENU GŁÓWNE 1 Sprzedaż 2 Raporty czytające |
| Wybór opcji <i>PROGRAMOWANIE</i> |  lub  | MENU GŁÓWNE 3 Raporty zerujące 4 Programowanie |
| Zatwierdzenie wyboru |  | PROGRAMOWANIE 1 Towary PLU 2 Zmiana cen |
| Wybór opcji <i>KONFIGURACJA</i> i zatwierdzenie wyboru |  lub   | KONFIGURACJA 1 Opcje ogólne 2 Opcje paragonu |
| Wybór opcji <i>KOMUNIKACJA</i> i zatwierdzenie |  lub   | KOMUNIKACJA 1 Peryferie 2 PC |
| Wybór opcji <i>WiFi</i> i zatwierdzenie |  lub   | WiFi 1 Sieć WiFi 2 Opcje |
| Wybór funkcji <i>OPCJE</i> I zatwierdzenie |  lub   | WiFi - OPCJE WiFi: NIE |

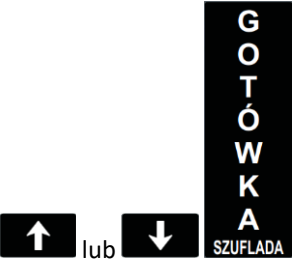
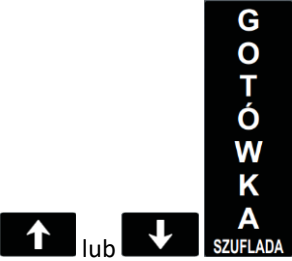
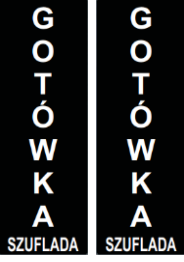
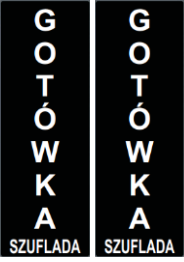
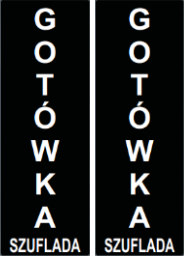
| | | |
|---|---|---|
| <p>Należy wybrać czy WiFi jest włączone czy nie zatwierdzenie</p> |  | <p>WiFi - OPCJE DHCP: NIE</p> |
| <p>Można włączyć DHCP i zatwierdzić klawiszem [GOTÓWKA], kasa będzie automatycznie pobierać wszystkie parametry komunikacji z ruterem. Po włączeniu DHCP jest to koniec konfiguracji połączenia</p> <p>Można również wyłączyć DHCP i w tym przypadku należy zdefiniować wszystkie pozostałe parametry komunikacji</p> | | |
| <p>Wyłączenie DHCP i zatwierdzenie</p> |  | <p>WiFi - OPCJE IP Adres:</p> |
| <p>Wpisanie adresu IP i zatwierdzenie</p> | <p>Adres IP wpisujemy z klawiatury alfanumerycznej</p>  | <p>WiFi - OPCJE Net Mask:</p> |
| <p>Wpisanie maski podsieci i zatwierdzenie</p> | <p>Masę podsieci wpisujemy z klawiatury alfanumerycznej</p>  | <p>WiFi - OPCJE Gateway: NIE</p> |
| <p>Wpisanie gateway i zatwierdzenie</p> | <p>Gataway wpisujemy z klawiatury alfanumerycznej</p>  | <p>WiFi - OPCJE Preferowany DNS:</p> |

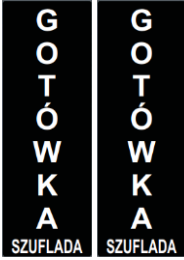
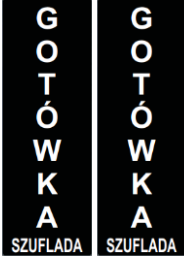
| | | |
|---|--|-----------------------------------|
| Wpisanie preferowanego DNS i zatwierdzenie | Preferowany DNS wpisujemy z klawiatury alfanumerycznej  | WiFi - OPCJE Alternatywny DNS: |
| Wpisanie alternatywnego DNS i zatwierdzenie | Alternatywny DNS wpisujemy z klawiatury alfanumerycznej  | Zapisać? GOT=Zapis C=Wyjdz |

Do trybu opcji WiFi można przejść za pomocą odnośników numerycznych. Będąc w menu głównym należy wcisnąć klawisze [4], [SHIFT], [9], [6], [5], [2].

W celu ułatwienia konfiguracji sieci WiFi zaleca się włączenie DHCP. Dane wysyłane przez kasę są szyfrowane kluczem kasy w związku z tym nie ma możliwość aby ktoś odczytał wysyłane dane.

UWAGA! Aby kasa wysyłała dane do repozytorium poprzez sieć WiFi należy w opcjach ogólnych kasy jako Interfejs Sieciowy ustawić WiFi.

9.24.6.6 Szuflada kasowa

Kasa WP-25 posiada możliwość współpracy z szufladą kasową o napięciu otwarcia 12 Voltów poprzez złącze komunikacyjne umieszczone z przodu kasy (jest ono wykorzystywane również do komunikacji z innymi urządzeniami).

Kasa steruje otwarciem szuflady bez podłączanego zasilania sieciowego, ale poziom naładowania akumulatora może wpływać na prawidłowe otwieranie szuflady, dlatego też zaleca się aby kasa współpracująca z szufladą była podłączona do zasilacza.

Otwarcie szuflady następuje zawsze przy zakończeniu paragonu jakąkolwiek formą płatności lub przy dokonywaniu wpłat lub wypłat. Aby otworzyć szufladę poza transakcją należy nacisnąć klawisze: [SHIFT] a następnie [GOTÓWKA/SZUFLADA]. Poniżej przedstawiono sposób podłączenia szuflady do kasy. Polaryzacja nie jest istotna.





| Kabel komunikacyjny kasa WP-25 – SZUFLADA | | | |
|--|-----|----------|---------|
| RJ12 6P/6C | | SZUFLADA | |
| 3,4 | 12V | 12V | 1 lub 2 |
| 2, 5 | GND | GND | 3 lub 4 |

W celu podłączenia szuflady do kasy należy wykorzystać dwa kable wychodzące z szuflady i podłączyć je zgodnie z powyższym schematem. W przypadku, gdy z szuflady wychodzi więcej kabli należy sprawdzić, które dwa są podłączone do elektromagnesu i wykorzystać je do podłączenia z kasą.

10 POŁĄCZENIE Z PC

Funkcja ta służy do komunikacji z komputerem. Kasa komunikuje się z komputerem w trybie *Połączenie z PC*.

Aby nawiązać połączenie z PC należy wykonać poniższą procedurę.

| PROCEDURA | KLAWISZE DO NACIŚNIĘCIA | KOMUNIKATY WYŚWIETLACZA |
|---|---|--|
| Włączenie kasy/logowanie do <i>MENU GŁÓWNE</i> |  | <div style="border: 1px solid black; padding: 5px;"> MENU GŁÓWNE 1 Sprzedaż 2 Raporty czytające </div> |
| Wybór opcji <i>POŁĄCZENIE Z PC</i> |  lub  | <div style="border: 1px solid black; padding: 5px;"> MENU GŁÓWNE 4 Programowanie 5 Połączenie z PC </div> |
| Zatwierdzenie wyboru |  | <div style="border: 1px solid black; padding: 10px; text-align: right;"> 01:32 Połączenie z PC </div> |

Do trybu *Połączenie z PC* można przejść za pomocą odnośników numerycznych. Będąc w menu głównym należy wcisnąć klawisz [5].

11 TESTY



Kasa posiada funkcję testów przy pomocy, której można sprawdzić wszystkie najważniejsze podzespoły kasy takie jak wyświetlacz, drukarkę, klawiaturę, pamięć fiskalną itp.



Poniżej przedstawiono opis testów kasy.

| Numer testu | Przypisany klawisz | Test | Opis |
|-------------|--------------------|-------------------------------------|--|
| 1 | 1 | Drukarki | Kasa wydrukuje ciąg znaków, należy sprawdzić czy wydruk jest czytelny. |
| 2 | 2 | Wyświetlaczy | Kasa podświetli na wyświetlaczu wszystkie segmenty, należy sprawdzić czy wszystkie się zaświecą. |
| 3 | 3 | Klawiatury | Należy wciskać pojedynczo klawisze. Gdy klawisz zadziała poprawnie kasa wyda sygnał dźwiękowy oraz na wyświetlaczu wyświetlone zostaną gwiazdki. Aby przerwać test nie należy przyciskać klawiszy. |
| 4 | 4 | Pamięć RAM | Kasa sprawdza poprawność pamięci RAM znajdującej się na płycie głównej. Kasa wydrukuje wynik testu. |
| 5 | 5 | Pamięć Flash | Kasa sprawdza poprawność pamięci flash znajdującej się na płycie głównej. Kasa wydrukuje wynik testu. |
| 6 | 6 | PF odczyt | Kasa testuje poprawność odczytu danych z pamięci fiskalnej. Kasa wydrukuje wynik testu. |
| 7 | 7 | PF zapis | Kasa testuje poprawność zapisu danych do pamięci fiskalnej. Kasa wydrukuje wynik testu. |
| 8 | 8 | PF cała | Kasa testuje poprawność zapisu/odczytu danych w pamięci fiskalnej. Kasa wydrukuje wynik testu. |
| 9 | 9 | Zegar | Kasa wyświetli czas systemowy w celu weryfikacji poprawności zegara. |
| 10 | 0 | Wszystko | Kasa wykonuje testy 1,2,4,5,6 10, 20. |
| 11 | SHIFT 1 | Wszystko cyklicznie | Kasa wykonuje testy od 1 do 6 cyklicznie to znaczy po wykonaniu wszystkich testów zaczyna od nowa wykonywać testy. Aby zakończyć testy należy nacisnąć klawisz [ESC]. |
| 12 | SHIFT 2 | Portu COM | Kasa dokonuje testu portu komunikacyjnego RS-232. |
| 13 | SHIFT 3 | Komunikacji GPRS | Kasa wykonuje test komunikacji GPRS |
| 14 | SHIFT 4 | Komunikacji z CIRF | Kasa testuje połączenie z serwerem CIRF |
| 15 | SHIFT 5 | Komunikacji z repozytorium | Kasa testuje połączenie z serwerem repozytorium |
| 16 | SHIFT 6 | Akumulatora | Kasa wyświetla poziom napięcia akumulatora głównego oraz baterii RAM. Należy pamiętać, że poziom napięcia nie jest równoznaczny pojemności akumulatora. Test ten należy wykonywać z odłączonym zasilaczem. |
| 17 | SHIFT 7 | Komunikacji z EFT | Kasa testuje połączenie z terminalem płatniczym |
| 18 | SHIFT 8 | LAN/WiFi | Kasa testuje komunikację LAN/WiFi |
| 19 | SHIFT 9 | Komunikacji z serwerem aktualizacji | Kasa testuje komunikację z serwerem aktualizacji |

W celu przejścia do trybu testów należy wykonać poniższą procedurę.

| PROCEDURA | KLAWISZE DO NACIŚNIĘCIA | KOMUNIKATY WYŚWIETLACZA | | | | | | |
|---|---|--|-------------|--|---|----------|---|-------------------|
| Włączenie kasy/logowanie do MENU GŁÓWNE |  | <table border="1"> <tr><td colspan="2">MENU GŁÓWNE</td></tr> <tr><td>1</td><td>Sprzedaż</td></tr> <tr><td>2</td><td>Raporty czytające</td></tr> </table> | MENU GŁÓWNE | | 1 | Sprzedaż | 2 | Raporty czytające |
| MENU GŁÓWNE | | | | | | | | |
| 1 | Sprzedaż | | | | | | | |
| 2 | Raporty czytające | | | | | | | |
| Wybór opcji TESTY |  lub  | <table border="1"> <tr><td colspan="2">MENU GŁÓWNE</td></tr> <tr><td>6</td><td>Serwis</td></tr> <tr><td>7</td><td>Testy kasy</td></tr> </table> | MENU GŁÓWNE | | 6 | Serwis | 7 | Testy kasy |
| MENU GŁÓWNE | | | | | | | | |
| 6 | Serwis | | | | | | | |
| 7 | Testy kasy | | | | | | | |

| Zatwierdzenie wyboru |  | <table border="1"> <tr> <th colspan="2">TESTY KASY</th> </tr> <tr> <td style="text-align: center;">1</td> <td>Drukarki</td> </tr> <tr> <td style="text-align: center;">2</td> <td>Wyświetlaczy</td> </tr> </table> | TESTY KASY | | 1 | Drukarki | 2 | Wyświetlaczy |
|---|---|--|------------|--|---|----------|---|--------------|
| TESTY KASY | | | | | | | | |
| 1 | Drukarki | | | | | | | |
| 2 | Wyświetlaczy | | | | | | | |
| W celu wykonania testów należy przy pomocy klawiszy [↓] lub [↑] wybrać odpowiedni test i zatwierdzić klawiszem [GOTÓWKA] | | | | | | | | |

Do trybu testów można przejść za pomocą odnośników numerycznych. Będąc w menu głównym należy wcisnąć klawisz [7], aby wykonać poszczególne testy będąc w trybie testów należy wcisnąć klawisze przypisane do testów [1]...[0], lub [SHIFT] [1] ...[9].

W celu wykonania testu portu COM należy wykonać połączyć porty COM1 i COM2 zgodnie z poniższym schematem.

| Tester portów | | | |
|---------------------|-----|---------------------|---|
| COM 1 RJ12 6p/6c | | COM 2 RJ12 6p/6c | |
| 4 | RXD | TXD | 3 |
| 3 | TXD | RXD | 4 |
| 5 | GND | GND | 5 |

12 PAMIĘĆ CHRONIONA



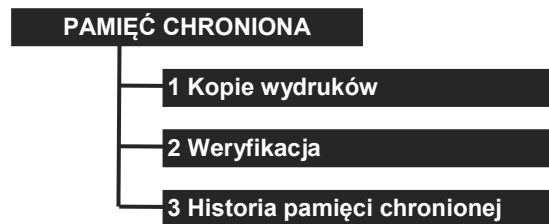

Kasa posiada wbudowaną pamięć chronioną na której zapisywane są kopie wszystkich drukowanych dokumentów (nie dotyczy odczytów z pamięci). Kasa umożliwia weryfikację danych zawartych w pamięci chronionej oraz wydruk kopii dokumentów w niej zapisanych.



12.1 Kopie wydruków

Kasa umożliwia wydrukowanie wszystkich zapisanych w pamięci kopii wydrukowanych dokumentów. Kasa drukuje kopie danych a nie odzwierciedlenie oryginalnego wydruku. W celu przejścia do trybu wydruków kopii z pamięci chronionej należy wykonać poniższą procedurę.









| PROCEDURA | KLAWISZE DO NACIŚNIĘCIA | KOMUNIKATY WYŚWIETLACZA |
|---|--|--|
| Włączenie kasy/logowanie do MENU GŁÓWNE | ESC/☹ | MENU GŁÓWNE 1 Sprzedaż 2 Raporty czytające |
| Wybór opcji PAMIĘĆ CHRONIONA | ↑ lub ↓ | MENU GŁÓWNE 7 Testy kasy 8 Pamięć chroniona |
| Zatwierdzenie wyboru | G O T Ó W K A SZUFLADA | PAMIĘĆ CHRONIONA 1 Kopie wydruków 2 Weryfikacja |
| Wybór funkcji KOPIE WYDRUKÓW | ↑ lub ↓ G O T Ó W K A SZUFLADA | TYP WYDRUKU 1 Wszystkie 2 Paragony |
| Należy wybrać typ wydruku i zatwierdzić | ↑ lub ↓ G O T Ó W K A SZUFLADA | WYSZUKAJ 1 Wszystkie 2 Paragony |

| | | |
|---|---|--|
| Należy wybrać sposób wyszukania wydruku |  lub   | <div style="border: 1px solid black; padding: 5px;"> <p style="text-align: center;">WPISZ ZAKRES</p> <p>Od: 1</p> <p>Do:</p> </div> |
| Należy podać zakres wydruku do drukowania i zatwierdzić |  | <div style="border: 1px solid black; padding: 10px; text-align: center;"> <p>Czekaj ...</p> </div> |

Do trybu wydruku kopii z pamięci chronionej można przejść za pomocą odnośników numerycznych. Będąc w menu głównym należy wcisnąć klawisz **[8],[1]** a następnie określić typ wydruku i zakres.

12.2 Weryfikacja

Kasa umożliwia wykonanie weryfikacji danych zawartych w pamięci chronionej. W celu przejścia do trybu weryfikacji pamięci chronionej należy wykonać poniższą procedurę.

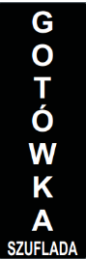





| PROCEDURA | KLAWISZE DO NACIŚNIĘCIA | KOMUNIKATY WYŚWIETLACZA |
|---|---|---|
| Włączenie kasy/logowanie do <i>MENU GŁÓWNE</i> |  | <div style="border: 1px solid black; padding: 5px;"> <p>MENU GŁÓWNE</p> <p>1 Sprzedaż</p> <p>2 Raporty czytające</p> </div> |
| Wybór opcji <i>PAMIĘĆ CHRONIONA</i> |  lub  | <div style="border: 1px solid black; padding: 5px;"> <p>MENU GŁÓWNE</p> <p>7 Testy kasy</p> <p>8 Pamięć chroniona</p> </div> |
| Zatwierdzenie wyboru |  | <div style="border: 1px solid black; padding: 5px;"> <p>PAMIĘĆ CHRONIONA</p> <p>1 Kopie wydruków</p> <p>2 Weryfikacja</p> </div> |
| Wybór funkcji <i>WERYFIKACJA</i> i zatwierdzenie |  lub   | <div style="border: 1px solid black; padding: 5px;"> <p>WERYFIKACJA</p> <p>1 Paragony</p> <p>2 Raporty</p> </div> |
| Należy wybrać typ dokumentu do weryfikacji i zatwierdzić, kasa wykona weryfikację i wyświetli wynik |  lub   | <div style="border: 1px solid black; padding: 10px; text-align: center;"> <p>Dane właściwe!</p> </div> |

Do trybu weryfikacji danych zawartych w pamięci chronionej można przejść za pomocą odnośników numerycznych. Będąc w menu głównym należy wcisnąć klawisz **[8],[2]** a następnie określić rodzaj dokumentu i zatwierdzić.

12.3 Historia

Kasa umożliwia wydrukowanie historii pamięci chronionej. Historia ta zawiera informacje o wszystkich pamięciach chronionych zainstalowanych w kasie.

W celu przejścia do trybu historii pamięci chronionej należy wykonać poniższą procedurę.

| PROCEDURA | KLAWISZE DO NACIŚNIĘCIA | KOMUNIKATY WYŚWIETLACZA |
|--|---|--|
| Włączenie kasy/logowanie do <i>MENU GŁÓWNE</i> |  | MENU GŁÓWNE 1 Sprzedaż 2 Raporty czytające |
| Wybór opcji <i>PAMIĘĆ CHRONIONA</i> |  lub  | MENU GŁÓWNE 7 Testy kasy 8 Pamięć chroniona |
| Zatwierdzenie wyboru |  | PAMIĘĆ CHRONIONA 1 Kopie wydruków 2 Weryfikacja |
| Wybór funkcji <i>HISTORIA PAMIĘCI CHRONIONEJ i zatwierdzenie</i> |  lub   | Czekaj ... |

Do trybu historii pamięci chronionej można przejść za pomocą odnośników numerycznych. Będąc w menu głównym należy wcisnąć klawisz **[8],[3]**.

13 POMOC

Funkcje pomocy służą do informowania o stanie kasy, aktualnej konfiguracji, czasie, jak również umożliwiają wydrukowanie całego menu lub wysyłkę danych do repozytorium.

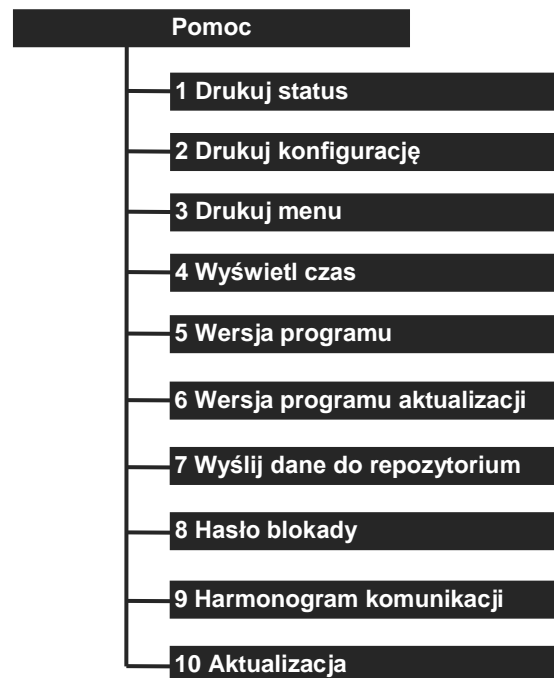

13.1 Drukuj status

Po wybraniu funkcji drukuj status kasa drukuje informację o aktualnym stanie kasy to znaczy czy jest fiskalna, czy nie, ilu kasjerów ma otwarte zmiany, ile wystawiono paragonów, jaka jest wersja oprogramowania itp.







Poniżej przedstawiono procedurę drukowania statusu kasy.

| PROCEDURA | KLAWISZE DO NACIŚNIĘCIA | KOMUNIKATY WYŚWIETLACZA |
|--|---|--|
| Włączenie kasy/logowanie do MENU GŁÓWNE | | MENU GŁÓWNE 1 Sprzedaż 2 Raporty czytające |
| Wybór opcji POMOC i zatwierdzenie wyboru | lub G O T Ó W K A SZUFLADA | POMOC 1 Drukuj status 2 Drukuj konfigurację |
| Wybór funkcji DRUKUJ STATUS i zatwierdzenie wyboru | lub G O T Ó W K A SZUFLADA | |

Do trybu drukowania statusu można wejść za pomocą odnośników numerycznych. Będąc w menu głównym należy wcisnąć klawisze [9], [1].

13.2 Drukuj konfigurację

Funkcja ta służy do wydrukowania aktualnych ustawień kasy.
Poniżej przedstawiono procedurę drukowania konfiguracji kasy.







| PROCEDURA | KLAWISZE DO NACIŚNIĘCIA | KOMUNIKATY WYŚWIETLACZA |
|--|---|--|
| Włączenie kasy/logowanie do <i>MENU GŁÓWNE</i> |  | MENU GŁÓWNE 1 Sprzedaż 2 Raporty czytające |
| Wybór opcji <i>POMOC</i> i zatwierdzenie wyboru |  lub   | POMOC 1 Drukuj status 2 Drukuj konfigurację |
| Wybór funkcji <i>DRUKUJ KONFIGURACJĘ</i> i zatwierdzenie wyboru |  lub   | Czekaj ... |

Do trybu drukowania konfiguracji można wejść za pomocą odnośników numerycznych. Będąc w menu głównym należy wcisnąć klawisze [9], [2].

13.3 Drukuj MENU

Funkcja ta służy do wydrukowania całego menu np. w przypadku, gdy ktoś zapomniał gdzie się ustawia poszczególne funkcje.

Poniżej przedstawiono procedurę drukowania menu.







| PROCEDURA | KLAWISZE DO NACIŚNIĘCIA | KOMUNIKATY WYŚWIETLACZA |
|--|---|--|
| Włączenie kasy/logowanie do <i>MENU GŁÓWNE</i> |  | MENU GŁÓWNE 1 Sprzedaż 2 Raporty czytające |
| Wybór opcji <i>POMOC</i> i zatwierdzenie wyboru |  lub   | POMOC 1 Drukuj status 2 Drukuj konfigurację |
| Wybór funkcji <i>DRUKUJ MENU</i> i zatwierdzenie wyboru |  lub   | Czekaj ... |

Do trybu drukowania menu można wejść za pomocą odnośników numerycznych. Będąc w menu głównym należy wcisnąć klawisze [9], [3].

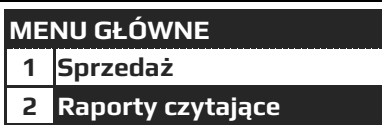
13.4 Wyświetl czas

Po wybraniu tej funkcji kasa wyświetli aktualny czas oraz datę zegara kasy.

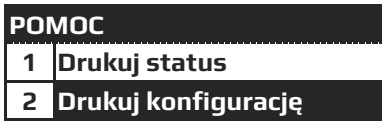
Poniżej przedstawiono procedurę wyświetlenia czasu.

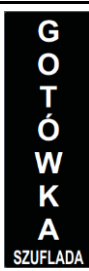
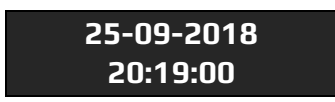





| PROCEDURA | KLAWISZE DO NACIŚNIĘCIA | KOMUNIKATY WYŚWIETLACZA |
|--|---|---|
| Włączenie kasy/logowanie do MENU GŁÓWNE |  |  |
| Wybór opcji POMOC i zatwierdzenie wyboru |  lub   |  |
| Wybór funkcji WYŚWIETL CZAS i zatwierdzenie wyboru |  lub   |  |

Do trybu wyświetlenia czasu można wejść za pomocą odnośników numerycznych. Będąc w menu głównym należy wcisnąć klawisze [9],[4].

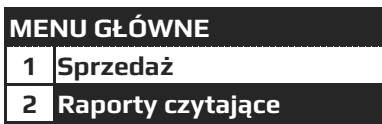
13.5 Wersja programu

Po wybraniu tej funkcji kasa wydrukuje wersję programu pracy kasy.

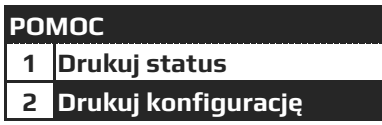

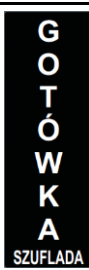
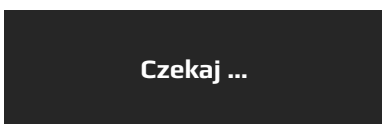



Poniżej przedstawiono procedurę wydruku wersji programu pracy kasy.

| PROCEDURA | KLAWISZE DO NACIŚNIĘCIA | KOMUNIKATY WYŚWIETLACZA |
|--|---|--|
| Włączenie kasy/logowanie do MENU GŁÓWNE |  |  |
| Wybór opcji POMOC i zatwierdzenie wyboru |  lub   |  |
| Wybór funkcji WERSJA PROGRAMU zatwierdzenie wyboru |  lub   |  |

Do trybu wydruku wersji programu pracy kasy można wejść za pomocą odnośników numerycznych. Będąc w menu głównym należy wcisnąć klawisze [9],[5].

13.6 Wersja programu aktualizacji

Po wybraniu tej funkcji kasa wydrkuje wersję programu aktualizacji. Poniżej przedstawiono procedurę wydruku wersji programu aktualizacji.







| PROCEDURA | KLAWISZE DO NACIŚNIĘCIA | KOMUNIKATY WYŚWIETLACZA | | | | | | |
|---|---|---|-------------|--|---|---------------|---|---------------------|
| Włączenie kasy/logowanie do MENU GŁÓWNE |  | <table border="1"> <tr><td colspan="2">MENU GŁÓWNE</td></tr> <tr><td>1</td><td>Sprzedaż</td></tr> <tr><td>2</td><td>Raporty czytające</td></tr> </table> | MENU GŁÓWNE | | 1 | Sprzedaż | 2 | Raporty czytające |
| MENU GŁÓWNE | | | | | | | | |
| 1 | Sprzedaż | | | | | | | |
| 2 | Raporty czytające | | | | | | | |
| Wybór opcji POMOC i zatwierdzenie wyboru |  lub   | <table border="1"> <tr><td colspan="2">POMOC</td></tr> <tr><td>1</td><td>Drukuj status</td></tr> <tr><td>2</td><td>Drukuj konfigurację</td></tr> </table> | POMOC | | 1 | Drukuj status | 2 | Drukuj konfigurację |
| POMOC | | | | | | | | |
| 1 | Drukuj status | | | | | | | |
| 2 | Drukuj konfigurację | | | | | | | |
| Wybór funkcji WERSJA PROGRAMU AKTUALIZACJI i zatwierdzenie wyboru |  lub   | <table border="1"> <tr><td colspan="2">MENU GŁÓWNE</td></tr> <tr><td>1</td><td>Sprzedaż</td></tr> <tr><td>2</td><td>Raporty czytające</td></tr> </table> | MENU GŁÓWNE | | 1 | Sprzedaż | 2 | Raporty czytające |
| MENU GŁÓWNE | | | | | | | | |
| 1 | Sprzedaż | | | | | | | |
| 2 | Raporty czytające | | | | | | | |

Do trybu wydruku wersji programu aktualizacji można wejść za pomocą odnośników numerycznych. Będąc w menu głównym należy wcisnąć klawisze [9],[6].

13.7 Wyślij dane

Po wybraniu tej funkcji kasa wyśle dane do repozytorium w wersji zapisanej w harmonogramie. Kasa podłączona do sieci Internet (poprzez GPRS, WiFi) wysyła dane do repozytorium zgodnie z otrzymanym harmonogramem. W przypadku, gdy dane te nie zostały wysłane z powodu np. braku łączności z Internetem istnieje możliwość wysyłki ręcznej danych do repozytorium poprzez funkcję Wyślij dane.

Poniżej przedstawiono procedurę wysłania danych do repozytorium.







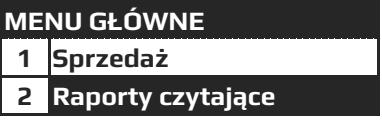

| PROCEDURA | KLAWISZE DO NACIŚNIĘCIA | KOMUNIKATY WYŚWIETLACZA | | | | | | |
|--|---|---|-------------|--|---|---------------|---|---------------------|
| Włączenie kasy/logowanie do MENU GŁÓWNE |  | <table border="1"> <tr><td colspan="2">MENU GŁÓWNE</td></tr> <tr><td>1</td><td>Sprzedaż</td></tr> <tr><td>2</td><td>Raporty czytające</td></tr> </table> | MENU GŁÓWNE | | 1 | Sprzedaż | 2 | Raporty czytające |
| MENU GŁÓWNE | | | | | | | | |
| 1 | Sprzedaż | | | | | | | |
| 2 | Raporty czytające | | | | | | | |
| Wybór opcji POMOC i zatwierdzenie wyboru |  lub   | <table border="1"> <tr><td colspan="2">POMOC</td></tr> <tr><td>1</td><td>Drukuj status</td></tr> <tr><td>2</td><td>Drukuj konfigurację</td></tr> </table> | POMOC | | 1 | Drukuj status | 2 | Drukuj konfigurację |
| POMOC | | | | | | | | |
| 1 | Drukuj status | | | | | | | |
| 2 | Drukuj konfigurację | | | | | | | |
| Wybór funkcji WYŚLIJ DANE DO REPOZYTORIUM i zatwierdzenie wyboru |  lub   | <table border="1"> <tr><td colspan="2">Czekaj ...</td></tr> </table> | Czekaj ... | | | | | |
| Czekaj ... | | | | | | | | |

Do trybu wysyłki danych do repozytorium można wejść za pomocą odnośników numerycznych. Będąc w menu głównym należy wcisnąć klawisze [9],[7].

13.8 Hasło blokady

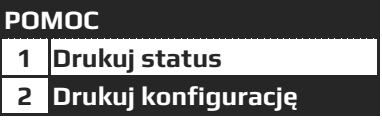
Funkcja ta służy do zdjęcia blokady z kasy, w przypadku, gdy została ona skonfigurowana poprzez serwis. Aby zdjąć blokadę kasy należy skontaktować się z serwisem, który zafiskalizował kasę w celu otrzymania hasła blokady.

Poniżej przedstawiono procedurę wpisania hasła odblokowującego.

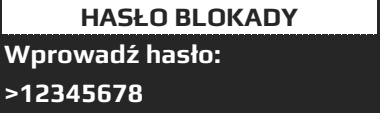
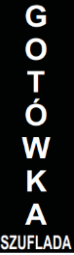
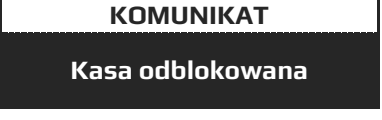



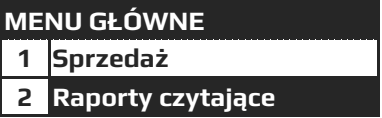

| PROCEDURA | KLAWISZE DO NACIŚNIĘCIA | KOMUNIKATY WYŚWIETLACZA |
|--|--|---|
| Włączenie kasy/logowanie do MENU GŁÓWNE |  |  |
| Wybór opcji POMOC i zatwierdzenie wyboru |  lub   |  |
| Wybór funkcji HASŁO BLOKADY zatwierdzenie wyboru |  lub   |  |
| Wpisania hasła | Hasło należy wprowadzić z klawiatury numerycznej np. 12345678 |  |
| Zatwierdzenie |  |  |

Do trybu wpisania hasła odblokowującego można wejść za pomocą odnośników numerycznych. Będąc w menu głównym należy wcisnąć klawisze [9],[8].

13.9 Harmonogram komunikacji

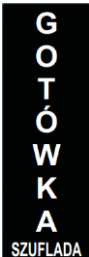
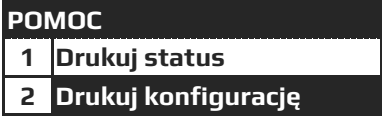
Funkcja ta służy do wydruku aktualnego harmonogramu przekazu danych do repozytorium. Poniżej przedstawiono procedurę wydruku harmonogramu.



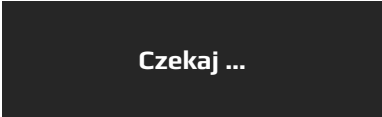



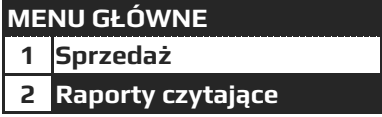

| PROCEDURA | KLAWISZE DO NACIŚNIĘCIA | KOMUNIKATY WYŚWIETLACZA |
|---|---|---|
| Włączenie kasy/logowanie do MENU GŁÓWNE |  |  |

| | | |
|---|---|--|
| Wybór opcji <i>POMOC</i> i zatwierdzenie wyboru |  lub   |  |
| Wybór funkcji <i>HARMONOGRAM KOMUNIKACJI</i> zatwierdzenie wyboru |  lub   |  |

Do trybu wydruku aktualnego harmonogramu można wejść za pomocą odnośników numerycznych. Będąc w menu głównym należy wcisnąć klawisze **[9],[9]**.

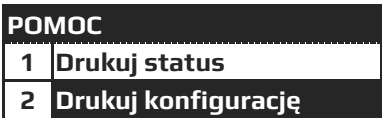
13.10 Aktualizacja

Funkcja ta służy do sprawdzenia dostępności nowej wersji programu pracy kasy. Poniżej przedstawiono procedurę sprawdzenia dostępności aktualizacji.

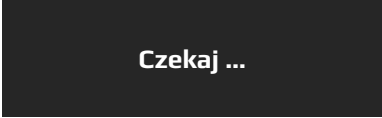
| PROCEDURA | KLAWISZE DO NACIŚNIĘCIA | KOMUNIKATY WYŚWIETLACZA |
|--|---|--|
| Włączenie kasy/logowanie do <i>MENU GŁÓWNE</i> |  |  |
| Wybór opcji <i>POMOC</i> i zatwierdzenie wyboru |  lub   |  |
| Wybór funkcji <i>AKTUALIZACJA</i> zatwierdzenie wyboru |  lub   |  |

Do trybu sprawdzenia dostępności aktualizacji można wejść za pomocą odnośników numerycznych. Będąc w menu głównym należy wcisnąć klawisze **[9],[0]**.

Kasa sprawdzi dostępność aktualizacji na serwerze. Jeśli jest dostępna nowa wersja kasa poinformuje o tym użytkownika. Funkcja ta nie służy do pobierania aktualizacji. Aktualizacja kasy rozpocznie się automatycznie.

14 LISTA BŁĘDÓW

Poniżej przedstawiono listę błędów mogących wystąpić na kasie oraz sposób i osobę uprawnioną do ich usunięcia.

| | KOMUNIKAT | PRZYCZYNA BŁĘDU | ROZWIĄZANIE PROBLEMU | UPRAWNIONA OSOBA |
|----|-----------------------------------|--|--|------------------|
| 1 | AWARIA PAMIĘCI FISKALNEJ | PAMIĘĆ FISKALNA ULEGŁA AWARII | KONIECZNA INTERWENCJA SERWISU | SERWISANT |
| 2 | BŁĘDNY ROZMIAR PAMIĘCI FISKALNEJ | PRÓBA ZAPISU ZBYT DUŻEJ ILOŚCI DANYCH DO PAMIĘCI FISKALNEJ | NACISNAĆ KLAWISZ 'C'. PONOWIĆ PRÓBĘ ZAPISU DANYCH. W PRZYPADKU NIEPOWODZENIA KONIECZNA INTERWENCJA SERWISU | SERWISANT |
| 3 | PF ODŁĄCZONA | NIE PODŁĄCZONA PAMIĘĆ FISKALNA | KONIECZNA INTERWENCJA SERWISU | SERWISANT |
| 4 | BŁĄD SUMY KONTROLNEJ | NIEPRAWIDŁOWA WARTOŚĆ SUMY KONTROLNEJ. | KONIECZNA INTERWENCJA SERWISU | SERWISANT |
| 5 | BŁOK PF JEST PUSTY | PRÓBA ODCZYTU DANYCH KTÓRE NIE ISTNIEJĄ | NACISNAĆ KLAWISZ 'C'. PODAĆ WŁAŚCIWY ZAKRES DANYCH | SERWISANT |
| 6 | MAKSYMALNY NUMER PF | BRĄK PUSTYCH REKORDÓW W PAMIĘCI FISKALNEJ | KONIECZNA INTERWENCJA SERWISU | SERWISANT |
| 7 | NOWA PF | ZAINSTALOWANA NOWA PAMIĘĆ FISKALNA | KONIECZNA INTERWENCJA SERWISU | SERWISANT |
| 8 | DANE NIEPOPRAWNE | DANE W PAMIĘCI FISKALNEJ SĄ NIEPOPRAWNE | KONIECZNA INTERWENCJA SERWISU | SERWISANT |
| 9 | ZAPEŁNIENIE PF | WYKONANO MAKSYMALNĄ ILOŚĆ RAPORTÓW DOBOWYCH | KONIECZNA INTERWENCJA SERWISU | SERWISANT |
| 10 | PRZEKROCZ. LIMIT 200 ZEROWAŃ RAM! | PRÓBA WYKONANIA ZEROWANIA RAM NR. 201. | KONIECZNA INTERWENCJA SERWISU | SERWISANT |
| 11 | BŁĘDNE DANE WEJŚCIOWE | NIEPRAWIDŁOWA WARTOŚĆ DANYCH WEJŚCIOWYCH | NACISNAĆ KLAWISZ 'C'. PODAĆ WŁAŚCIWY ZAKRES DANYCH | KASJER |
| 12 | OPERACJA NIEMOŻLIWA! WCIŚNIJ C | WYBRANA SEKWENCJA KLAWISZY NIE MOŻE ZOSTAĆ WYKONANA | NACISNAĆ KLAWISZ 'C' | KASJER |
| 13 | NAŁADUJ AKUMULATOR! | ZBYT NISKA WARTOŚĆ NAPIĘCIA NA AKUMULATORZE | NACISNAĆ KLAWISZ 'C'. NASTĘPNIE NALEŻY NAŁADOWAĆ AKUMULATOR GŁÓWNY | KASJER |
| 14 | BŁĘDNE HASŁO! | WPISANO NIEWŁAŚCIWE HASŁO | NACISNAĆ KLAWISZ 'C'. NASTĘPNIE NALEŻY WPISAĆ PRAWIDŁOWE HASŁO | KASJER |
| 15 | BRĄK NUMERU UNIKATOWEGO! | NIE ZAPROGRAMOWANY NUMER UNIKATOWY W KASIE | KONIECZNA INTERWENCJA SERWISU | SERWISANT |
| 16 | BRĄK NUMERU SERYJNEGO! | NIE ZAPROGRAMOWANY NUMER SERYJNY W KASIE | KONIECZNA INTERWENCJA SERWISU | SERWISANT |
| 17 | BRĄK DANYCH SERWISANTA! | NIE ZAPROGRAMOWANA NAZWA SERWISANTA | KONIECZNA INTERWENCJA SERWISU | SERWISANT |
| 18 | BRĄK ID SERWISANTA! | NIE ZAPROGRAMOWANE DANE SERWISANTA | KONIECZNA INTERWENCJA SERWISU | SERWISANT |

| | | | | |
|----|-------------------------------------|--|---|-------------------|
| 19 | BRAK ID URZĘDU SKARBOWEGO! | NIE ZAPROGRAMOWANE DANE URZĘDU SKARBOWEGO | KONIECZNA INTERWENCJA SERWISU | SERWISANT |
| 20 | NIE ZNALEZIONO URZĄDZENIA BLUETOOTH | URZĄDZENIE BLUETOOTH NIE ZOSTAŁO WYKRYTE PRZEZ KASĘ | NACISNAĆ KLAWISZ 'C' | SERWISANT /KASJER |
| 21 | BRAK KODU PLU! | TOWAR O WYBRANYM NUMERZE PLU NIE ZOSTAŁ ZAPROGRAMOWANY | NACISNAĆ KLAWISZ 'C'. NALEŻY ZAPROGRAMOWAĆ KOD PLU | UPRAWNIONY KASJER |
| 22 | BRAK KODU KRESKOWEGO! | TOWAR O WYBRANYM KODZIE KRESKOWYM NIE ZOSTAŁ ZAPROGRAMOWANY | NACISNAĆ KLAWISZ 'C'. NALEŻY ZAPROGRAMOWAĆ KOD KRESKOWY | UPRAWNIONY KASJER |
| 23 | BAZA TOWAROWA ZAPEŁNIONA! | ZAPROGRAMOWANO MAKSYMALNĄ ILOŚĆ ARTYKUŁÓW PLU DO BAZY | NACISNAĆ KLAWISZ 'C'. W CELU ZAPROGRAMOWANIA ARTYKUŁU NALEŻY USUNĄĆ INNY Z BAZY | UPRAWNIONY KASJER |
| 24 | WYKONAJ RAPORTY! | PRÓBA WYKONANIA OPERACJI MOŻLIWEJ TYLKO PO WYKONANIU WSZYSTKICH RAPORTÓW | NACISNAĆ KLAWISZ 'C'. NALEŻY WYKONAĆ WSZYSTKIE RAPORTY ZERUJĄCE | UPRAWNIONY KASJER |
| 25 | DRUKARKA ODŁĄCZONA! | NIE PODŁĄCZONY MECHANIZM DRUKUJĄCY | KONIECZNA INTERWENCJA SERWISU. NALEŻY SPRAWDZIĆ POŁĄCZENIE MECHANIZMU DRUKUJĄCEGO. EWENTUALNIE WYMIENIĆ NA NOWY | SERWISANT |
| 26 | BŁĘDNA KOPIA! | AWARIA KARTY KOPII ELEKTRONICZNEJ | NALEŻY WYMIENIĆ KARTĘ KOPII NA NOWĄ | SERWISANT |
| 27 | BRAK BATERII RAM! | NIE PODŁĄCZONA BATERIA PODTRZYMANIA PAMIĘCI RAM | KONIECZNA INTERWENCJA SERWISU. NALEŻY SPRAWDZIĆ POŁĄCZENIE BATERII RAM. EWENTUALNIE WYMIENIĆ NA NOWĄ | SERWISANT |
| 28 | WYKONAJ RAPORT DOBOWY! | PRÓBA WYKONANIA OPERACJI MOŻLIWEJ TYLKO PO WYKONANIU RAPORTU DOBOWEGO | NACISNAĆ KLAWISZ 'C'. NALEŻY WYKONAĆ RAPORT DOBOWY | UPRAWNIONY KASJER |
| 29 | WYKONAJ RAPORT KASJERA! | PRÓBA WYKONANIA OPERACJI MOŻLIWEJ TYLKO PO WYKONANIU RAPORTU KASJERÓW | NACISNAĆ KLAWISZ 'C'. NALEŻY WYKONAĆ RAPORT WŁAŚCIWEGO KASJERA LUB WSZYSTKICH KASJERÓW | UPRAWNIONY KASJER |
| 30 | WYKONAJ RAP. GRUP TOW. ZERUJĄCY | PRÓBA WYKONANIA OPERACJI MOŻLIWEJ TYLKO PO WYKONANIU RAPORTU ZERUJĄCEGO GRUPY TOWAROWE | NACISNAĆ KLAWISZ 'C'. NALEŻY WYKONAĆ RAPORT ZERUJĄCY GRUPY TOWAROWE | UPRAWNIONY KASJER |
| 31 | BRAK ZWORY SERWISOWEJ! | PRÓBA WYKONANIA OPERACJI ZASTRZEŻONEJ DLA SERWISU | NACISNAĆ KLAWISZ 'C'. NALEŻY ZAŁOŻYĆ ZWORĘ SERWISOWĄ | SERWISANT |
| 32 | WPROWADŹ HASŁO SERWISOWE | PRÓBA WEJŚCIA DO TRYBU ZASTRZEŻONEGO DLA SERWISU | NACISNAĆ KLAWISZ 'C'. NALEŻY WPISAĆ HASŁO SERWISOWE | SERWISANT |
| 33 | EDYCJA ZABRONIONA! | PRÓBA WYKONANIA NIEDOZWOLONEJ OPERACJI | NACISNAĆ KLAWISZ 'C'. | KASJER |

| | | | | |
|----|----------------------------------|---|--|--------------------|
| 34 | BRAK ZAPISÓW! | PRÓBA WYDRUKOWANIA NIEISTNIEJĄCYCH DANYCH | NACISNAĆ KLAWISZ 'C'. | SERWISANT /KASJER |
| 35 | BŁĄD ZAPISU NA KARTĘ SD | WYSTĄPIŁ BŁĄD PRZY PRÓBIE ZAPISU DANYCH NA KARTĘ SD | KONIECZNA INTERWENCJA SERWISU. NALEŻY ZAINICJOWAĆ NOWĄ KARTĘ SD | SERWISANT |
| 36 | KASA NIEFISKALNA! | KASA NIE ZAFISKALIZOWANA | KONIECZNA INTERWENCJA SERWISU. NALEŻY DOKONAĆ FISKALIZACJI URZĄDZENIA | SERWISANT |
| 37 | JUŻ FISKALNA! | KASA ZOSTAŁA ZAFISKALIZOWANA | NACISNAĆ KLAWISZ 'C'. | SERWISANT |
| 38 | BRAK KOMUNIKACJI Z SERWEREM CPD! | NIE MOŻNA NAWIĄZAĆ KOMUNIKACJI Z SERWEREM CPD | KONIECZNA INTERWENCJA SERWISU. NALEŻY SPRAWDZIĆ KONFIGURACJĘ POŁĄCZENIA SIECIOWEGO | SERWISANT |
| 39 | BRAK KOMUNIKACJI Z REPOZYTORIUM! | NIE MOŻNA NAWIĄZAĆ KOMUNIKACJI Z SERWEREM REPOZYTORIUM | KONIECZNA INTERWENCJA SERWISU. NALEŻY SPRAWDZIĆ KONFIGURACJĘ POŁĄCZENIA SIECIOWEGO | SERWISANT |
| 40 | BRAK KONFIGURACJI POŁĄCZENIA! | NIE SKONFIGUROWANE POŁĄCZENIE SIECIOWE | KONIECZNA INTERWENCJA SERWISU. NALEŻY PRAWIDŁOWO SKONFIGUROWAĆ POŁĄCZENIE SIECIOWE | SERWISANT |
| 41 | NIEAKTYWNA STAWKA PTU! | PRÓBA SPRZEDAŻY ARTYKUŁU BEZ ZAPROGRAMOWANEJ STAWKI PTU. | NACISNAĆ KLAWISZ 'C'. NALEŻY ZAPROGRAMOWAĆ LUB ZMIENIĆ STAWKĘ PTU | UPRAWNIONY KASJER. |
| 42 | ZA DUŻĄ WARTOŚĆ! | PRÓBA WYKONANIA SPRZEDAŻY NA ZBYT DUŻĄ KWOTĘ. | NACISNAĆ KLAWISZ 'C'. NALEŻY WPROWADZIĆ WŁAŚCIWE WARTOŚCI | KASJER |
| 43 | BRAK ZAPROG. CENY! | ARTYKUŁ NIE POSIADA ZAPROGRAMOWANEJ CENY. TYP CENY USTAWIONY NA: SZTYWNA LUB SICS+SZTYWNA | NACISNAĆ KLAWISZ 'C'. NALEŻY ZAPROGRAMOWAĆ WŁAŚCIWY TYP CENY | UPRAWNIONY KASJER |
| 44 | NIEWŁAŚCIWA GRUPA | NIEOPRAWNA GRUPA PRODUKTÓW | NACISNAĆ KLAWISZ 'C'. | KASJER |
| 45 | NIEWŁAŚCIWY DZIAŁ | NIEOPRAWNA DZIAŁ | NACISNAĆ KLAWISZ 'C'. | KASJER |
| 46 | PRZEPEŁNIENIE OBROTÓW | PRZEPEŁNIENIE LICZNIKÓW SPRZEDAŻY | NACISNAĆ KLAWISZ 'C'. NALEŻY WYKONAĆ RAPORT DOBOWY | UPRAWNIONY KASJER |
| 47 | ZA MAŁĄ WARTOŚĆ! | PRÓBA WYKONANIA SPRZEDAŻY NA KWOTĘ MNIEJSZĄ NIŻ 0.01 ZŁ | NACISNAĆ KLAWISZ 'C'. | KASJER |
| 48 | ZA DUŻĄ ILOŚĆ! | WPROWADZONO ZBYT DUŻĄ ILOŚĆ | NACISNAĆ KLAWISZ 'C'. | KASJER |
| 49 | ZA DUŻĄ CENĄ! | WPROWADZONO ZBYT DUŻĄ CENĘ | NACISNAĆ KLAWISZ 'C'. | KASJER |
| 50 | BŁĘDNA CENA! | WPROWADZONO WARTOŚĆ DO TRZECH MIEJSC PO PRZECINKU | NACISNAĆ KLAWISZ 'C'. | KASJER |

| | | | | |
|----|--------------------------------------|--|---|-------------------|
| 51 | PRZEPEŁNIENIE REJESTRU PARAGONÓW | PRZEPEŁNIENIE REJESTRU PARAGONU | NACISNAĆ KLAWISZ 'C' I ZAMKNAĆ PARAGON. NASTĘPNIE OTWORZYĆ NOWY PARAGON | KASJER |
| 53 | ZAMKNIĘTY PARAGON! | WCIŚNIĘTO KLAWISZ PŁATNOŚCI, GDY PARAGON JEST ZAMKNIĘTY | NACISNAĆ KLAWISZ 'C'. | KASJER |
| 54 | BRAK GOTÓWKI! | PODANA KWOTA WYPŁATY JEST WIĘKSZA NIŻ KWOTA DOSTĘPNEJ GOTÓWKI W KASIE | NACISNAĆ KLAWISZ 'C'. | KASJER |
| 55 | BRAK SPRZEDAŻY | PRÓBA ANULACJI SPRZEDAŻY TOWARU W PRZYPADKU KIEDY NIE BYŁO SPRZEDAŻY | NACISNAĆ KLAWISZ 'C'. | KASJER |
| 56 | KONTROLA STANU GOTÓWKI | PRÓBA WYKONANIA OPERACJI, KTÓRA SPOWODUJE UJEMNY OBRÓT | NACISNAĆ KLAWISZ 'C'. | KASJER |
| 57 | PRZELEW ZAGRANICZNY! | NASTĄPIŁA ZMIANA WALUTY OBCEJ | NACISNAĆ KLAWISZ 'C'. | KASJER |
| 58 | WIĘCEJ NIŻ 24H BEZ RAPORTU DOBOWEGO! | KASA ZOSTAŁA ZABLOKOWANA ZE WZGLĘDU NA NIE WYKONANIE RAPORTU DOBOWEGO | NACISNAĆ KLAWISZ 'C'. | KASJER |
| 59 | BŁĘDNA WARTOŚĆ | PODANO BŁĘDNA WARTOŚĆ | NACISNAĆ KLAWISZ 'C'. | KASJER |
| 60 | PRZEKROCZONO LIMIT! | PRZEKROCZONO LIMIT PARAGONU | NACISNAĆ KLAWISZ 'C' I ZAMKNAĆ PARAGON. NASTĘPNIE OTWORZYĆ NOWY PARAGON | KASJER |
| 61 | NIEMOŻLIWA PŁATNOŚĆ OBCA WALUTĄ! | BRAK MOŻLIWOŚCI WYKONANIA PŁATNOŚCI W OBCEJ WALUCIE | NACISNAĆ KLAWISZ 'C'. | KASJER |
| 62 | MOŻLIWA PŁATNOŚĆ OBCA WALUTĄ! | PŁATNOŚCI W OBCEJ WALUCIE JEST MOŻLIWA | NACISNAĆ KLAWISZ 'C'. | KASJER |
| 63 | BRAK DOSTĘPU! | BRAK MOŻLIWOŚCI WYKONANIA PŁATNOŚCI | NACISNAĆ KLAWISZ 'C'. | KASJER |
| 64 | PRZEKROCZONO LIMIT PARAGONU | KWOTA SPRZEDAŻY JEST WIĘKSZA NIŻ ZAPROGRAMOWANY LIMIT PARAGONU | NACISNAĆ KLAWISZ 'C'. | KASJER |
| 65 | KWOTA MNIEJSZA NIŻ KWOTA PŁATNOŚCI | KWOTA MNIEJSZA NIŻ KWOTA PŁATNOŚCI | NACISNAĆ KLAWISZ 'C'. | KASJER |
| 66 | NIEWŁAŚCIWY TYP CENY | NIEPRAWIDŁOWY RODZAJ CENY | NACISNAĆ KLAWISZ 'C'. | KASJER |
| 67 | PODAJ KWOTĘ! | NIE WPROWADZONO KWOTY | NACISNAĆ KLAWISZ 'C'. WPROWADZIĆ KWOTĘ | KASJER |
| 68 | PODSUMUJ PARAGON! | PRÓBA ZAKOŃCZENIA SPRZEDAŻY BEZ NACIŚNIĘCIA KLAWISZA SUMA. (W PRZYPADKU ZAPROGRAMOWANIA OBOWIĄZKU NACIŚNIĘCIA KLAWISZA 'SUMA') | NACISNAĆ KLAWISZ 'C', NASTĘPNIE KLAWISZ „SUMA” | KASJER |
| 69 | BRAK KODU OPAKOWAŃ! | OPAKOWANIE O WYBRANYM KODZIE NIE JEST ZAPROGRAMOWANE | NACISNAĆ KLAWISZ 'C'. ZAPROGRAMOWAĆ OPAKOWANIE | UPRAWNIONY KASJER |
| 70 | TERMINAL NIESKONF. | NIE SKONFIGUROWANO TERMINAŁA PŁATNICZEGO | NACISNAĆ KLAWISZ 'C'. PRZEPROWADZIĆ KONFIGURACJĘ TERMINAŁA PŁATNICZEGO | KASJER |

| | | | | |
|----|------------------------------------|--|---|-------------------|
| 71 | ZA DUŻĄ KWOTA ZALICZKI | PRÓBA PRZYJĘCIA ZALICZKI WIĘKSZEJ NIŻ WARTOŚĆ SPRZEDAŻY | NACISNAĆ KLAWISZ 'C'. | KASJER |
| 72 | BRAK KARTY SD ! | NIE WYKRYTO KARTY SD | NACISNAĆ KLAWISZ 'C'. SPRAWDZIĆ INSTALACJĘ KARTY SD | SERWISANT |
| 73 | BRAK STAWEK PTU ! | PRÓBA FISKALIZACJI BEZ ZAPROGRAMOWANYCH STAWEK PODATKU VAT | NACISNAĆ KLAWISZ 'C'. ZAPROGRAMOWAĆ STAWKI VAT | SERWISANT |
| 74 | BRAK NAGŁÓWKA! | PRÓBA FISKALIZACJI KASY LUB URUCHOMIENIA TRYBU SPRZEDAŻY BEZ ZAPROGRAMOWANEGO NAGŁÓWKA | NACISNAĆ KLAWISZ 'C'. ZAPROGRAMOWAĆ NAGŁÓWEK | SERWISANT |
| 75 | BRAK UPRAWNIEŃ! | PRÓBA WYKONANIA OPRACJI PRZEZ NIEUPRAWNIONEGO UŻYTKOWNIKA | NACISNAĆ KLAWISZ 'C'. ZMIENIĆ UPRAWNIENIA DANEGO UŻYTKOWNIKA | UPRAWNIONY KASJER |
| 76 | TRWA WYDRUK. CZEKAJ... | PRZEKROCZONA TEMPERATURA PRACY GŁOWICY DRUKUJĄCEJ | ZACZEKAĆ AŻ TEMPERATURA GŁOWICY SPADNIE, NASTĘPNIE NACISNAĆ KLAWISZ 'C' | KASJER |
| 77 | BRAK KOMUNIKACJI Z SERWEREM CZASU! | BRAK KOMUNIKACJI Z SERWEREM CZASU | NACISNAĆ KLAWISZ 'C'. SPRAWDZIĆ POŁĄCZENIE SIECIOWE LUB SKONTAKTOWAĆ SIĘ Z WŁAŚCIWYM SERWISEM | SERWISANT |
| 78 | BŁĘDNA DATA/CZAS | PRÓBA ZAPROGRAMOWANIA DATY/CZASU WCZEŚNIEJSZEGO NIŻ ZAPROGRAMOWANY W KASIE | NACISNAĆ KLAWISZ 'C'. USTAWIĆ WŁAŚCIWĄ DATĘ/CZAS | UPRAWNIONY KASJER |
| 79 | BRAK KONFIGURACJI POŁĄCZENIA | NIE ZAPISANY ADRES IP | KONIECZNA INTERWENCJA SERWISU I ZAPROGRAMOWANIE ADRESU IP | SERWISANT |
| 80 | BRAK PAPIERU! ZAŁÓŻ I WCIŚNIJ C | BRAK PAPIERU W MECHANIZMIE DRUKUJĄCYM LUB PAPIER NIEWŁAŚCIWIE ZAŁOŻONY | ZAŁÓŻ NOWĄ ROLKĘ PAPIERU | KASJER |
| 81 | WYK.RAP.ZER.OP AK. WCIŚNIJ C | ZAPEŁNIENIE LICZNIKÓW SPRZEDAŻY OPAKOWAŃ | NACISNAĆ KLAWISZ 'C'. WYKONAĆ RAPORT ZERUJĄCY SPRZEDAŻY OPAKOWAŃ | UPRAWNIONY KASJER |
| 82 | PRZEPEŁNIENIE REJESTRÓW WCIŚNIJ C | PRZEPEŁNIENIE REJESTRÓW SPRZEDAŻY | NACISNAĆ KLAWISZ 'C'. WYKONAĆ RAPORT DOBOWY FISKALNY | UPRAWNIONY KASJER |
| 83 | ROZPOCZĘTA PŁATNOŚĆ WCIŚNIJ C | PRÓBA SPRZEDAŻY PO DOKONANIU CZĘŚCIOWEJ PŁATNOŚCI | NACISNAĆ KLAWISZ 'C'. DOKOŃCZYĆ SPRZEDAŻ | KASJER |
| 84 | MAKSYMALNA KWOTA SPRZEDAŻY | OSIĄGNIĘTO MAKSYMALNĄ KWOTĘ SPRZEDAŻY | NACISNAĆ KLAWISZ 'C' I ZAMKNAĆ PARAGON. NASTĘPNIE OTWORZYĆ NOWY PARAGON | KASJER |

| | | | | |
|----|-------------------------------|--|--|-------------------|
| 85 | BŁĄD BAZY PLU! | WYSTĄPIŁ BŁĄD PODCZAS PRACY Z BAZĄ PLU | KONIECZNA INTERWENCJA SERWISU. SKASOWAĆ BAZĘ I ZAPROGRAMOWAĆ PONOWNIE | SERWISANT |
| 86 | BŁĄD BAZY OPAKI! | WYSTĄPIŁ BŁĄD PODCZAS PRACY Z BAZĄ OPAKOWAŃ ZWROTNYCH | KONIECZNA INTERWENCJA SERWISU. SKASOWAĆ BAZĘ I ZAPROGRAMOWAĆ PONOWNIE | SERWISANT |
| 87 | NAZWA OPERATORA JUŻ ISTNIEJE! | PRÓBA ZAPROGRAMOWANIA NAZWY OPERATORA, KTÓRA JUŻ ISTNIEJE | NACISNAĆ KLAWISZ 'C'. ZAPROGRAMOWAĆ INNĄ NAZWĘ | UPRAWNIONY KASJER |
| 88 | HASŁO OPERATORA JUŻ ISTNIEJE! | PRÓBA ZAPROGRAMOWANIA HASŁA OPERATORA, KTÓRE JUŻ ISTNIEJE | NACISNAĆ KLAWISZ 'C'. ZAPROGRAMOWAĆ INNE HASŁO | UPRAWNIONY KASJER |
| 89 | NAZWA WALUTY JUŻ ISTNIEJE! | PRÓBA ZAPROGRAMOWANIA NAZWY WALUTY, KTÓRA JUŻ ISTNIEJE | NACISNAĆ KLAWISZ 'C'. ZAPROGRAMOWAĆ INNĄ NAZWĘ | UPRAWNIONY KASJER |
| 90 | NAZWA PŁATNOŚCI JUŻ ISTNIEJE! | PRÓBA ZAPROGRAMOWANIA NAZWY PŁATNOŚCI, KTÓRA JUŻ ISTNIEJE | NACISNAĆ KLAWISZ 'C'. ZAPROGRAMOWAĆ INNĄ NAZWĘ | UPRAWNIONY KASJER |
| 91 | AKTUALNA WERSJA! | W KASIE JEST JUŻ AKTUALNA WERSJA OPROGRAMOWANIA | NACISNAĆ KLAWISZ 'C'. | SERWISANT |
| 92 | BŁĄD PAMIĘCI FISKALNEJ! | BŁĄD PODCZAS ZAPISU/ODCZYTU DANYCH Z PAMIĘCI FISKALNEJ | KONIECZNA INTERWENCJA SERWISU. NIEZBĘDNA WYMIANA PAMIĘCI FISKALNEJ | SERWISANT |
| 93 | ODCZYT PAMIĘCI COM1, 38400B/S | BŁĄD PODCZAS ZAPISU/ODCZYTU DANYCH Z PAMIĘCI FISKALNEJ | KONIECZNA INTERWENCJA SERWISU. NIEZBĘDNA WYMIANA PAMIĘCI FISKALNEJ | SERWISANT |
| 94 | WYŚWIETLACZ ODŁĄCZONY! | ODŁĄCZONY WYŚWIETLACZ KLIENTA | KONIECZNA INTERWENCJA SERWISU. NIEZBĘDNA WYMIANA WYŚWIETLACZA LUB PŁYTY WYŚWIETLACZA | SERWISANT |
| 95 | KARTA Z INNEGO URZĄDZENIA! | PRÓBA WERYFIKACJI KARTY PAMIĘCI Z INNEGO URZĄDZENIA | NACISNAĆ KLAWISZ 'C'. ZAINSTALOWAĆ WŁAŚCIWĄ KARTĘ | SERWISANT |
| 96 | WEZWIJ SERWIS | KASA ZABLOKOWANA LUB BŁĄD PAMIĘCI | KONIECZNA INTERWENCJA SERWISU. ZAŁOŻYĆ ZWORĘ SERWISOWĄ | SERWISANT |
| 97 | Zajęte | PRÓBA PONOWNEGO WYSTAWIENIA KWITU USŁUGI NA WYKORZYSTANY NUMER | NACISNAĆ KLAWISZ 'C'. | KASJER |
| 98 | Wolne | PRÓBA ZAMKNIĘCIA USŁUGI, KTÓRA NIE ZOSTAŁA AKTYWOWANA | NACISNAĆ KLAWISZ 'C'. | KASJER |

15 SPECYFIKACJA KASY

| Parametr | Opis |
|--|---|
| Baza towarowa | 8000/1200/1600/2400 |
| Maksymalna długość nazwy artykułu | 42 znaki |
| Ilość stawek VAT | 7 (A-G) |
| Ilość opakowań zwrotnych | 200 |
| Maksymalna długość nazwy opakowania | 42 znaki |
| Ilość kasjerów | 30 |
| Maksymalna długość nazwy kasjera | 10 znaków |
| Formy płatności / maksymalna długość nazwy formy płatności | 5 programowalne, do 10 znaków |
| Waluty dodatkowe | 2 programowalne |
| Komunikacja | RS-232, USB, WiFi (opcja), LAN (opcja) Bluetooth (opcja) |
| Urządzenia współpracujące | PC, waga, czytnik kodów kreskowych, szuflada, terminal płatniczy |
| Pojemność pamięci fiskalnej | 1830 raportów |
| Metoda druku | Termiczna |
| Drukarka | SEIKO LTP01 |
| Prędkość wydruku | 12 linii/sekundę |
| Nagłówek | do 12 linii |
| Maksymalna ilość znaków w linii | 42 |
| Papier | - szerokość: 57 mm - grubość: 60-72 µm - maksymalna długość rolki: 30 m |
| Wyświetlacz operatora | Podświetlany, graficzny LCD, |
| Wyświetlacz klienta | Graficzny LCD, dwuliniowy, maksymalnie 16 znaków w linii |
| Klawiatura | 33 klawisze |
| Zasilanie | Zasilacz zewnętrzny: DC 9V/3.5A |
| Akumulator | Li-Ion 7.4V / 2000 mAh |
| Warunki znamionowe użytkowania | Od -5°C do +45°C |
| Wymiary (Szer.x Dł. x Wys.) [mm] | 162 x 235 x 64 |
| Masa [kg] | 0.676 bez papieru |