

WAGA ETYKIETUJĄCA

CL5000JR

Instrukcja obsługi



CAS

CAS POLSKA 2016

FW: V3.22

Ver: 1.6

Rev: 2016.04.11

SPIS TREŚCI

1.	INFORMACJE OGÓLNE	6
1.1	WPROWADZENIE.....	6
1.2	DANE TECHNICZNE	7
1.3	WIDOK WYŚWIETLACZA I KLAWIATURY	9
1.4	FUNKCJE KLAWISZY	11
1.5	DRUKARKA	13
1.6	PRZYGOTOWANIE DO PRACY	15
1.7	INSTALACJA ROLKI ETYKIET	16
2.	PROGRAMOWANIE	18
2.1	OGÓLNE ZASADY PROGRAMOWANIA	18
2.2	KOLEJNOŚĆ PROGRAMOWANIA DANYCH	19
2.3	STRUKTURA PROGRAMU WAGI CL5000 JR (MENU 1000)	21
2.4	OPIS FUNKCJI PROGRAMOWANIA.....	22
2.4.1	Programowanie danych PLU.....	22
2.4.2	Wyróżnianie alergenów w wykazie składników	27
2.4.3	Programowanie/Edycja danych PLU (Menu 1120)	27
2.4.4	Włączenie pełnej listy parametrów PLU (Menu 1144)	37
2.4.5	Lista PLU (Menu 1150)	38
2.4.6	Klawisze szybkiego dostępu do towarów PLU (Menu 1160)	39
2.4.7	Programowanie klawiatury szybkiego dostępu (Menu 1160)	41
2.5	TABELA I PLU - PROGRAMOWANIE DANYCH	42
2.5.1	Teksty komunikatów na etykiecie (Menu 1240)	42
2.5.2	Kraje pochodzenia towarów (Menu 1250).....	43
2.5.3	Kody kreskowe (Menu 1260)	45
2.6	TABELA II PLU - PROGRAMOWANIE DANYCH.....	48
2.6.1	Pośredni opis towaru/skład (Menu 1310).....	48
2.7	Programowanie Tabeli III - Dane (MENU 1400).....	50
2.7.1	Nawa sklepu (Menu 1410).....	50
2.7.2	Wyświetlanie reklam i nazwy towaru (Menu 1431).....	52
2.7.3	Edycja komunikatu reklamowego (Menu 1432)	54
2.7.4	Ustawienia funkcji przeliczania walut (€) (Menu 1441).....	56
2.8	Ustawienia parametrów ogólnych (MENU 1500).....	60
2.8.1	Ustawienia etykiety ogólnej (Menu 1510).....	60
2.8.2	Kody kreskowe ogólne (Menu 1520)	61
2.9	Raporty (Menu 1600).....	62
2.9.1	Raporty (X) (Menu 1610).....	63

2.9.2	Ogólny raport sprzedaży (Menu 1611)	63
2.9.3	Raport sprzedaży artykułu PLU (Menu 1612)	64
2.9.4	Raport towarów dowolnych NIE-PLU (Menu 1613)	65
2.9.5	Raport sprzedaży grupy towarowej (Menu 1614).....	66
2.9.6	Raport sprzedaży wg działów (Menu 1615).....	67
2.9.8	Zerowanie wszystkich raportów (Menu 1650)	68
2.10	Ustawienia drukowania (Menu 1700).....	69
2.10.1	Ustawienia zawartości etykiet (Menu 1710)	69
2.10.2	Ustawienia drukarki (Menu 1730).....	74
2.10.2.1	Rozmiar etykiety (Menu 1732).....	75
2.10.2.2	Kalibracja czujników drukarki (Menu 1733)	76
2.10.2.3	Włączenie/Wyłączenie czujnika zabrania etykiety (Menu 1734)	77
2.10.2.4	Intensywność wydruku (Menu 1735)	77
2.10.2.5	Regulacja wysuwu etykiety (Menu 1736)	78
2.10.2.6	Ustawienia etykiet z nadrukiem (Menu 1737)	79
2.10.2.7	Inicjalizacja kontrolera drukarki (Menu 1738)	80
2.11	Konfiguracja wagi (Menu 1800).....	81
2.11.1	Przypisanie działu i nazwy sklepu (Menu 1830).....	81
2.11.2	Ustawienie daty i czasu (Menu 1840).....	83
2.11.3	Hasło użytkownika (Menu 1852)	84
2.11.4	Testy (Menu 1860).....	85
2.11.4.1	Test wyświetlacza (Menu 1861)	85
2.11.4.2	Test przetwornika A/C (Menu 1862)	86
2.11.4.3	Test klawiatury (Menu 1863)	86
2.11.4.4	Test drukarki (Menu 1864)	87
2.11.4.5	Test czujników drukarki (Menu 1865)	87
2.11.5	Ustawienia parametrów wagi (Menu 1870).....	89
2.12	Ustawienia komunikacji (Menu 1900).....	92
2.12.1	Włącz/wyłącz DHCP (Menu 1912).....	93
2.12.2	Parametry połączenia z siecią (Menu 1913)	94
2.12.3	Szybkość RS232 (Menu 1915)	98
3.	PRACA Z WAGĄ	100
3.1	Włączenie wagi i podstawowe operacje.	100
3.2	Zerowanie wskazania masy.	100
3.3	Wywoływanie danych towarów PLU.....	101
3.3.1	Wywoływanie towarów PLU klawiszami numerycznymi	101
3.3.2	Wywoływanie towarów PLU klawiszami szybkiej obsługi	102
3.4	Tarowanie	102
3.4.1	Tara ważona	102

3.4.2	Tara wprowadzana ręcznie	103
3.4.3	Tara zaprogramowana dla towarów PLU	103
3.4.4	Usuwanie wprowadzonej wartości tary	104
3.5	Ważenie i sprzedaż.....	105
3.5.1	Ważenie towaru i wydruk etykiety.	105
3.5.2	Sprzedaż towaru na sztuki i druk etykiety	106
3.5.3	Sprzedaż towaru na sztuki zbiorcze i druk etykiety	107
3.6	Chwilowa zmiana ceny	108
3.6.1	Chwilowa zmiana ceny towarów ważonych	109
3.6.2	Chwilowa zmiana ceny towarów na sztuki	110
3.6.3	Chwilowa zmiana ceny towarów na sztuki zbiorcze	111
3.7	Rabaty.	112
3.7.1	Bezpośredni rabat procentowy od należności	112
3.7.2	Rabat wartościowy od należności	113
4.	INFORMACJE DODATKOWE.....	115
4.1	Elementy etykiety	115
4.1	Tablica kodów ASCII 1250	117
4.2	Numery stron kodowych w Windows.....	118
4.1	Opis gniazd połączeniowych w wadze.	119
5.	DEKLARACJA ZGODNOSCI WE.	120
6.	OŚWIADCZENIE ZARZĄDU CAS POLSKA DOTYCZĄCE DYREKTYW WEEE I ROHS.	121
7.	OGRANICZENIA W UŻYTKOWANIU	122

1. INFORMACJE OGÓLNE

1.1 WPROWADZENIE

Dziękujemy Państwu za zakup elektronicznej wagi metkującej CAS CL5000 JUNIOR.

Waga została zaprojektowana z największą starannością i z myślą o użytkowniku.

Waga wyposażona jest w bardzo wiele użytecznych i zaawansowanych funkcji, posiada solidną konstrukcję i przejrzyste MENU umożliwiające łatwe programowanie. Jesteśmy przekonani, że będą Państwo zadowoleni z użytkowania wagi.

Prosimy zawsze pamiętać o zasadach bezpieczeństwa podczas instalacji i użytkowania wagi opisanych w punkcie 1.1. niniejszej instrukcji.

Wszelkie problemy, pytania i niejasności prosimy zgłaszać do autoryzowanych przedstawicieli firmy CAS.

Wykorzystanie informacji zawartych w niniejszej instrukcji obsługi, pozwoli na dostosowanie sposobu funkcjonowania wagi CAS CL5000 JUNIOR do Państwa potrzeb i pełne wykorzystanie ich możliwości funkcjonalnych.

1.2 DANE TECHNICZNE

Max zakres ważenia	3/6kg	6/15kg	15/30kg
Działka	1/2g	2/5g	5/10g
Max Tara	-2,999	- 5.998kg	- 9.995kg
Szybkość konwertera. A/D	Okolo 8 razy/sek.		
Rozmiar szalki	380 x 244mm		

Klawisze	Typ: B	48 klawiszy PLU, 36 klawiszy funkcyjnych	Typ: R	72 klawiszy PLU, 36 klawiszy funkcyjnych
Szybki dostęp do PLU		96PLU		144PLU
Wyświetlacz	Podświetlane wyświetlacze: - 24 cyfry LCD oraz alfanumeryczny – 12 znaków LCD			
	Tara : 4 cyfry Masa : 5 cyfr Cena : 6 cyfr Należność: 6 cyfr			

Drukarka	Termiczna, Szybkość druku: 75mm/sek.
Rozdzielczość drukarki	202dpi
Rozmiar etykiety	Szerokość: 40mm~60mm Długość: 30mm~80mm
Typy kodów kreskowych	EAN13, I2OF5, CODE128C
Czcionki	<p>Zależnie od ustawień atrybutów: mały, średni, duży, dowolny format, pochylone, pogrubione, podkreślone, przekreślone, przekreślone podwójną linią, odwrócone, cieniowane, konturowe.</p> <p>Uwaga:</p> <p>Czcionka o ustawieniach: Single Font ID = 5, o wysokości Y=2, ma na wydruku wysokość 1,25mm jest najmniejszą czcionką, która odpowiada wymogom Rozporządzenia PE i RUE 1169/2014.</p> <p>W przypadku większości towarów ważonych, stosowanie czcionek mniejszych niż 1,2mm, może być kwalifikowane przez organy kontrolne jako niewłaściwy sposób znakowania towarów.</p> <p>Waga umożliwia wyróżnianie nazw alergenów w opisach.</p>
Rodzaj wydruku	Termiczny
Temp. pracy	-10°C~40°C
Zasilanie	AC 100~240V 50/60Hz 1.5A

	Nazwa danych	Ilość	Zakres numeracji
Dane programowane	PLU	6 000	1-99999
	Opisy bezpośrednie (skład) po 300 znaków	1000	Powiązane z wybranymi towarami PLU
	Opisy pośrednie (skład) po 400 znaków	100	1~100
	Kody kreskowe użytkownika	20	1~20
	Działy	99	1~99
	Grupy	99	1~99
	Pochodzenie towaru	500	1~500
	Wyświetlany tekst reklamowy (komunikaty po 80 znaków)	9	1~9
	Formaty etykiet	30	Stałych - 0~30
		10	Programowanych - 51-60
	Obrazy - grafika mapa bitowa b//w	5	1~5
	Jednostki towarów nie ważonych	8	1~8
	Raporty X, Z	1	W/g PLU, sprzedaży po cenie otwartej (nie PLU), W/g Grup, W/g działów, godzinowy,
	Tablica Tar	99	1~99
Sprzedaż okresowa	Sprzedaż zapisywana w pamięci: dowolny okres przyjęty przez użytkownika.		
Typy raportów sprzedaży	Odczyt raportu: Typ X (okresowy),	Zerowanie raportu: Z	

Uwaga:

Producent zastrzega sobie prawo do zmian specyfikacji wagi bez wcześniejszego powiadomienia.

1.3 WIDOK WYŚWIETLACZA I KLAWIATURY

WYŚWIETLACZ (PT - Wyświetlacz tary)

Typ - B,

Ekran alfanumeryczny



Typ - R

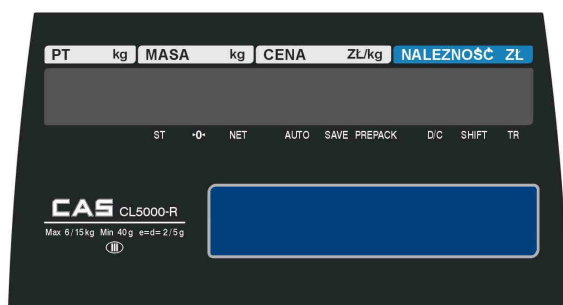

SYMBOLE ZNACZNIKÓW NA WYŚWIETLACZU

SYMBOLE	OPIS
ST (▼)	Znacznik stabilności wagi
►0◄ (▼)	Znacznik masy zerowej
NET (▼)	Znacznik masy NETTO
AUTO (▼)	Znacznik trybu pracy (automatyczne ważenie)
SAVE (▼)	Znacznik automatycznego zapamiętywania towaru
PREPACK (▼)	Znacznik trybu pracy paczkowania
DC (▼)	Znacznik rabatu
SHIFT (▼)	Znacznik klawisza SHIFT
TR (▼)	Znacznik transmisji

KLAWIATURA



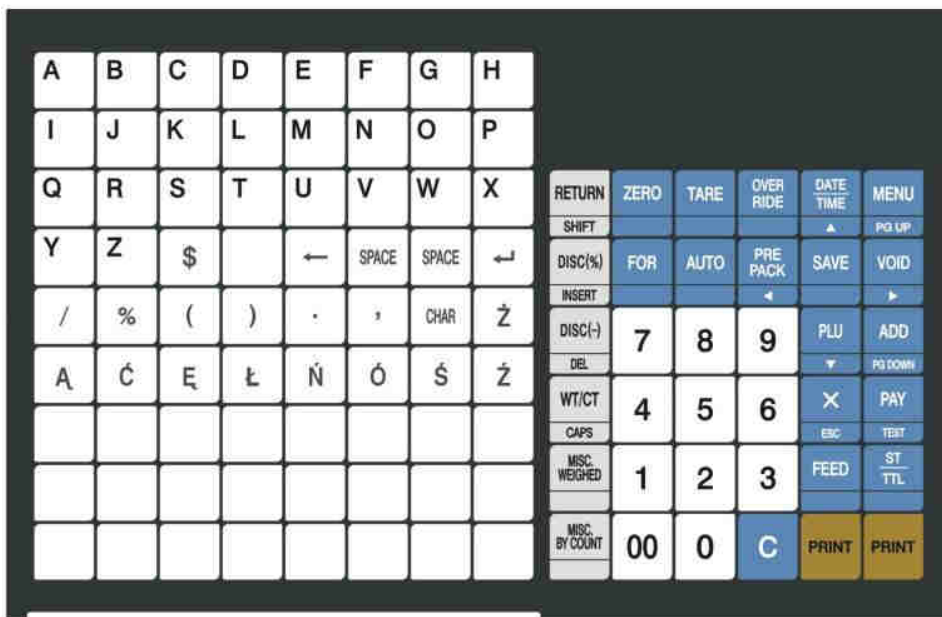



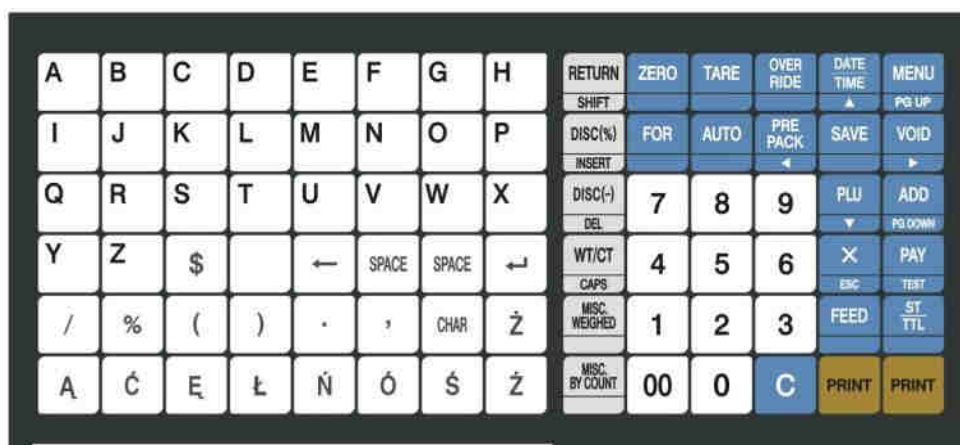



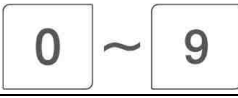

Wersja R























Wersja B



1.4 FUNKCJE KLAWISZY

KLAWISZE	FUNKCJE
	Klawisze numeryczne używane są do wprowadzania ceny, ilości, tary, itp.
	Klawisz podwójnego zera.
	Klawisz kasowania używany jest do usuwania błędnych stanów i wartości.
	Klawisz używany jest do zerowania wskazań masy w przypadku wystąpienia małych odchyłeń od zera.
	Klawisz służy do ręcznego tarowania masy.
	Klawisz służy do tymczasowej zmiany ceny towaru PLU.
	<p>Klawisz [DATE/TIME] służy do przełączania na wyświetlaczu wagi informacji dotyczącej wskazania: daty, godziny, numeru wagi i działu.</p> <p><i>W trybie programowania klawisz [▲] służy do przeglądania linia po linii (przewijania w górę) ekranu menu funkcji.</i></p>
	<p>Klawisz [MENU] służy do wchodzenia w tryb programowania.</p> <p><i>W wadze CL5000 Junior w trybie programowania, funkcja [PG UP] nie jest aktywna.</i></p>
	<p>Klawisz służy do wprowadzania ilości np. 3 szt. za (FOR) 10zł.</p> <p>Klawisz ten służy również do przełączania znaczenia wprowadzanej wartości umożliwiając zadeklarowanie jej jako: ilość, sztuki i cena.</p>
	Klawisz włączania trybu automatycznego drukowania.
	<p>Klawisz trybu pracy paczkowania, w którym raz wywołany towar PLU nie jest kasowany po wydrukowaniu a drukowanie odbywa się automatycznie po zamianie masy.</p> <p><i>W trybie programowania klawisz [◀] służy do powrotu z wybranej funkcji do poprzedniego ekranu menu.</i></p>
	<p>Klawisz [SAVE] służy do zachowania danych wywołanego towaru PLU na wiele wagań.</p> <p>Użycie funkcji „SAVE” zapobiega automatycznemu usuwaniu wybranych danych po jednokrotnym zważeniu towaru.</p> <p><i>W trybie programowania klawisz „SAVE” służy do zachowania wprowadzanych danych.</i></p>
	<p>Unieważnienie pozycji sprzedaży (w trybie sumowania).</p> <p><i>W trybie programowania klawisz [▶] służy do przejścia do ekranu wybranej funkcji menu.</i></p>

	<p>Klawisz do wywołania towarów PLU z pamięci wagi.</p> <p><i>W trybie programowania klawisz [▼] służy do przeglądania linia po linii (przewijania w dół) ekranu funkcji.</i></p>
	<p>Klawisz [ADD] służy do sumowania kolejnych towarów w czasie sprzedaży.</p> <p><i>W wadze CL5000 Junior w trybie programowania, funkcja [PG DOWN] nie jest aktywna.</i></p>
	<p>Klawisz [X] służy do określenia ilości etykiet dla funkcji drukowania wielu etykiet dla pojedynczej operacji sprzedaży.</p> <p><i>W trybie programowania klawisz [ESC] służy do wychodzenia z dowolnej funkcji oraz do wychodzenia z trybu programowania bez zapamiętania wprowadzonych ustawień.</i></p>
	<p>Klawisz [ST/TTL] (Subtotal/Total) służy do podejrzenia wartości podsumowania i sumy końcowej dla sprzedaży towarów w trybie sumowania.</p>
	<p>Klawisz [FEED]- służy do wysuwania papieru lub etykiety z drukarki bez wydruku.</p>
	<p>Klawisz [PAY]- służy do udzielania płatności w sprzedaży.</p> <p><i>W trybie programowania klawisz [TEST] służy do wykonywania różnych testów.</i></p>
	<p>Klawisz [PRINT]- służy do drukowania etykiet w określonym trybie pracy.</p> <p><i>W trybie programowania klawisz służy jako [Enter] zatwierdzenie i zapisanie w pamięci wybranych ustawień wszelkich programowanych funkcji.</i></p>
	<p>Klawisz [Return]- służy do unieważniania transakcji lub działań.</p> <p>Klawisz [Shift]- służy do użycia drugiej funkcji dostępnej na niektórych klawiszach.</p>
	<p>Klawisz [Discount %-] służy do wprowadzania rabatu procentowego.</p> <p><i>W wadze CL5000 Junior w trybie programowania, funkcja [Insert] nie jest aktywna.</i></p>
	<p>Klawisz [DISC-] służy do udzielania rabatu (DISCOUNT).</p> <p><i>W wadze CL5000 Junior w trybie programowania, funkcja [DEL] nie jest aktywna.</i></p>
	<p>Klawisz [WT/CT] służy do przełączania pomiędzy artykułami ważonymi (WT) i na sztuki (CT).</p> <p><i>W trybie programowania klawisz [CAPS] służy do przełączania pomiędzy małymi i dużymi literami.</i></p>
	<p>Klawisz [MISC BY WEIGHT] służy do sprzedaży dowolnego towaru ważonego (nie zapisanego w pamięci PLU).</p>
	<p>Klawisz [MISC BY COUNT] służy do sprzedaży dowolnego towaru na sztuki (nie zapisanego w pamięci PLU).</p>
	<p>Klawisz pośredniego wywołania operatora.</p>
	<p>Klawisze alfanumeryczne. Służą do wpisywania tekstów.</p>
	<p>Klawisz do wprowadzania znaku \$.</p>

	Klawisz cofania (backspace). Klawisz ten używany jest do kasowania tekstów.
	Klawisz spacji.
	Klawisz do przechodzenia do następnej linii i zatwierdzenia tekstu.
	Klawisze symboli i polskich znaków .
	Klawisz do wprowadzania symboli w/g tablicy kodów ASCII

1.5 DRUKARKA

Poznanie funkcji głównych elementów drukarki jest bardzo ważne dla właściwej eksploatacji wagi.

Uwaga:

Należy utrzymywać w czystości komorę drukarki i usuwać gromadzące się zanieczyszczenia.

Nie należy eksploatować wagi z otwartą lub uszkodzoną pokrywą drukarki. Eksploatacja bez pokrywy drukarki lub z otwartą pokrywą może być powodem uszkodzenia głowicy drukarki przez gromadzące się zanieczyszczenia i utraty gwarancji. Uszkodzone pokrywy należy niezwłocznie zgłosić do wymiany autoryzowanemu punktowi serwisowemu.

WAŻNE!

Należy chronić głowicę drukującą przed uszkodzeniem mechanicznym!

Głowica jest elementem bardzo precyzyjnym i delikatnym. Prosimy chronić głowicę przed zalaniem wodą lub innymi cieczami. Nie wolno używać etykiet zanieczyszczonych piaskiem lub innymi substancjami.

Nigdy nie wolno dotykać głowicy od strony stykającej się z papierem twardymi ostrymi przedmiotami! Gwarancja nie obejmuje mechanicznych uszkodzeń głowicy wynikających z niewłaściwej eksploatacji lub obsługi!

W przypadku zgniecenia i przyklejenia się etykiety do powierzchni głowicy, należy postępować ściśle według opisu poniżej. W razie wątpliwości należy skontaktować się z serwisem centralnym CAS POLSKA w celu uzyskania pomocy – Tel: 22 5719474

Konserwacja i czyszczenie drukarki:

W przypadku pogorszenia się jakości uzyskiwanych wydruków albo w przypadku zgniecenia i przyklejenia się etykiety do powierzchni głowicy należy umyć stykającą się z papierem powierzchnię głowicy drukującej oraz wałka przesuwu, według opisu poniżej. W razie jakichkolwiek wątpliwości należy skontaktować się z Działem Serwisu CAS-Polska – Tel: 22 5719474 – w celu uzyskania pomocy.

Elementy drukarki wymagające okresowego oczyszczenia:

Wałek przesuwu (wykonany z gumy): jest elementem powodującym przesuw etykiet i zapewniającym im właściwy docisk do powierzchni roboczej głowicy drukującej. Wałek należy chronić przed odkształceniem oraz uszkodzeniami mechanicznymi. Uszkodzenia powierzchni wałka mogą powodować pogorszenie jakości druku.

WAŻNE!

Aby zapobiec trwałemu odkształceniu rolki, w przypadku gdy waga nie będzie użytkowana dłużej niż 1 dzień, należy głowicę unieść do góry za pomocą metalowej dźwigni z napisem „OPEN ↑”, dostępnej po otwarciu bocznej pokrywy drukarki.

Krawędź odklejająca:

Krawędź odklejająca jest elementem drukarki, na którym w czasie pracy drukarki następuje odklejenie etykiety od warstwy podkładowej. W czasie wymiany rolki z etykietami należy zwrócić uwagę na właściwe ułożenie taśmy z etykietami na krawędzi odklejającej.

Głowica drukująca:

Gromadzenie się zanieczyszczeń na powierzchni roboczej głowicy, mającej bezpośredni kontakt powierzchnią etykiet jest zjawiskiem naturalnym. Utrzymywanie powierzchni roboczej głowicy w należytej czystości ma zasadniczy wpływ na jakość uzyskiwanych wydruków i jest czynnikiem zapewniającym zachowanie optymalnych warunków eksploatacji głowicy drukarki.

Czyszczenie i konserwacja drukarki:

Zanieczyszczenia zgromadzone zanieczyszczeń komorze drukarki należy regularnie usuwać przez wytarcie wewnętrznych powierzchni komory drukarki suchą szmatką.

Szczególne uwagę należy poświęcić utrzymaniu w czystości powierzchni roboczej głowicy drukującej. W czasie drukowania występuję osadzanie się resztek kleju oraz drobinek papieru pochodzących z drukowanych etykiet. Szybkość osadzania się zanieczyszczeń na głowicy zależy w dużym stopniu od jakości używanych etykiet.

Widocznym objawem zanieczyszczenia powierzchni roboczej głowicy drukującej jest pogorszenie jakości uzyskiwanych wydruków. W przypadku całkowitego zaklejenia fragmentu powierzchni roboczej głowicy zgromadzonymi zanieczyszczeniami, może wystąpić brak zadruku na powierzchni etykiety odpowiadającej zanieczyszczonego obszarowi.

W celu oczyszczenia powierzchni roboczej głowicy drukującej należy postępować ściśle według poniższego opisu:

- Przygotować miękką szmatkę, wacik kosmetyczny oraz niewielką ilość spirytusu spożywczego lub alkoholu izopropylowego.
- Wyłączyć zasilanie wagi - KONIECZNIE!.
- Unieść do góry głowicę drukującą przez zmianę położenia dźwigni dostępnej po otwarciu bocznej pokrywy drukarki.
- Wyjąć papier z etykietami.

- Nasączyć szmatkę spirytusem tak, aby była wilgotna i umieścić ją pomiędzy wałkiem przesuwu a powierzchnią roboczą głowicy.
- Opuścić głowicę drukującą przez zmianę położenia dźwigni tak aby jej powierzchnia robocza została dociśnięta do szmatki zwilżonej spirytusem. Pozostawić głowicę w tym położeniu przez ok. 60 sekund w celu nawilżenia zgromadzonych zanieczyszczeń.
- Unieść do góry głowicę drukującą przez zmianę położenia dźwigni i wyjąć szmatkę.
- Przemyc powierzchnię roboczą głowicy oraz wałka przesuwu wacikiem kosmetycznym zwilżonym spirytusem, usuwając zgromadzone zanieczyszczenia. Następnie poczekać na wyschnięcie powierzchni głowicy i wałka przesuwu.
- Założyć papier z etykietami.
- Opuścić głowicę drukującą przez zmianę położenia dźwigni, włączyć zasilanie wagi i skontrolować jakość wydruków.

W razie potrzeby powtórzyć powyższe czynności.

1.6 PRZYGOTOWANIE DO PRACY

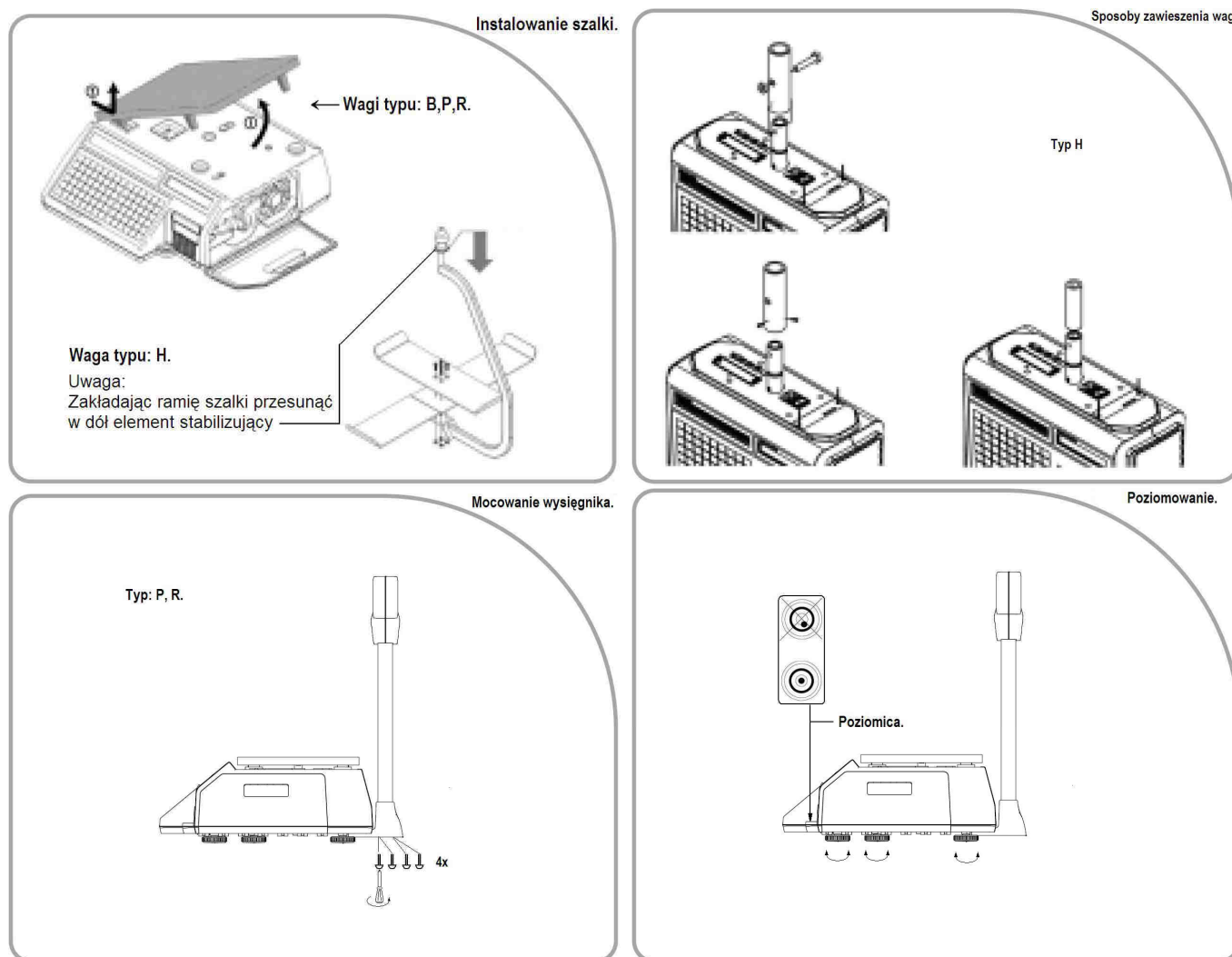

Ważne: Przed rozpoczęciem eksploatacji należy wagę wypoziomować.

1.7 INSTALACJA ROLKI ETYKIET

Specyfikacja wymiarów rolki etykiet

Zewnętrzna średnica rolki : 100 mm

Wewnętrzna średnica rolki: 40 mm

Szerokość etykiety: 60 mm(MAX)

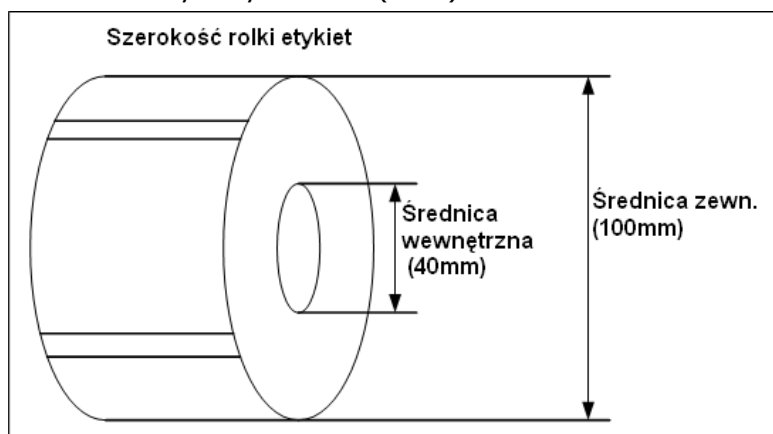

Wielkość etykiet

Szerokość etykiet : 40(Min)~60 mm(MAX)

Długość etykiet : 30(Min)~80 mm(MAX)

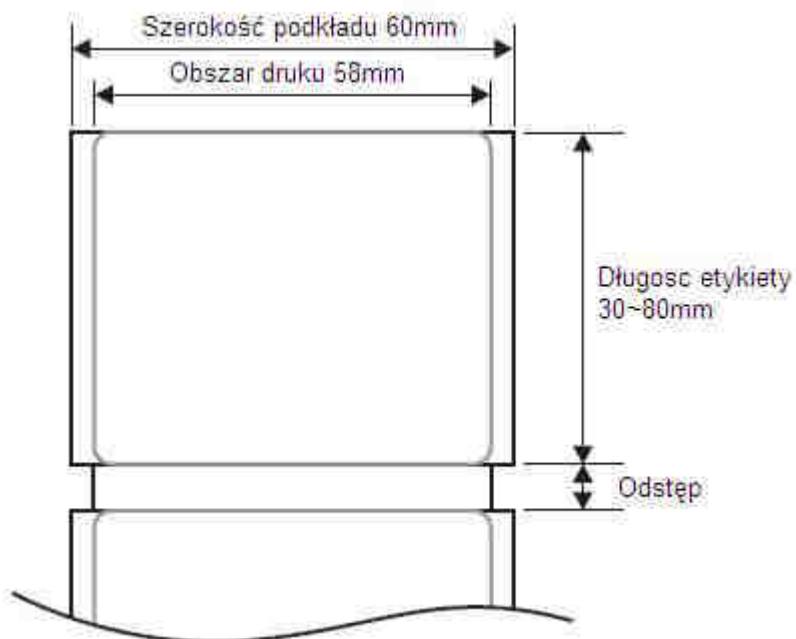

Opis instalacji rolki etykiet:

Wyłącz wagę (klawiszem **ON/OFF**) i otwórz pokrywę drukarki (rys.1).

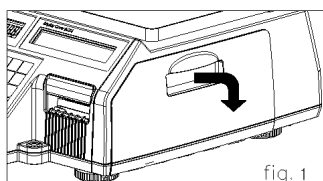

Następnie:

① Podnieś dźwignię głowicy.

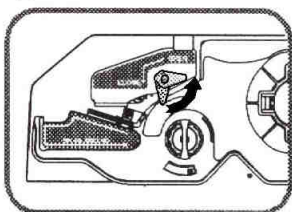

② Wsuń kasetę etykiet.

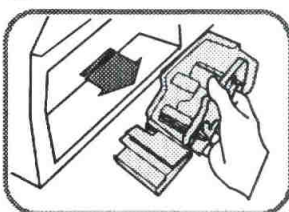

③ Ściągnij pokrywę i usuń papier podkładowy z wałka.

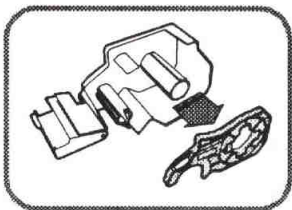

④ Załóż nową rolkę.

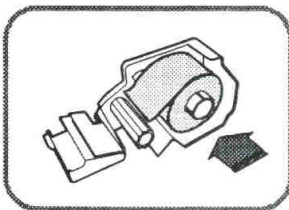

⑤ Załóż papier w/g rysunku i nawiń papier podkładowy na wałek.

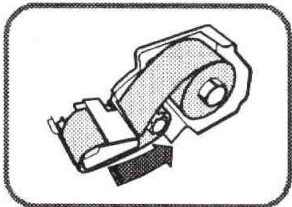

⑥ Załóż na wałek klips mocujący papier podkładowy.

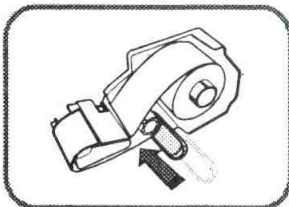

⑦ Nawiń papier podkładowy wykonując kilka obrotów wałka.

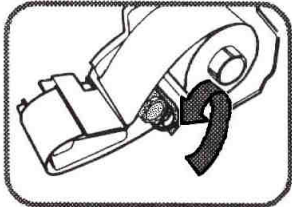

⑧ Załóż pokrywę kasety.

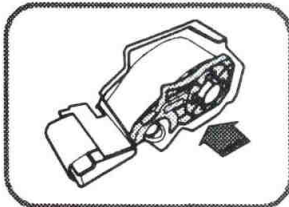

Naciśnij klawisz FEED.

*Jeśli wysuw etykiety jest nieprawidłowy, to należy sprawdzić:

- rozmiar etykiety (**MENU 1732**- ustawienie wielkości etykiety),
- kalibrację czujnika (**MENU 1734** – auto-kalibracja czujnika synchronizacji etykiet).
- ustawienie wysuwu etykiet (**MENU 1736** - ustawienie wysuwu etykiet).

2. PROGRAMOWANIE

2.1 OGÓLNE ZASADY PROGRAMOWANIA

Wagę można programować korzystając z komputera używając programu CL-Works (dostarczonego wraz z wagą na płycie CD-ROM), albo za pomocą klawiatury. Dzięki czytelnym wyświetlaczom LCD bezpośrednie programowanie wagi jest ułatwione.

W czasie programowania wagi, używa się klawiszy:

	Wejście do MENU		Zapisanie wszystkich ustawień w dowolnej chwili		Zapisywanie pojedynczych ustawień
	Wyjście z MENU bez zapisywania		Przechodzenie (przewijanie) menu góra, dół		Usuwanie błędnych danych

Po naciśnięciu klawisza , waga wejdzie w tryb programowania i pojawi numer menu wraz odpowiadającym mu początkowym ekranem menu.

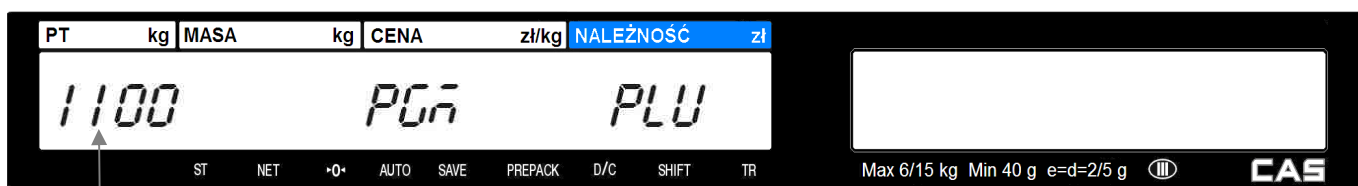

Migająca cyfra wskazująca położenie kursora w czasie wyboru numeru programowanej funkcji.

Wszystkie funkcje programowania posiadają nadane numery.

W trakcie programowania na wyświetlaczu widoczne będą następujące informacje:

- na wyświetlaczu numerycznym jest wyświetlany numer i nazwa wybranej funkcji menu. Migająca cyfra wskazuje położenie kursora w czasie wyboru numeru programowanej funkcji.
- na wyświetlaczu alfanumerycznym jest wyświetlana jest programowana treść programowanego parametru dla wybranej funkcji.

Przykład:



Klawiszem można wybierać kolejne funkcje menu, a klawiszem można wracać do poprzednich funkcji menu.

Wyboru określonej numerem funkcji menu programowania można dokonać na dwa sposoby:

Przykład :

Wybrać menu funkcji USTAWIENIE DATY I CZASU – **MENU 1840**

Podanie numeru funkcji:

Rozpocząć od naciśnięcia klawisza  w celu wejścia do menu „TRYB PROGRAMOWANIA” wagi.

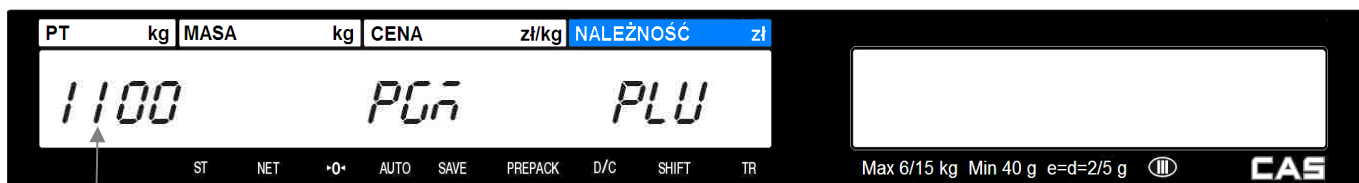

Migająca cyfra wskazuje położenie kursora w czasie wyboru numeru programowanej funkcji.

Aby wybrać programowanie funkcji USTAWIENIE DATY I CZASU – **MENU 1840**, naciśnij klawisze



2.2 KOLEJNOŚĆ PROGRAMOWANIA DANYCH

Ważne:

W czasie programowania wagi, istotne znaczenie ma kolejność programowania poszczególnych danych.

Szczegółowy opis programowania każdej funkcji znajduje się w instrukcji obsługi.

Programowanie należy rozpocząć od:

- ustawienia daty i czasu (programowane w **MENU 1840**)
- przypisanie wadze numeru działu i numeru nazwy sklepu (programowane w **MENU 1830**).
- ustawienia wielkości etykiety (programowane w **MENU 1732**)
- ustawienia kalibracji czujników etykiety (automatyczna kalibracja w **MENU 1733**)
- formaty kodów kreskowych wraz z ich numerami (programowane w **MENU 1260** lub za pomocą programu CL-Works)
- zaprogramowanie treści stopki/nagłówka zawierającego nazwę sklepu (programowane w **MENU 1410**)

Jeśli dane w wadze będą programowane przy użyciu programu CL-Works, to zależnie od rodzaju wykorzystywanego połączenia z komputerem, należy ustawić parametry komunikacji przez Ethernet

W-LAN (programowane w **MENU 1913**) lub RS232 (programowane w **MENU 1915**).

Dane zawierające dodatkowe informacje o towarach (np. opisy pośrednie zawierające skład towaru), które użytkownik będzie chciał wykorzystywać w czasie eksploatacji wagi należy zaprogramować przed przystąpieniem do programowania listy towarów PLU. Tylko wtedy możliwe będzie powiązanie tych danych z danymi poszczególnych artykułów PLU.

Programowanie danych, które nie będą używane przez użytkownika można pominąć.

Danymi tymi są:

- treść komunikatów reklamowo/informacyjnych drukowanych na etykiecie wraz z ich numerami (programowana w **MENU 1240** lub za pomocą programu CL-Works)
- treść komunikatów reklamowo/informacyjnych wyświetlanych na wyświetlaczu wagi w czasie przerw pracy wraz z ich numerami (programowana w **MENU 1430** lub za pomocą programu CL-Works)
- nazwy krajów pochodzenia towarów wraz z ich numerami (programowane w **MENU 1250** lub za pomocą programu CL-Works)
- treść opisów pośrednich (np. składu surowcowego) wraz z ich numerami (programowane w **MENU 1310** lub za pomocą programu CL-Works)
- nazwa sklepu (programowane w **MENU 1410** lub za pomocą programu CL-Works)
- formaty etykiet programowanych przez użytkownika wraz z elementami graficznymi (programowane wyłącznie za pomocą programu CL-Works)

Po zaprogramowaniu powyższych danych można zaprogramować:

- dane towarów PLU (programowane w **MENU 1120** lub za pomocą programu CL-Works).
- ustawienia klawiszy klawiatury szybkiego dostępu do pamięci PLU (programowane w **MENU 1160** lub za pomocą programu CL-Works).
- ustawienie hasła dostępu (programowane w **MENU 1852** lub za pomocą programu CL-Works).

Ważne:

W wagach pracujących pod nadzorem systemu komputerowego należy zablokować hasłem (MENU 1852) możliwość dostępu operatorów do funkcji programowania oraz funkcji chwilowej zmiany cen i typu towaru. Zakres blokady wybrać w ustawiając parametr

W zablokowanie tych funkcji nie ma wpływu na przesyłanie danych z systemu komputerowego.

2.3 STRUKTURA PROGRAMU WAGI CL5000 JR (MENU 1000)

KOD	MENU	KOD	Sub-MENU	KOD	Sub-MENU
1100	Programowanie PLU	1120	PLU Nowy/Edycja		
		1144	Wybór elementów opisu PLU		
		1150	Lista - Wydruk przykładowych danych towarów PLU		
		1160	Klawisze szybkiego dostępu do PLU		
1200	Tabela I -PLU	1240	Teksty komunikatów na etykiecie (100 x 30znaków)		
		1250	Nazwy krajów pochodzenia towarów		
		1260	Struktury kodów kreskowych		
1300	Tablica II - PLU	1310	Opisy pośrednie (Skład - 100 x 400znaków)		
1400	Tabela III - Dane	1410	Nazwa sklepu		
		1431	Ustawienia wyświetlania reklam i nazwy towaru		
		1432	Edycja komunikatu reklamowego		
		1441	Ustawienia funkcji przeliczania walut (€)		
1500	Ustawienia parametrów ogólnych	1510	Ustawienia etykiety ogólnej		
		1520	Ustawienia ogólnego kodu kreskowego		
1600	Raporty	1610	Odczyt raportów	1611	Ogólny z wagi
				1612	Sprzedazy wskazanego towaru PLU
				1613	Sprzedazy towarów o cenie otwartej (nie PLU)
				1614	Sprzedazy w/g grup
				1615	Sprzedazy w/g działów
		1650	Zerowanie wszystkich raportów		
1700	Ustawienia drukowania	1730	Ustawienia drukarki		
		1730 1830	Ustawienia drukarki Przypisanie nr. Działu / nr. nazwy sklepu / nr opisu klawiatury PLU	1732	Rozmiar etykiety
				1733	Kalibracja czujników drukarki
				1734	Wł./Wył. czujnika zabrania etykiety
				1735	Regulacja intensywności druku
				1736	Regulacja wysuwu etykiety
				1737	Ustawienia dla etykiet z nadrukiem
				1738	Inicjalizacja kontrolera drukarki
		1830	Przypisanie: Nr działu/Nr. Nazwy sklepu/Nr opisu klawiatury PLU		
1840	Ustawienie daty i czasu				
1850	Uprawnienia/hasło	1852	Zmiana hasła użytkownika		
1860	Testy	1861	Test wyświetlacza		
		1862	Test przetwornika A/C		
		1863	Test klawiatury		
		1864	Test drukarki		
		1865	Test czujników drukarki		
		1870	Parametry wagi		
1890	Kasowanie pamięci	1891	Kasowanie pamięci danych PLU		
1910	Parametry komunikacji	1892	Kasowanie ustawień Tabeli I		
		1893	Kasowanie ustawień Tabeli II		
		1894	Kasowanie wszystkich ustawień		
1900	Ustawienia Komunikacji	1910	Parametry komunikacji	1911	1. Określenie wagi w sieci
				1912	2. Włącz/Wyłącz DHCP
				1913	3. Nr IP wagi
				1915	5. Szybkość RS232C

2.4 OPIS FUNKCJI PROGRAMOWANIA

2.4.1 Programowanie danych PLU

W pamięci wagi można zaprogramować dane dla 6000 asortymentów. Programowanie danych jest możliwe przy użyciu klawiatury wagi, albo za pomocą programu CL-Works.

Zależnie od dokonanego wyboru parametru EXPAND w **MENU1144** - „Wybór elementów opisu PLU”, dane dla towaru PLU mogą być określone przez 20 lub 28 elementów opisujących. Pozwala to dostosować wyświetlaną w czasie programowania wagi listę wyświetlanych elementów opisu PLU.

Dane opisu towaru wprowadza się za pomocą programu CL Works zainstalowanego na komputerze PC, programu obsługi sprzedaży posiadającego możliwość wysyłania danych do wag lub używając klawiatury wagi - numerycznej (wartości liczbowe) i alfanumerycznej (nazwy, litery, symbole itp.).

Dane PLU dla towarów mogą być podzielone według następujących kryteriów:

- **Numeru działu** – w czasie sprzedaży dostępne będą tylko asortymenty którym został przypisany numer działu zgodny z numerem działu do którego przypisano wagę. Działowi można przypisać jeden z 5 wariantów klawiatury szybkiego dostępu do pamięci.

Uwaga: Każda waga musi być przyporządkowana do określonego numeru działu. Domyślnie ustawiony jest dział nr 1. Artykuły przypisane do działów o numerach innych niż ustawiony w wadze nie będą dostępne. Ułatwia to obsługę wagi i minimalizuje możliwość popełnienia błędów.

- **Numer grupy towarowej** – towary PLU w zapisane w wadze mogą być w ramach działu przypisane do różnych grup towarowych. Podział taki pozwala na uzyskiwanie informacji o statystyce sprzedaży w poszczególnych grupach towarowych.

Przykład podziału danych o towarach na działy i grupy:

DZIAŁY:					
1. MIĘSO		2. SERY		3. OWOCE/WARZYWA	
GRUPY TOWAROWE:		GRUPY TOWAROWE:		GRUPY TOWAROWE:	
1. Wieprzowina	TOWARY PLU	4. Sery żółte	TOWARY PLU	7. Owoce krajowe	TOWARY PLU
	1. Schab		41. Gouda		71. Jabłka
	2. Szynka		42. Tylżycki		72. Gruszki
	itd...		itd...		itd...
2. Wołowina	TOWARY PLU	5. Sery białe	TOWARY PLU	8. Owoce import	TOWARY PLU
	21.		51. Twaróg chudy		81. Cytryny
	22.		52. Twaróg tłusty		82. Pomarańcze
	itd...		itd...		itd...
3. Baranina	TOWARY PLU	6. Sery pleśniowe	TOWARY PLU	9. Warzywa	TOWARY PLU
	31. Comber		61. Brie		91. Marchew
	32.		62. Lazur		92. Ziemniaki
	itd...		itd...		itd...
itd...		itd...		itd...	

Poniższa tabela zawiera skrócone omówienie wszystkich dostępnych elementów opisu PLU.

LP	Nazwa parametru	Znaczenie	Uwagi
1	dEPtno:	Określa numer działu dla programowanego towaru PLU. Wybierz numer działu, <i>np.</i> 1. Nr działu może być z zakresu od 1 do 99.	Po zaprogramowaniu wagi możliwe będzie wywołanie wyłącznie tych towarów, które zostały przypisane do działu o numerze zgodnym z numerem działu do którego została przypisana waga określonym w MENU1830.
2	PLU no:	Określa numer PLU. Wybierz numer dla programowanego towaru PLU, <i>np.</i> 1. Numer PLU może być z zakresu od 1 do 999999.	Ilość pozycji PLU możliwa do zaprogramowania: 6 000
3	PLU 1 tYPE:	Określ typ dla programowanego towaru PLU: 1- ważony. 2- na sztuki 3- sprzedawany na sztuki w opakowaniu zbiorczym	W zależności od wybranego typu towaru niektóre elementy automatycznie nie będą wyświetlane np. dla towarów ważonych nie będą wyświetlane elementy 16 i 17.
4	PLU 2 L1:	Określa treść pierwszej linii nazwy PLU. Max. 40 znaków. Wpisz treść pierwszej linii nazwy.	W MENU 1710 można wybrać elementy, które mają być drukowane na etykiecie.
5	PLU 3 L2:	Określa treść drugiej linii nazwy PLU. Max. 40 znaków. Wpisz treść drugiej linii nazwy.	
6	PLU 4 L3:	Określa treść trzeciej linii nazwy PLU. Max. 5 znaków. Wpisz treść trzeciej linii nazwy.	
7	PLU 5 GroUP:	Określa nr grupy towarowej dla programowanego towaru PLU. Wybierz nr grupy towarowej dla PLU, <i>np.</i> 1 Nr grupy może być z zakresu od 0 do 99.	Numer grupy można wykorzystać do celów statystycznych – używany dla raportu sprzedaży ze wskazanej grupy towarowej
8	PLU 6 iCodE:	Określa numer kodu towaru dla programowanego towaru PLU. Kod towaru może zawierać do 6 cyfr w zakresie od 1 do 999999 określających numer identyfikacyjny towaru w kodzie kreskowym. <i>Przykład struktury kodu EAN13 dla towaru ważonego zawierającej prefiks początkowy, numer towaru, informację o masie i cyfrę kontrolną: 29IIIIWWWWWC</i> Jeżeli wymagane jest drukowanie kodu typu 590...., dla towaru nie-ważonego to zamiast opisanego wyżej formatu kodu zawierającego ciąg informacji pochodzących w wagi, należy użyć formatu kodu zawierającego określenie: trzycyfrowego kodu kraju i czterocyfrowego numeru producenta (wprowadzone jako cyfry stałe) oraz zmienną IIIII odpowiadającą pięciocyfrowemu kodowi towaru. <i>Przykład takiej struktury kodu EAN13: 5901234IIIIIC.</i>	

9	PLU 7 FiXEdP:	<p>Określa użycie funkcji stałej ceny dla programowanego towaru PLU.</p> <p>Ustaw parametr wartość określający rodzaj ceny używanej dla programowanego towaru:</p> <p>0= nie używaj stałej ceny - należność wyliczana na podstawie wskazania masy i zaprogramowanej ceny towaru</p> <p>1= użyj stałej ceny – należność jest równa zaprogramowanej cenie towaru niezależnie od jego ilości.</p> <p>Funkcja przydatna, gdy chcemy rozliczyć sprzedaż towarów sprzedawanych na sztuki o znanej masie łącznej. Jej użycie wymaga odpowiedniego skonfigurowania formatu kodu kreskowego stosownie do wymagań sposobu rozliczania.</p>	
10	PLU 8 UnitP:	<p>Określa wartość ceny jednostkowej (zł/kg, zł/szt. albo zł/szt. opakowania) dla programowanego towaru PLU.</p> <p>Wprowadź wartość ceny jednostkowej dla programowanego towaru, może być z zakresu od 0,01 do 9999,99 zł.</p>	
11	PLU 9 tArE	Określa wartość tary zapamiętanej dla towaru PLU.	Towar zawsze będzie wywoływany z podaną wartością zapamiętanej tary.
12	PLU10 P-dAtE:	Określa ustawienie daty używanej do oznaczenia daty pakowania dla programowanego towaru PLU. Wartość ta jest odejmowana od bieżącego wskazania daty i służy do wyliczenia daty drukowanej na etykiecie. Podaj ilość dni z zakresu od 0 do 999	
13	PLU11 P-timE	Określa ustawienie godziny używanej do oznaczenia godziny pakowania dla programowanego towaru PLU. Wartość ta jest odejmowana od bieżącego wskazania godziny i służy do wyliczenia godziny drukowanej na etykiecie.	
		Podaj ilość godzin z zakresu od 0 do 99. Jeśli wartość ta będzie ustawiona na 0, to drukowane będzie bieżące wskazanie godziny	
14	PLU12 S-dAtE:	Określa ustawienie terminu ważności towaru używanego dla formuły „Należy spożyć do:” dla programowanego towaru PLU.	
		Data ważności jest wyliczana przez dodanie podanej ilości dni do bieżącej daty. Jeśli wartość ta będzie ustawiona na 0, to drukowane będzie wskazanie bieżącej daty.	
		Podaj ilość dni z zakresu od 0 do 999.	
15	PLU13 S-timE	Określa ustawienie godziny terminu ważności towaru używanej dla formuły „Należy spożyć do:” używanej dla programowanego towaru PLU. Wartość ta jest dodawana do bieżącego wskazania godziny i służy do wyliczenia godziny drukowanej na etykiecie.	
		Podaj ilość godzin z zakresu od 0 do 99. Jeśli wartość ta będzie ustawiona na 0, to drukowane będzie bieżące wskazanie godziny	

16	PLU14 mSG-no:	<p>Określa numer pośredniego opisu towaru drukowanego na etykiecie dla programowanego towaru PLU.</p> <p>Opis może zawierać informacje o składzie surowcowym, numerze normy, sposobie przechowywania itp.</p> <p>Wprowadź numer opisu pośredniego z zakresu od 1 do 100.</p> <p>Uwaga:</p> <p>Aby użyć opisu pośredniego, należy wcześniej zaprogramować jego treść w Menu 1310, a potem wprowadzić jego numer (z zakresu od 1 do 100).</p> <p>Jeżeli dla programowanego towaru użyto opisu pośredniego, opis bezpośredni nie będzie drukowany na etykiecie (patrz uwaga obok).</p>	<p>Dostępnych jest 100 opisów, po 400 znaków każdy.</p> <p>Treść opisów programowana jest w MENU 1310, gdzie każdemu opisowi pośredniemu nadawany jest numer.</p> <p>Uwaga:</p> <p>Możliwe jest użycie tylko jednego rodzaju opisu towaru – albo pośredniego, albo bezpośredniego. Opis pośredni będzie drukowany, jeżeli zaprogramowano numer opisu pośredniego różny od 0.</p>
17	PLU15 mSG:	<p>Określa treść bezpośredniego opisu towaru drukowanego na etykiecie.</p> <p>Opis może zawierać informacje o składzie surowcowym, numerze normy, sposobie przechowywania itp.</p> <p>Uwaga:</p> <p>Opis bezpośredni będzie drukowany na etykiecie, jeżeli dla programowanego towaru nie użyto opisu pośredniego (patrz uwaga obok).</p>	<p>Dostępnych jest 1000 opisów, po 300 znaków .</p> <p>Uwaga:</p> <p>Możliwe jest użycie tylko jednego rodzaju opisu towaru – albo pośredniego, albo bezpośredniego.</p> <p>Opis bezpośredni będzie drukowany, jeżeli dla parametru „PLU14 mSG-no” wybrano numer opisu pośredniego = 0.</p>
18	PLU16 LABEL:	<p>Określa numer formatu etykiety, która ma być stosowana indywidualnie dla aktualnie programowanego towaru PLU.</p> <p>Nr etykiety może być z zakresu od 1 do 30 oraz od 51 do 60, zależnie od ilości zaprogramowanych formatów etykiet.</p> <p>30 formatów jest zaprogramowanych fabrycznie – od nr 1 do 30.</p> <p>10 formatów może być zaprogramowanych przez użytkownika pod numerami od nr 51 do 60.</p>	<p>Uwaga: Wpisanie numeru etykiety, skutkuje drukiem wybranego wzoru etykiety, zamiast ogólnego wzoru etykiety wybranego w ustawieniach Menu1510.</p> <p>Jeżeli dla niektórych towarów PLU w czasie programowania ich parametrów określono parametr oznaczający indywidualny numer etykiety, to dla tych towarów zamiast etykiety ogólnej drukowana będzie etykieta o wybranym formacie.</p>
19	PLU17 bAr:	<p>Określa nr struktury kodu kreskowego dla programowanego towaru.</p> <p>Zakres numerów struktury kodu kreskowego zależy od ilości zaprogramowanych w wadze struktur kodów kreskowych i może być z zakresu od nr 1 do 20.</p>	<p>Uwaga: Wpisanie numeru struktury kodu kreskowego dla programowanego towaru skutkuje drukiem kodu o wybranej strukturze, zamiast struktury ogólnej wybranej w ustawieniach Menu1510.</p>
20	PLU18 PddAtE:	<p>Określa ustawienie daty produkcji drukowanej na etykiecie.</p> <p>Data produkcji jest wyliczana przez odejmowanie podanej ilości dni od bieżącej daty. Jeśli wartość ta będzie ustawiona na 0, to drukowane będzie wskazanie bieżącej daty.</p> <p>Podaj ilość dni z zakresu od 0 do 999.</p>	

21	PLU19 SmSG:	Określa numer komunikatu tekstowego, którego treść będzie drukowana na etykiecie Wprowadź nr komunikatu drukowanego na etykiecie z zakresu od 1 do 99	Możliwe jest zaprogramowane 99 komunikatów tekstowych po 20 znaków każdy. Treść komunikatów tekstowych programowana jest w MENU 1240
22	* PLU23 PCS:	Zależnie od typu towaru: - Dla towarów typu 2 - na sztuki - parametr określa ilość sztuk towaru w cenie jednostkowej jest sprzedawanych w każdej transakcji. <i>Np. zawsze sprzedawane są 3 sztuki w cenie po 2 zł/szt. – obliczona należność wyniesie 6zł a ilość sprzedanych sztuk wyniesie 3.</i> Dla towarów typu 3 – na sztuki w opakowaniu zbiorczym - parametr określa ilość sztuk towaru w opakowaniu dla zaprogramowanej ceny jednostkowej. <i>Np. zawsze sprzedawane są opakowania po 3 sztuki w cenie 2 zł/szt opakowania – obliczona należność wyniesie 2zł a ilość sprzedanych sztuk opakowań wyniesie 1.</i>	* Element jest wyświetlany jeżeli w Menu 1144 ustawiono wartość parametru „EXPAND - YES”. Uwaga: Parametr jest uwzględniany tylko dla towarów nie-ważonych sprzedawanych na sztuki.
23	* PLU24 oriGin:	Określa numer odpowiadający zaprogramowanej nazwie kraju pochodzenia towaru. (0=nie używaj nazwy kraju pochodzenia). Uwaga: Aby użyć nazwy kraju pochodzenia towaru, należy wcześniej zaprogramować jej treść w Menu 1250, a potem wprowadzić jego numer (z zakresu od 1 do 499). 0=nie używaj nazwy kraju pochodzenia.	* Element jest wyświetlany jeżeli w Menu 1144 ustawiono wartość parametru „EXPAND - YES”. Programowanie nazw krajów pochodzenia towarów odbywa się w MENU 1250, gdzie każdej nazwie kraju pochodzenia towaru nadawany jest numer.
24	* PLU26 bAr2:	Określa numer struktury dodatkowego drugiego kodu kreskowego dla programowanego towaru. Zakres numerów struktury kodu kreskowego zależy od ilości zaprogramowanych w wadze struktur kodów kreskowych i może być z zakresu od nr 1 do 20.	W projekcie etykiety można umieścić drugi dodatkowy kod kreskowy.
25	* PLU28 FiXEDw:	Jeśli towar jest sprzedawany według ceny jednostkowej <u>zawsze w opakowaniach o ściśle określonej gramaturze</u> , np. 250g, funkcja „Stała masa” pozwala wprowadzić stałą wartości masy dla programowanego towaru.	* Element jest wyświetlany jeżeli w Menu 1144 ustawiono wartość parametru „EXPAND – YES”.
26	PLU SAve	Zapamiętanie danych programowanego towaru	 Odpowiada naciśnięciu klawisza
27	PLU ErASE	Usunięcie danych programowanego towaru	

2.4.2 Wyróżnianie alergenów w wykazie składników

Wyróżnienie nazwy alergenu w opisie składu następuje przez wstawianie znacznika wyróżniającego przed ciągiem znaków który ma być wyróżniony. Sam znacznik nie jest drukowany. Znaczniki mogą być używane zarówno w bezpośrednich oraz w pośrednich opisach składu, także w polach nazwy towaru.

Dostępne znaczniki i ich wpływ na wyróżnienie wydruku w treści pola opisu składu:

Znacznik:	Przykład zapisu:	Wydruk:	Znacznik:
~1 – <i>italic</i>	~1mleko	mleko	~1 – <i>italic</i>
~2 – bold	~2mleko	mleko	~2 – bold
~3 – <u>podkreślenie</u>	~3mleko	<u>mleko</u>	~3 – <u>podkreślenie</u>

2.4.3 Programowanie/Edycja danych PLU (Menu 1120)

Sposób wejścia do funkcji:



W celu zaprogramowania danych towaru należy zaprogramować ustawienia następujących parametrów:

- **Nr działu** (Parametr PLU - dEPt no):

Określić numer działu, np. nr 1 (od 1 do 99), do którego ma być przypisany asortyment PLU.

W nowej wadze domyślnie zaprogramowany jest dział nr 1. Możliwe jest określenie numerów działów w zakresie od 1 do 99.

Programując towary można przypisywać im różne numery działów, ale trzeba pamiętać że towary przypisane do działu nr. 1 będą mogły być wywołane z pamięci wyłącznie na wadze przypisanej do działu nr 1, towary przypisane do działu nr. 2 będą mogły być wywołane z pamięci wyłącznie na wadze przypisanej do działu nr 2, itd.

Takie rozwiązanie pozwala na zapisanie w pamięci wagi całego asortymentu towarów sprzedawanych w sklepie i na jednoczesne ograniczenie ich dostępności tylko do towarów sprzedawanych na dziale w którym aktualnie pracuje waga. Jeżeli waga ma być przeniesiona na inny dział, to aby udostępnić towary sprzedawane w nowym miejscu pracy, wystarczy zmienić numer działu do którego waga jest przypisana w MENU 1830.

Jeżeli nie korzystamy z podziału asortymentów na działy, wtedy wszystkim towarom należy przypisać ten sam numer działu (np. domyślnie zaprogramowany dział nr 1).

Przykład:

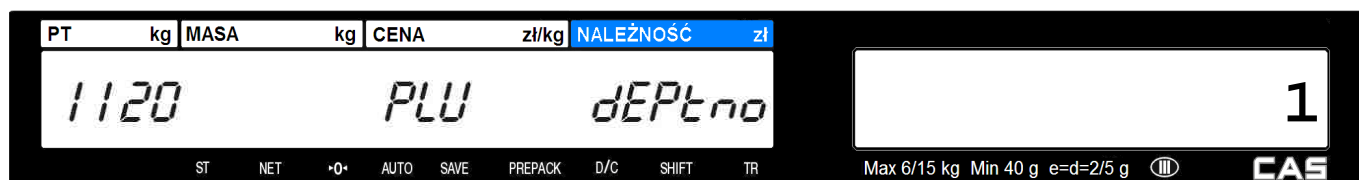

- **Nr PLU** (Parametr PLU – PLU no):

Określić numer PLU ,np. nr 1, pod którym ma być zapisany programowany asortyment .

W pamięci wagi można zaprogramować dane 6000 towarów PLU których numery mogą zawierać się w zakresie od 1 do 999999.

Jeśli pod wybranym numerem PLU były już wcześniej zapisane dane towaru, to w dalszym ciągu programowania będą wyświetlane jego dotychczasowe parametry i możliwa będzie ich edycja i wprowadzenie zmian.

Przykład:

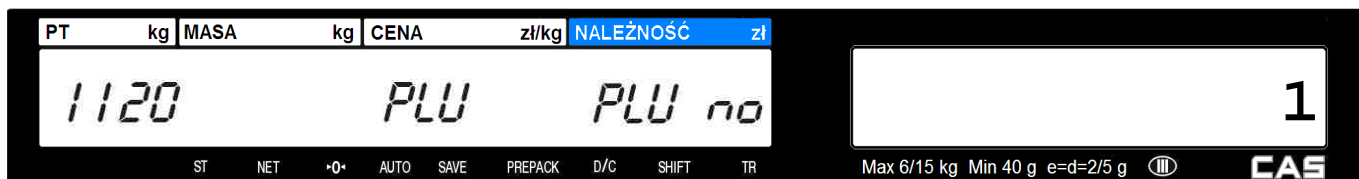

- **Typ PLU** (Parametr PLU 1 – PLU type):

Parametr „Typ towaru” pozwala określić i zaprogramować sposób sprzedaży towaru PLU.

Dostępne są następujące ustawienie typu towaru:

- 1 **Ważony**,
- 2 Na sztuki,
- 3 Na sztuki zbiorcze (np. opakowanie zbiorcze po10 szt.).

Przykład:

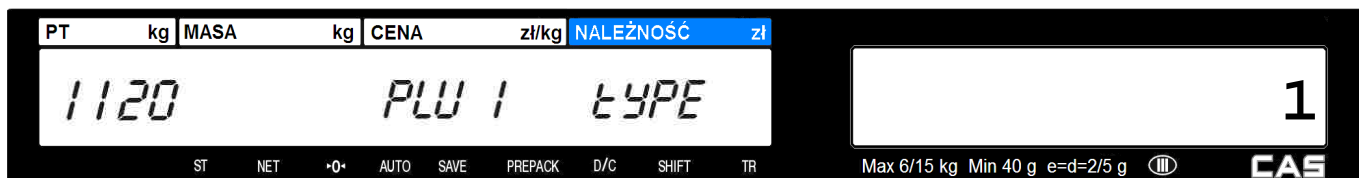

- **NAZWA - Linia 1** (Parametr PLU 2 – L2):

Wpisać treść 1 linii nawy asortymentu (max 40 znaków).

Numer wyświetlany za symbolem numeru linii „L ” informuje o aktualnym położeniu kursora.

np. „KARP”,

Przykład:



- **NAZWA - Linia 2** (Parametr PLU 3):

Wpisać treść 2 linii nawy asortymentu (max 40 znaków).

Numer wyświetlany za symbolem numeru linii „L2” informuje o aktualnym położeniu kursora.

Jeżeli parametr nie będzie wykorzystywany, jego programowanie można pominąć.

np. „KLASA 1”,

Przykład:



- **NAZWA - Linia 3** (Parametr PLU 4 – L3):

Wpisać treść 3 linii nawy asortymentu (max 5 znaków).

Numer wyświetlany za symbolem numeru linii „L3” informuje o aktualnym położeniu kursora.

Jeżeli parametr nie będzie wykorzystywany, jego programowanie można pominąć.

np. „PL1”,

Przykład:

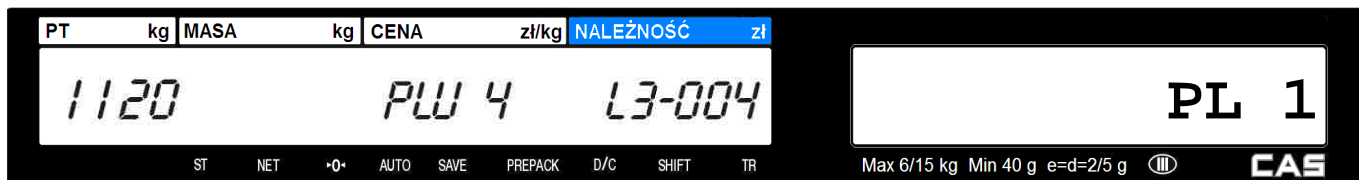

- **Nr Grupy** (Parametr PLU 5 – GroUP):

Określić numer grupy towarowej.

Podział na grupy towarowe pozwala na odczyt raportów sprzedaży informujących o wielkości obrotu we wskazanej grupie towarów. Numer grupy towarowej może zawierać się w zakresie od 1 do 99.

Jeżeli parametr nie będzie wykorzystywany, należy zaprogramować domyślna wartość „0” oznaczającą „nie używaj grupy Towarowej”

np. „0” – nie używaj grupy towarowej.

Przykład:



- **KOD TOWARU** (Parametr PLU 6 - iCodE):

Określić numer kodu towaru drukowanego w kodzie kreskowym.

Numer kodu towaru może zawierać się w zakresie od 1 do 999999. Dostępny zakres numerów kodów towarów zależy od sposobu konfiguracji kodu kreskowego. Np. jeżeli ustawiono użycie w kodzie kreskowym pięciu cyfr kodu towaru, to zakres numeracji będzie mniejszy i obejmie numery od 1 do 99999.

np. Numer kodu towaru „1941”,

Przykład:



- **Użycie stałej ceny** (Parametr PLU 7 - FixedP):

Określić czy dla programowanego asortymentu ma być używana stała wartość ceny.

Należność za towar, dla którego używana jest stała cena, będzie zawsze równa wartości zaprogramowanej ceny jednostkowej niezależnie od ilości towaru.

Dostępne ustawienia:

0 – nie używaj stałej ceny,

1 – użyj stałej ceny

np. „0” – nie używaj stałej ceny,

Przykład:



- **Cena jednostkowa** (Parametr PLU 8 - UnitP):

Określić cenę jednostkową dla programowanego asortymentu,

np.: „14,00 zł”

Przykład:

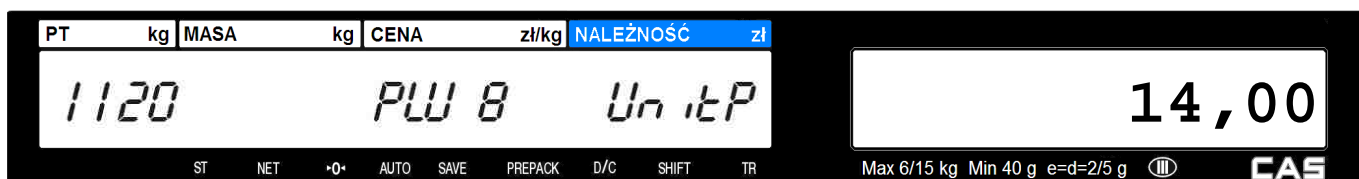

- **Tara programowana** (Parametr PLU 9 - Tare):

Określić wartość tary, która ma być stosowana zawsze dla programowanego asortymentu.

Zaprogramowana wartość tary będzie zawsze wywoływana dla danego asortymentu. Parametr pozwala na zapamiętanie tary dla naczynia, w którym zawsze odbywa się ważenie towaru.

np.: „0,160 kg

Przykład:

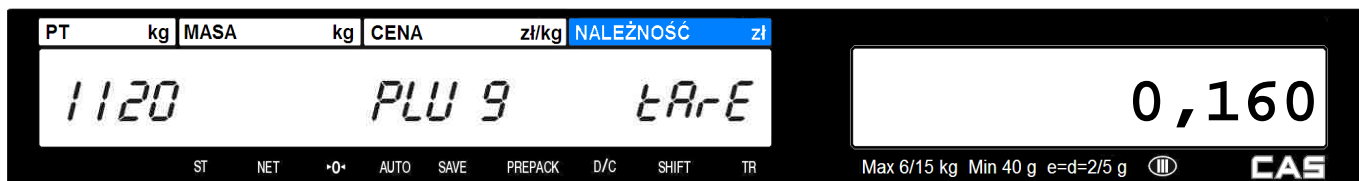

- **Data pakowania** (Parametr PLU 10 – P-datE):

Określić datę pakowania.

Wprowadzona cyfra (z zakresu od 0 do 999) określa ilość dni, która jest dodawana do bieżącej daty i pozwala określić datę pakowania na wydruku (drukowaną obok formuły „Pakowano dnia:”).

Dostępne ustawienia: **0**=bieżąca data, **1**= bieżąca data + 1 dzień, **2**= bieżąca a data + 2 dni itd.

np.: „0”

Przykład:

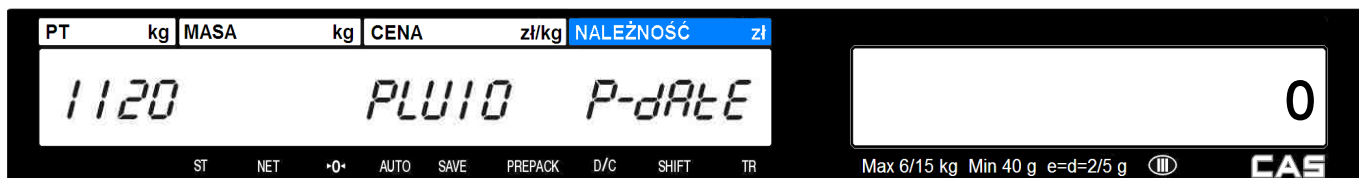

- **Godzina pakowania** (Parametr PLU 11 – P-timE):

Określić godzinę pakowania.

Wprowadzona cyfra (z zakresu od 0 do 99) jest dodawana do bieżącego czasu i pozwala określić godzinę pakowania na wydruku.

Dostępne ustawienia: **0**= bieżąca godzina, **1**= bieżąca godzina + 1 godzina, **2**= bieżąca godzina + 2 godziny itd.

np.: „0”

Przykład:

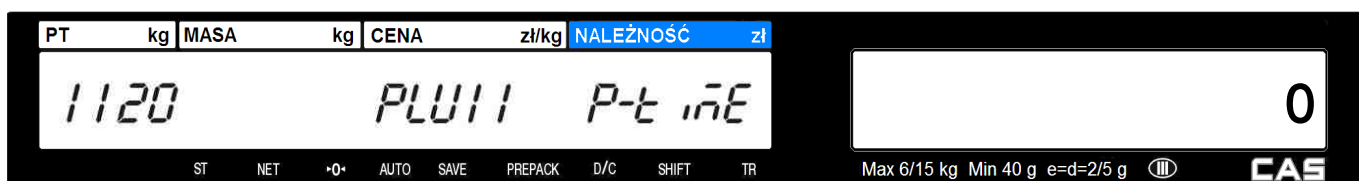

- **Data ważności** (Parametr PLU 12 – S-datE):

Określić datę ważności.

Wprowadzona cyfra (z zakresu od 0 do 999) określa ilość dni, która jest dodawana do bieżącej daty i pozwala określić datę ważności na wydruku (drukowaną obok formuły „Należy spożyć do:”).

Dostępne ustawienia: **0**= bieżąca data, **1**= bieżąca data+1dzień, **2**= bieżąca data +2dni itd.

np.: „7”

Przykład:



- **Godzina ważności** (Parametr PLU 13 – S-time):

Określić godzinę ważności,

Wprowadzona cyfra (z zakresu od 0 do 99) jest dodawana do bieżącego czasu i pozwala określić godzinę ważności na wydruku.

Dostępne ustawienia: **0**= bieżąca godzina, **1**= bieżąca godzina + 1 godzina, **2**= bieżąca godzina + 2 godziny itd.

np.: „0”

Przykład:

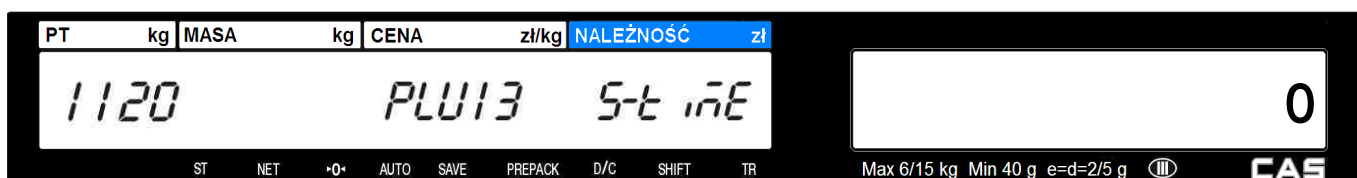

- **Numer pośredniego opisu towaru** (Parametr PLU 14 – mSG-no):

Określić numer opisu towaru, który będzie drukowany na etykiecie dla aktualnie programowanego towaru. Tekst może zawierać takie informacje jak: skład surowcowy, numer normy, sposób przechowywania itp.

W **MENU 1310** możliwe jest zaprogramowanie 100 pośrednich opisów składu po 400 znaków każdy.

Aby było możliwe określenie pośredniego numeru opisu dla programowanego towaru, opis taki musi być wcześniej zaprogramowany w **MENU 1310** lub za pomocą programu CL-Works.

Dostępne ustawienia:

0= Używaj bezpośredniego opisu towaru. (zaprogramowany w parametrze PLU 15 – mSG.)

1~100= użyj dla programowanego towaru treści opisu pośredniego o podanym numerze.

Przykład:

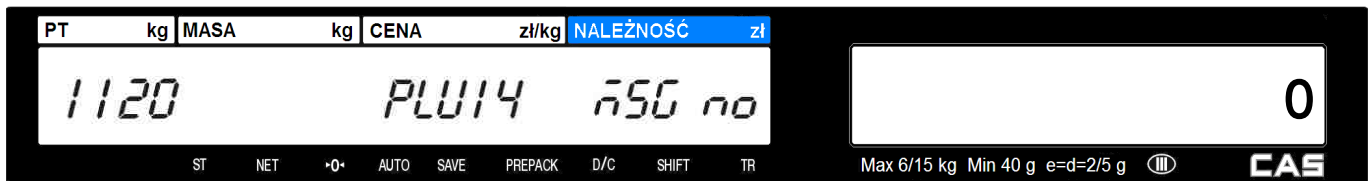

- **Tekst bezpośredniego opisu towaru** (Parametr PLU 15 – mSG):

Wpisać treść bezpośredniego opisu towaru, który będzie drukowany na etykiecie dla aktualnie programowanego towaru. Tekst może zawierać takie informacje jak: skład surowcowy, numer normy, sposób przechowywania itp.

Możliwe jest zaprogramowanie bezpośrednich opisów składu po 300 znaków każdy, dla 1000 towarów.

Tekstu opisu bezpośredniego może być użyty, jeżeli parametr PLU 14 – mSG-no ma ustawioną wartość równą 0.

np.: „SKŁAD”

Przykład:

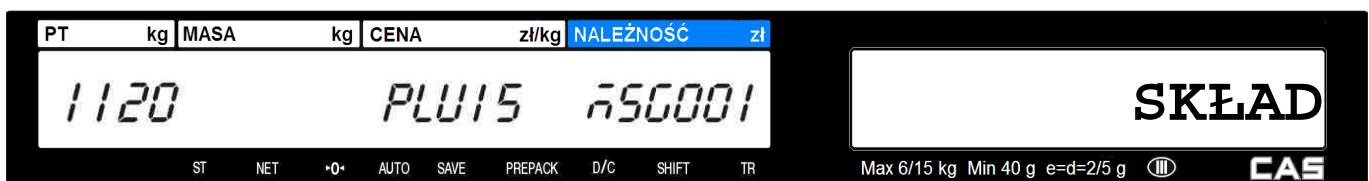

- **Nr formatu etykiety indywidualnej** (Parametr PLU 16 – LABEL):

Określić numer formatu etykiety wybranej do indywidualnego użycia dla programowanego towaru.

UWAGA:

W ustawieniach formatu etykiety ogólnej w Menu1510 dokonuje się wyboru nr. formatu etykiety ogólnej, która będzie używana dla wszystkich tych asortymentów które nie posiadają ustawionej etykiety indywidualnej.

Możliwy jest wybór jednego z 30 formatów jest zaprogramowanych fabrycznie – o numerach od nr 1 do 30, lub jednego z wcześniej zaprogramowanych 10 formatów, które mogą być przygotowane przez użytkownika przy użyciu edytora etykiet programu CL-Works, pod numerami od 51 do 60.

Dostępne ustawienia:

0=nie używaj formatu etykiety indywidualnej,

Numer od 1 do 30 = numer wybranego formatu etykiety (formaty fabryczne).

Numer od 51 do 60 = numer wybranego formatu etykiety (formaty projektowane przez użytkownika).

np.: 1 – Format etykiety nr 1 (zaprogramowany fabrycznie)

Przykład:

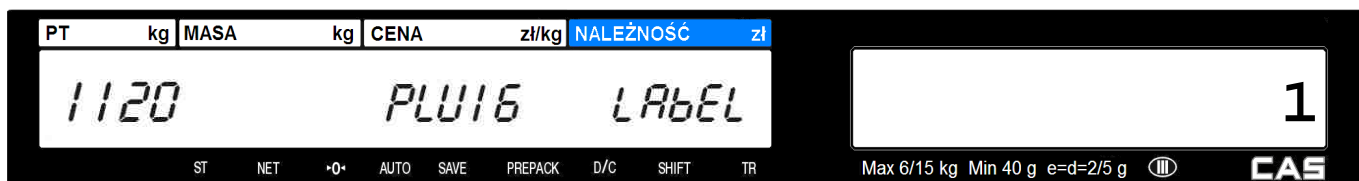

- **Numer indywidualnej struktury kodu kreskowego** (Parametr PLU 17 – bAr):

Określić numer indywidualnej struktury kodu kreskowego która.

Aby był możliwy wybór numeru indywidualnej struktury kodu kreskowego należy dokonać zaprogramowania struktur kodu kreskowego w **MENU 1260** lub za pomocą programu CL-Works.

Dostępne ustawienia: **0**= Nie używaj indywidualnej kodu kreskowego, **1~20**= numer wybranej struktury kodu kreskowego

Zakres numerów struktury kodu kreskowego zależy od ilości zaprogramowanych w wadze struktur kodów kreskowych i może zawierać się w zakresie od nr 1 do 20.

Możliwy jest tylko wybór tych numerów pod którymi zostały zaprogramowane struktury kodów.

np.: **0** - Nie używaj indywidualnego formatu kodu kreskowego.

Przykład:

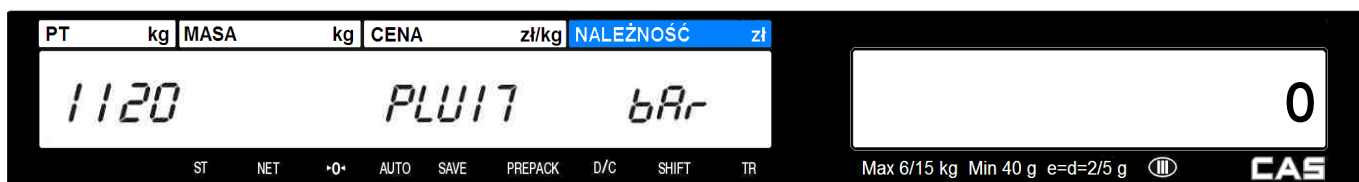

- **Data produkcji** (Parametr PLU 18 – PddAtE):

Określić datę produkcji.

Wprowadzona ilość dni (od 0 do 999) jest dodawana do bieżącej daty w następujący sposób:

Dostępne ustawienia:

0= bieżąca data, **1**= bieżąca data+1dzień, **2**= bieżąca data +2dni itd.

np.: **0** - bieżąca data

Przykład:

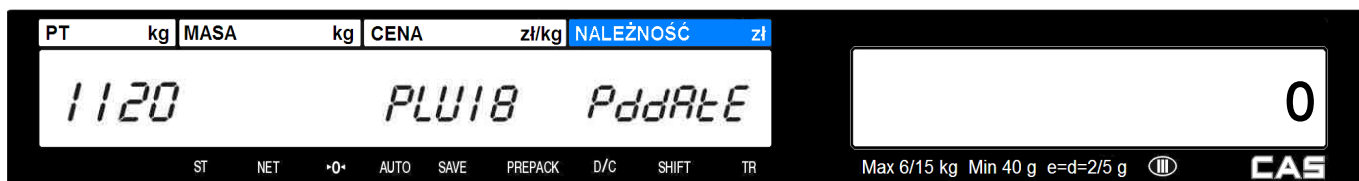

- **Nr komunikatu na etykiecie** (Parametr PLU 18 – SmSG):

Określić numer komunikatu na etykiecie.

Aby było możliwe określenie numerów komunikatów (o numerach od 1 do 99), komunikaty te muszą być wcześniej zaprogramowane w **MENU 1240**, lub za pomocą programu CL-Works.

Możliwy jest tylko wybór tych numerów pod którymi zostały zaprogramowane teksty komunikatów.

Dostępne ustawienia:

0= Nie używaj komunikatów na etykiecie.

1 ~ 99 = Numer komunikatu który ma być użyty na etykiecie

np.: **0** - Nie używaj komunikatów na etykiecie

Przykład:

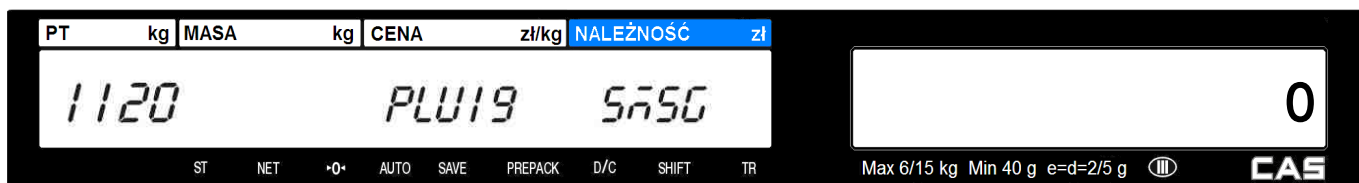

- *** Sztuki** (Parametr PLU 23 – PCS):

Określić ilość sztuk dla programowanego asortymentu.

Ustawienie parametru „Sztuki” nie jest uwzględniane dla towarów ważonych (posiadających w parametrze PLU 1 ustawienie określenia typu 1 – „Towar ważony”).

Dostępne ustawienia: **0**= Nie używaj sztuk, **1**= towar będzie sprzedawany w cenie za jedna sztukę, **2**= towar będzie sprzedawany w cenie za dwie sztuki, itd.

np.: **0** - Nie używaj sztuk

Przykład:

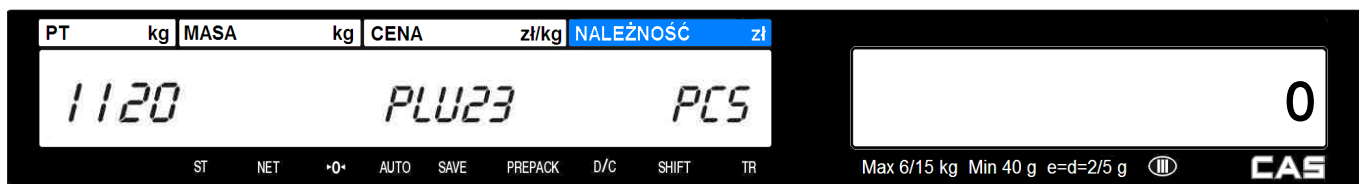

- *** Nr kraju pochodzenia towaru:**

Określić numer kraju pochodzenia towaru.

Aby było możliwe określenie numerów kraju pochodzenia towaru (o numerach od 1 do 499), nazwy krajów muszą być wcześniej zaprogramowane w **MENU 1250**, lub za pomocą programu CL-Works.

Możliwy jest tylko wybór tych numerów pod którymi zostały zaprogramowane nazwy krajów.

Sposób drukowania nazwy kraju zależy od ustawienia w **MENU 1870** parametru nr **721**.

Dostępne ustawienia: **0**= nie używaj nazwy kraju pochodzenia, **1~499** = numer nazwy kraju pochodzenia używanej dla programowanego towaru.

np.: 0 - Nie używaj nazwy kraju pochodzenia

Przykład:

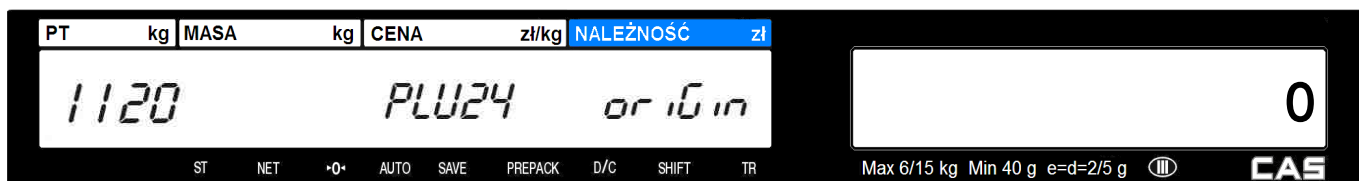

- *** Nr drugiego kodu kreskowego:**

Określić numer drugiego kodu kreskowego drukowanego na etykiecie dla programowanego towaru.

Parametr umożliwia skorzystanie z możliwości wydruku na etykiecie dodatkowego drugiego kodu kreskowego, skonfigurowanego inaczej niż kod podstawowy.

Możliwy jest wybór jednego z numerów pod którymi zostały zaprogramowane struktury kodów kreskowych. Struktury kodu kreskowego (o numerach od 1 do 20) należy wcześniej zaprogramować w menu 1260 lub za pomocą programu CL-Works.

Dostępne ustawienia:

0= Nie używaj drugiego kodu kreskowego.

1~20 = numer struktury drugiego kodu kreskowego

np.: 0 - Nie używaj drugiego kodu kreskowego

Przykład:

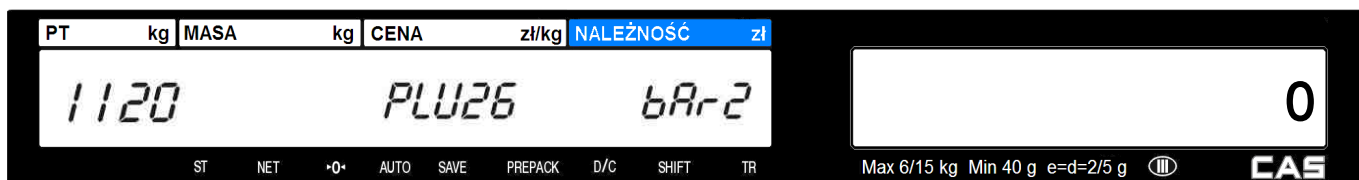

- *** Stała masa :**

Określić wartość liczbową stałej masy dla programowanego asortymentu.

Towar będzie sprzedawany według podanej wartości masy.



Jeśli funkcji nie wykorzystujemy nie należy niczego wpisywać.

np.: 0 - Nie używaj stałej masy

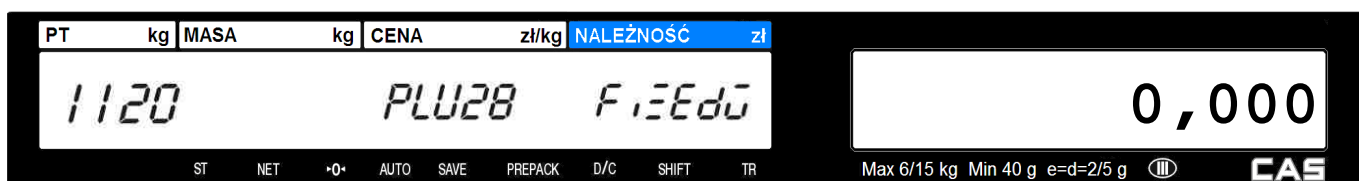
Przykład:



- **Funkcja zapisania wprowadzonych danych towaru PLU:**

Aby zapisać dane naciśnij klawisz  (jest to równoznaczne z użyciem klawisza  służącego do zapisu danych.

Przykład:



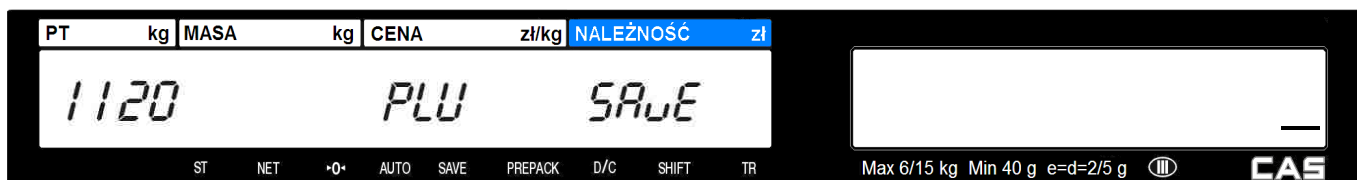

- **Funkcja usunięcia bieżącego asortymentu PLU:**

Funkcja pozwala usunąć zaprogramowane parametry towaru.

Jeżeli wprowadzone dane mają być usunięte należy nacisnąć klawisz



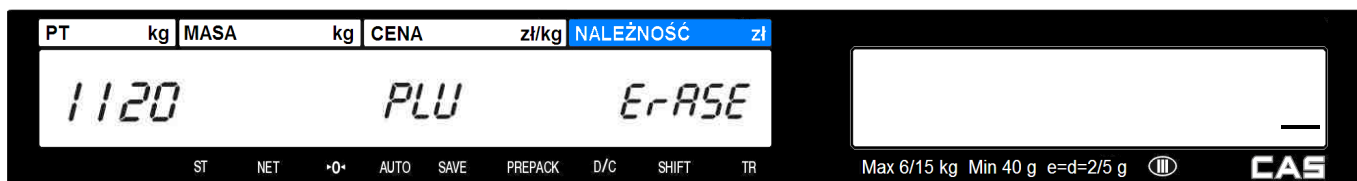

Aby zakończyć programowanie danych towarów PLU należy, po zatwierdzeniu danych wpisanych dla

ostatniego towaru, nacisnąć trzykrotnie klawisz .

2.4.4 Włączenie pełnej listy parametrów PLU (Menu 1144)

Sposób wejścia do funkcji:



Funkcja pozwala na włączenie lub wyłączenie dostępu do rozszerzonej listy parametrów opisujących dane towarów PLU, wyświetlanych w trakcie programowania towarów (patrz także programowanie PLU - MENU 1120).

Dostępne ustawienia:

0	„NO” (Nie)	Skrócona lista parametrów PLU
1	„YES” (Tak)	Rozszerzona lista parametrów PLU



PRINT

2.4.5 Lista PLU (Menu 1150)

Sposób wejścia do funkcji:

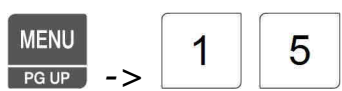

Funkcja pozwala przygotować listę zaprogramowanych towarów PLU, poprzez wydrukowanie przykładowych etykiet dla wskazanych towarów.

Lista towarów PLU jest podzielona według działów, dlatego po wejściu do funkcji należy:

1. Wprowadzić nr działu

np.1:

Przykład: 1 PRINT



2. Podać zakres numerów listy PLU

np. od 1 do 10:

Przykład: 1

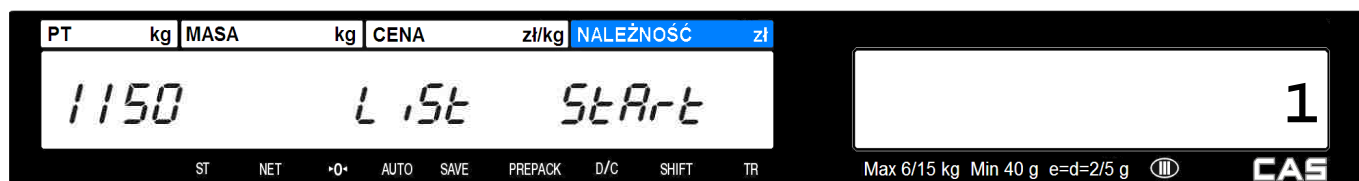

PRINT

1 0

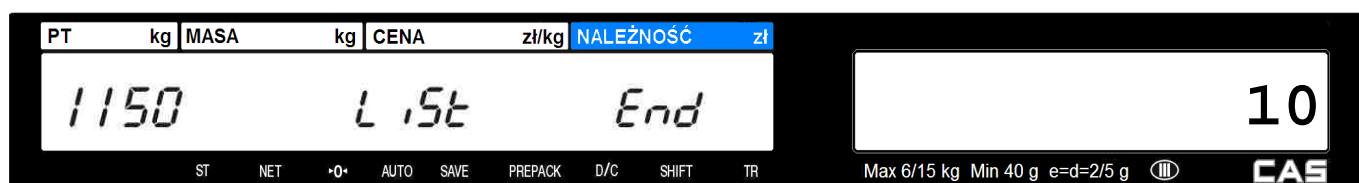

PRINT

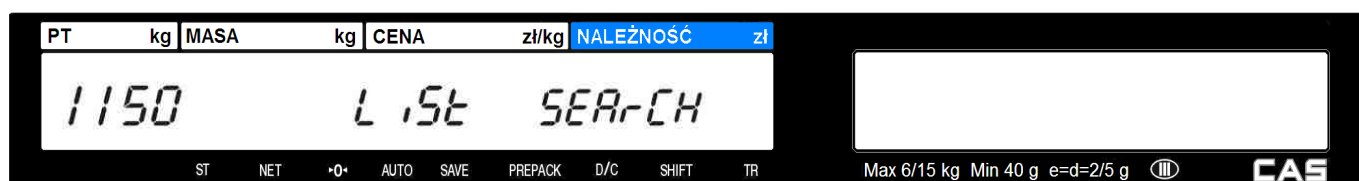

Waga wydrukuje przykładowe etykiety na poszczególne towary z podanego zakresy w kolejności zgodnej z numeracją PLU.

2.4.6 Klawisze szybkiego dostępu do towarów PLU (Menu 1160)

Klawisze szybkiego dostępu do pamięci towarów używane są do skrótowego wywoływania towarów w czasie prowadzenia sprzedaży. Klawiatura szybkiego dostępu może być używana w przypadku obsługi wagi przez sprzedawcę, jak również w trybie samoobsługi.

Zamiast wprowadzać za pomocą klawiatury numerycznej numer kodu PLU i naciskać klawisz PLU ▼, można dokonać wyboru towaru, naciskając odpowiadający mu klawisz szybkiego dostępu.

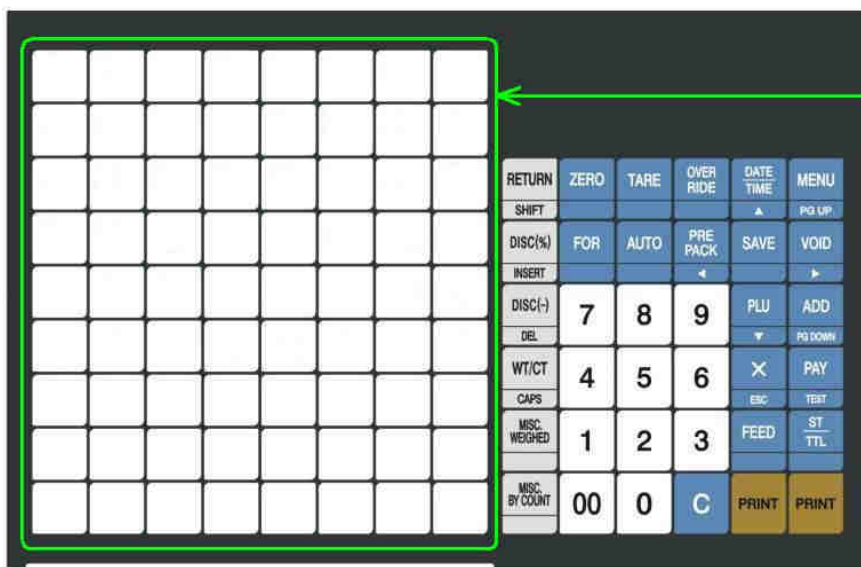

Klawiatura szybkiego dostępu do pamięci towarów .

Waga umożliwia zaprogramowanie 5 tablic opisujących przypisanie klawiszy szybkiego dostępu do wybranych towarów PLU dla poszczególnych działów.

Ilość klawiszy szybkiego dostępu do pamięci towarów zależy od modelu wagi i przedstawiona jest w poniższej tabeli. Możliwe jest zaprogramowanie przypisania dwóch poziomów towarów do każdego klawisza. Towar z pierwszego poziomu dostępny jest bezpośrednio po naciśnięciu klawisza szybkiego dostępu, zaś towar z drugiego poziomu jest dostępny wtedy, gdy w czasie wciśnięcia klawisza

RETURN
SHIFT

szybkiego dostępu wciśnięto i przytrzymano klawisz

Możliwość korzystania z drugiego poziomu towarów można włączyć lub wyłączyć ustawiając wartość parametru nr 427 w MENU 1870.

- Typ B -



- dostępne jest 48 szybkich klawiszy (8 kolumn i 6 rzędów), z możliwością wykorzystania funkcji przypisania dwóch towarów do jednego klawisza. Drugi poziom towarów jest dostępny, gdy naciśnięcie klawisza SHIFT poprzedzi użycie klawisza wywołania towaru. W sumie możliwy jest dostęp do 96 pozycji asortymentowych.

- Typ R -



- dostępne są 72 klawisze szybkiego dostępu (8 kolumn i 9 rzędów), z możliwością wykorzystania funkcji przypisania dwóch towarów do jednego klawisza. Drugi towar jest dostępny, gdy naciśnięcie klawisza SHIFT poprzedzi użycie klawisza wywołania towaru. W sumie możliwy jest dostęp do 144 pozycji asortymentowych.

- Typ H -



- Typ S -



- dostępne jest 100 klawiszy szybkiego dostępu na górnej klawiaturze, oraz 72 klawisze na dolnej klawiaturze

2.4.7 Programowanie klawiatury szybkiego dostępu (Menu 1160)

Sposób wejścia do funkcji:



1. Wprowadź numer tablicy danych klawiatury szybkiego dostępu (1~5),
np. numer 1.

Przykład:

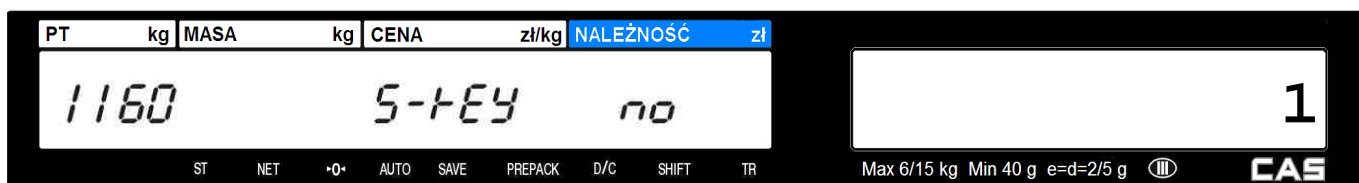

2. Naciskając żądany klawisz szybkiego dostępu, wprowadź nr klawisza skrótu,
np. klawisz skrótu nr 1 - wcisnąć pierwszy klawisz od lewej w górnym rzędzie)

Przykład:

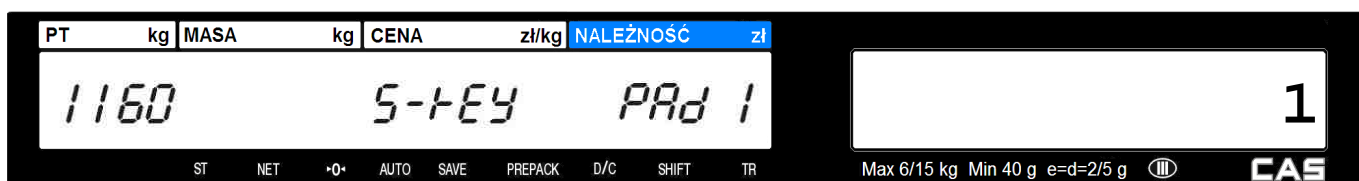
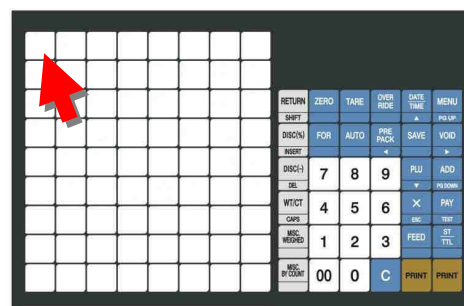

3. Wprowadź nr PLU który ma być przypisany do programowanego klawisza,
 np. Podaj numer PLU nr 10.

1 0

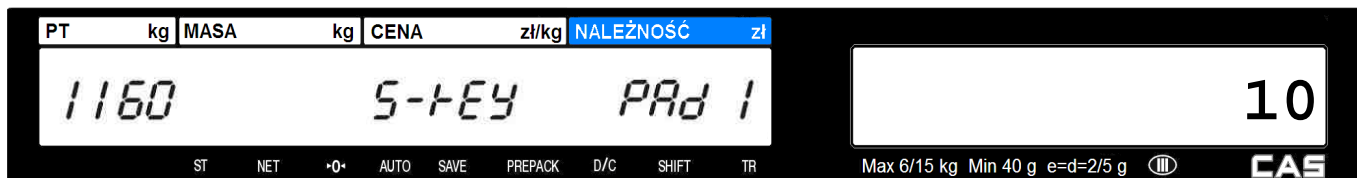

Aby zapamiętać ustawienie klawisza naciśnij klawisz 

Aby zakończyć programowanie naciśnij klawisz 

2.5 TABELA I PLU - PROGRAMOWANIE DANYCH

2.5.1 Teksty komunikatów na etykiecie (Menu 1240)

Sposób wejścia do funkcji:



W pamięci wagi można zaprogramować treść 99 komunikatów w postaci 20 znakowych tekstów. Wybrany komunikat może być drukowany na etykiecie w celach informacyjno reklamowych. Komunikaty mogą być wybierane podczas programowania PLU i przypisywane do poszczególnych towarów.

1. Wprowadzić nr Komunikatu,
 np. Komunikat nr 1,

Przykład:  

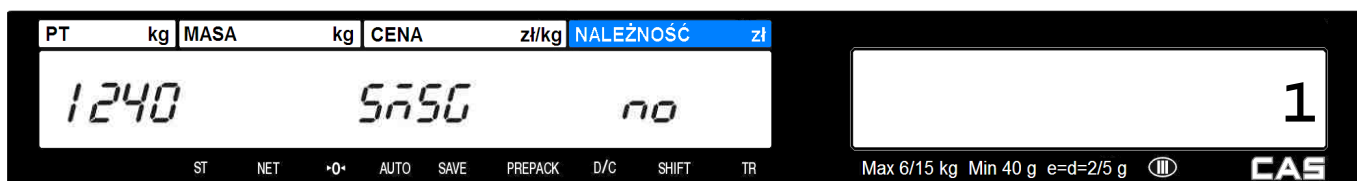

2. Używając klawiszy alfanumerycznych i numerycznych wpisać tekst,
np. "DZIĘKUJĘ".

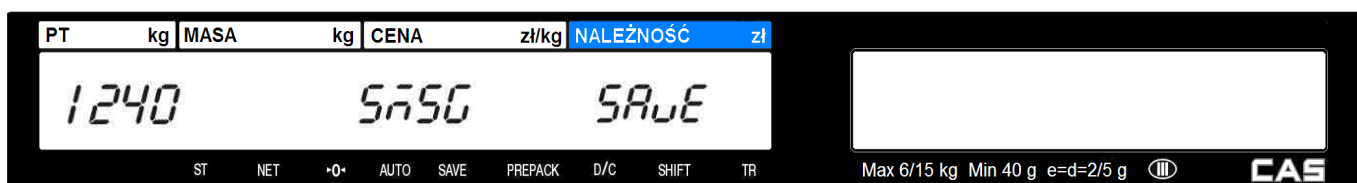
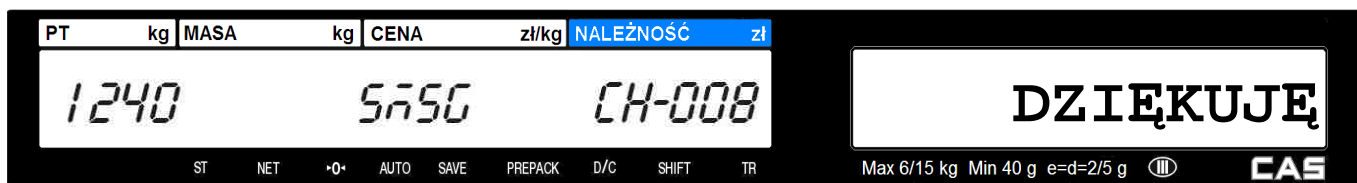

Nacisnąć klawisz , aby zapisać wprowadzony komunikat i rozpocząć programowanie treści następnego.

Aby wyjść z funkcji programowania nacisnąć trzykrotnie klawisz .

2.5.2 Kraje pochodzenia towarów (Menu 1250)

Sposób wejścia do funkcji:



W pamięci wagi można zaprogramować informacje o 500 krajach pochodzenia towarów w postaci 30 znakowych tekstów, które będą drukowane na etykiecie.

Informacje o kraju pochodzenia mogą być wybierane podczas programowania PLU i przypisywane do poszczególnych towarów przez przypisanie numeru kraju pochodzenia.

Zaprogramowane informacje o kraju pochodzenia towarów mogą być wybierane podczas programowania PLU i przypisywane do poszczególnych towarów.

Aby możliwe było wydrukowanie kraju pochodzenia na etykiecie:

1. Ustaw w MENU 1870 parametr 721 określający w jaki sposób informacja o pochodzeniu towaru ma być drukowana na etykiecie: we wskazanej linii nazwy towaru, czy w linii informacji o kraju pochodzenia.

2. Jeżeli wybrano druk w linii informacji o kraju pochodzenia, to projekt formatu etykiety musi zawierać takie pole.

Przebieg programowania:

1. Wprowadzić nr informacji o kraju pochodzenia,

np. Komunikat nr 10,

Przykład:

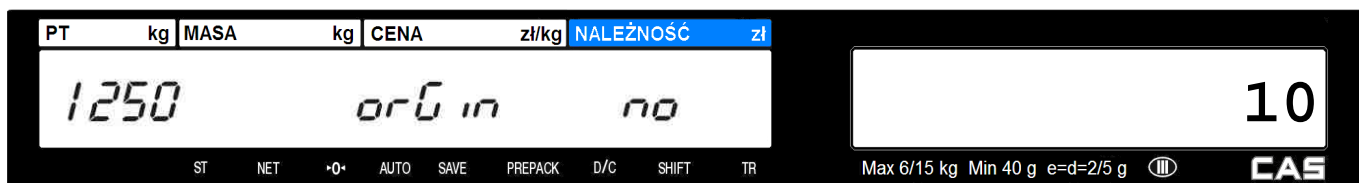

2. Używając klawiszy alfanumerycznych i numerycznych wpisać treść informacji o kraju pochodzenia,

np. "KOREA"

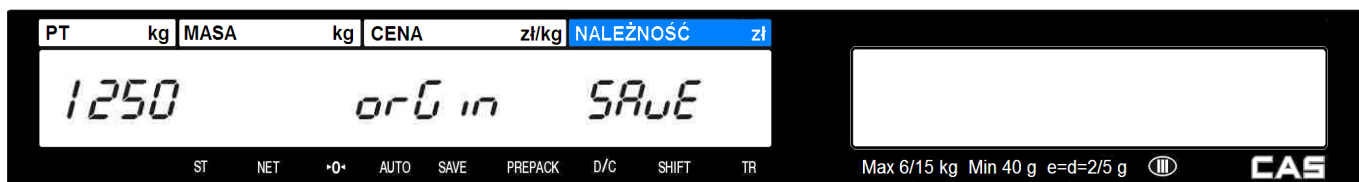
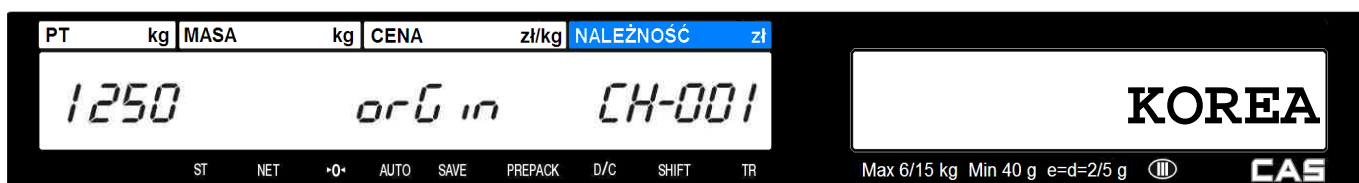

Nacisnąć klawisz , aby zapisać wprowadzoną informację o kraju pochodzenia i rozpocząć programowanie treści następnej informacji.

Aby wyjść z funkcji programowania nacisnąć trzykrotnie klawisz .

2.5.3 Kody kreskowe (Menu 1260)

Sposób wejścia do funkcji:



W pamięci wagi można zaprogramować 20 formatów struktur kodów kreskowych, które mogą być drukowane na etykiecie. Struktura kodu kreskowego, która może być użyta jako ustawienie ogólne dla całej bazy towarowej zapisanej w wadze, jest wybierana w **MENU 1520**. Poszczególne struktury kodów kreskowych, mogą być także przypisywane poszczególnym artykułom indywidualnie, przez przypisanie numeru struktury kodu kreskowego do artykułu. Dla artykułów, którym przypisano numer indywidualnego formatu, drukowany będzie kod kreskowy zgodny z przypisanym formatem struktury kodu. Jeżeli dla towaru nie przypisano do towaru indywidualnej struktury kodu kreskowego, to dla takiego towaru będzie drukowana ogólna struktura kodu kreskowego określona w **MENU1520**.

Tabela A

Typy kodów kreskowych dostępne w wadze CL 5000Junior.

Nr	Typ	Opis
1	EAN-13	13 znaków
4	I20F5	2~24 znaki
9	CODE128	Znaki alfanumeryczne, Format 'T', drukowanie nazwy towaru PLU.

Tabela B

Symbole używane do określenia struktury kodu kreskowego w wadze CL5000 Junior

<ul style="list-style-type: none"> ● I: kod wyróżnika towaru ● N: numer PLU ● P: należność ● V: cyfra kontrolna dla należności ● v: cyfra kontrolna dla masy ● <u>cyfra kontrolna dla ilości sztuk – nie obsługiwana</u> ● U: cena jednostkowa ● W: masa 	<ul style="list-style-type: none"> ● Q: ilość szt. ● D: nr działu ● G: nr grupy ● B: licznik transakcji ● C: Końcowa suma kontrolna (trzynasty znak - tworzona automatycznie) ● F: znaki prefiksu dla PLU ● 0~9: cyfry stałe
---	---

Zasady wykorzystywania kodów kreskowych EAN przyjęte na terenie Polski:

Działające przy Instytucie Logistyki i Magazynowania, Centrum Kodów Kreskowych (CKK) z siedzibą w Poznaniu, jako instytucja zajmująca się w Polsce nadzorowaniem i rozwijaniem międzynarodowego systemu oznaczania towarów kodami kreskowymi EAN, opracowała „Krajowy system znakowania towarów o zmiennej ilości”. System ten dotyczy stosowania kodów kreskowych dla towarów ważonych o masie zmiennej dla każdego opakowania.

UWAGA:

Dla towarów ważonych o masie zmiennej dla każdego opakowania nie są stosowane kody krajowe zaczynające się od cyfr 590. Kody takie podlegają odpłatnej rejestracji przez CKK i są używane dla towarów o jednolitej masie każdego opakowania (np. paczkowanych z pomocą urządzeń dozujących).

Poniżej przedstawiamy zasady „Krajowego systemu znakowania towarów o zmiennej ilości”.

Zawsze jednak polecamy uzgodnienie struktury kodu kreskowego z odbiorcą towaru, gdyż jego wymagania mogą w szczegółach odbiegać od systemu CKK.

Zasady tworzenia kodów dla towarów o zmiennej masie :

- pierwszą cyfrą w kodzie jest zawsze 2
- druga cyfra określa rodzaj struktury kodu
- identyfikatorem towaru jest albo numer wewnętrzny nadany przez dystrybutora i stosowany wyłącznie w obiegu wewnętrznym albo numer krajowy nadawany przez CKK i stosowany w obrocie ogólnokrajowym
- ilość towaru określa albo masa towaru albo należność za ten towar
- dodatkowo są stosowane cyfry kontrolne: cyfra kontrolna pośrednia sprawdzająca masę lub należność i cyfra kontrolna dla całego kodu umieszczana na jego końcu. Cyfry kontrolne są obliczane wg standardowych międzynarodowych algorytmów. CKK zleca stosowanie kodów zawierających cyfrę kontrolną pośrednią ze względu na znacznie mniejszą możliwość wystąpienia błędów odczytu.

Kody w ustalane indywidualnie między dostawcą a odbiorcą nie podlegają rejestracji w CKK, natomiast korzystanie z kodów w/g katalogu krajowego w porozumieniu z CKK jest nieodpłatne. Wszelkich informacji udziela CKK.

Zalecane struktury kodów:

(Przyjęte oznaczenia odpowiadają oznaczeniom stosowanym w wadze CAS CL 5000)

W przypadku znakowania numerem wewnętrznym ustalonym indywidualnie pomiędzy dystrybutorem, a dostawcą towaru.

- | | |
|--|----------------------|
| - prefiks 29 - kod ze wskazaniem masy, z pośrednią cyfrą kontrolną (v) | 29IIIIvWWWWWC |
| - prefiks 29 - kod ze wskazaniem masy, bez pośredniej cyfry kontrolnej | 29IIIIWWWWWC |
| - prefiks 24 - kod ze wskazaniem należności, z pośrednią cyfrą kontrolną (V) | 24IIIIVPPPPPC |
| - prefiks 24 - kod ze wskazaniem należności, bez pośredniej cyfry kontrolnej | 24IIIIIPPPPC |

W przypadku znakowania numerem krajowym ustalonym przez dystrybutora towaru w/g katalogu krajowego.

- | | |
|--|----------------------|
| - prefiks 27 - kod ze wskazaniem masy, z pośrednią cyfrą kontrolną (v) | 27IIIIvWWWWWC |
| - prefiks 27 - kod ze wskazaniem masy, bez pośredniej cyfry kontrolnej | 27IIIIWWWWWC |
| - prefiks 23 - kod ze wskazaniem należności, z pośrednią cyfrą kontrolną (V) | 23IIIIVPPPPPC |
| - prefiks 23 - kod ze wskazaniem należności, bez pośredniej cyfry kontrolnej | 23IIIIIPPPPC |

Przebieg programowania struktur kodów kreskowych:

1. Wprowadzić numer pod którym ma być zapamiętana struktura kodu kreskowego, np. nr 1,

Przykład: 1 PRINT

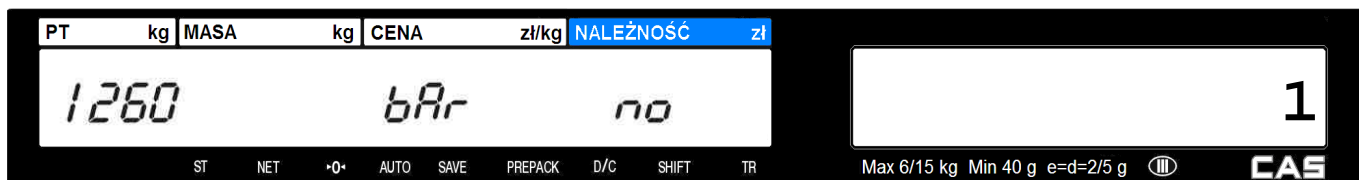

1. Wprowadzić numer typu kodu kreskowego.

Dostępne typy kodu kreskowego:

1 – EAN13, 4 – INTERLEAVE 2 OF 5, 9 - CODE128C

np. 1 - EAN 13

Przykład: 1



PRINT



2. Podaj strukturę kodu użytkownika zachowując zasady tworzenia kodów o wybranym typie (strukturę kodu użytkownika można formować dowolnie, według oznaczeń symboli z „Tabeli B- Formaty struktur kodów kreskowych”),

np.: Format kodu 28NNNNvWWWWC (gdzie: 28 – oznacza stały prefiks, N - oznacza cyfry numeru PLU, v – pośrednią cyfrę kontrolną dla informacji o masie, W - cyfry wskazania masy towaru, C – cyfrę kontrolną).





PRINT

Wprowadzoną strukturę kodu potwierdź naciśnięciem klawisza

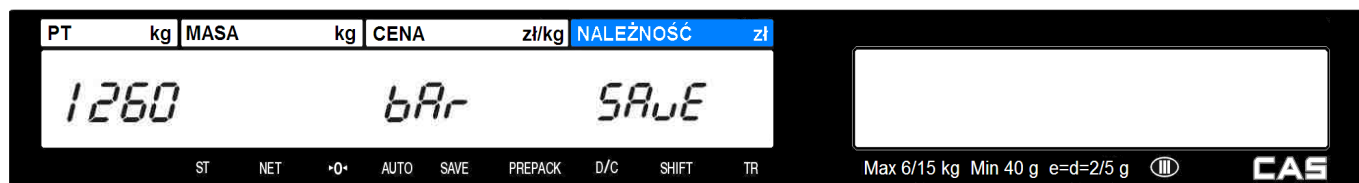
3. Zapisz wprowadzoną strukturę kodu kreskowego.



Nacisnąć klawisz , aby zapisać wprowadzoną strukturę kodu kreskowego i rozpocząć programowanie następnego.

Aby wyjść z funkcji programowania nacisnąć trzykrotnie klawisz .

2.6 TABELA II PLU - PROGRAMOWANIE DANYCH

2.6.1 Pośredni opis towaru/skład (Menu 1310)

Sposób wejścia do funkcji:



W pamięci wagi można zaprogramować 100 pośrednich opisów składu surowcowego po 400 znaków każdy.

Opisy bezpośrednie mogą być wydrukowane na etykiecie dla towarów, dla których nie zostały użyte opisy pośrednie (Należy pamiętać, że waga CL5000 Junior posiada możliwość zaprogramowania 1000 bezpośrednich opisów towarów, po 300 znaków każdy, w Menu 1120 / Parametr PLU 15 – mSG).

Zaprogramowane pośrednie opisy składu są numerowane. Podczas programowania towarów PLU, numery opisów pośrednich mogą być przypisywane poszczególnym artykułom. Jeżeli jest taka potrzeba, tego samego opisu pośredniego można użyć wielokrotnie, dla kilku pozycji asortymentowych PLU (W przypadku stosowania opisów bezpośrednich nie mamy takich możliwości). Wielokrotne użycie opisu pośredniego, dla kilku pozycji asortymentowych PLU może być przydatne np. w przypadku potrzeby zaprogramowania kilku pozycji asortymentowych dla tego samego artykułu, sprzedawanego w opakowaniach o różnej gramaturze).

Uwaga:

Aby zachować wprowadzone dane w dowolnym momencie naciśnij klawisz .

Aby opuścić programowanie bez zapisywania wprowadzonych zmian naciśnij klawisz .

1. Wprowadzić numer pod którym ma być zapamiętana informacja o składnikach (z zakresu 1~100),

i zatwierdzić klawiszem .

np. Numer składu- „1”,

Przykład: 











2. Używając klawiszy alfanumerycznych i numerycznych wpisać opis symbolu jednostki ilości

np. „Skład: mięso...”.

Obok Symbolu CH- widoczny jest numer kolejny wpisywanego znaku. Tekst składu wprowadza się używając klawiszy numerycznych i alfanumerycznych. Tekst będzie dzielony automatycznie na linie według podziału na pełne wyrazy.

Przykład:     

Wprowadzanie znaków specjalnych, nie umieszczonych na klawiaturze wagi (w podanym przykładzie - znaku „:”),

możliwe jest po naciśnięciu klawisza , podaniu kodu żadanego znaku w/g tabeli ASCII 1252 (tabela na końcu

instrukcji) i zatwierdzeniu go klawiszem ,

np. aby wprowadzić znak „:” o kodzie 3A należy nacisnąć klawisze:

   

następnie można wprowadzić dalszą część tekstu z przykładu:

     

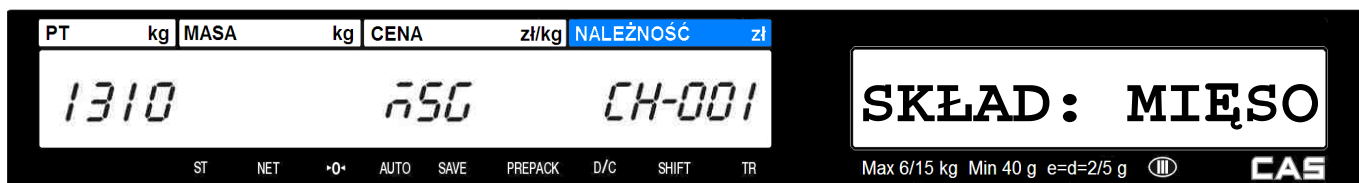

PRINT

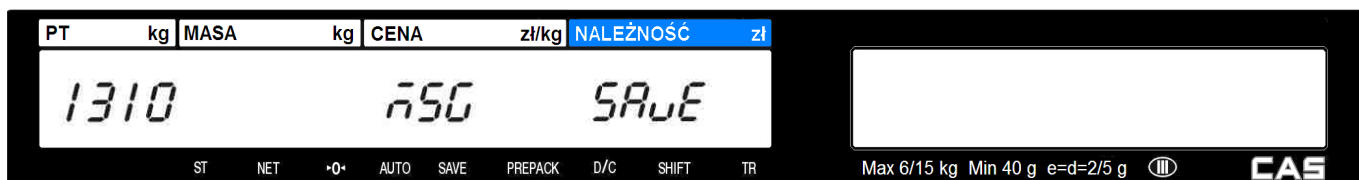

Naciśnij klawisz , aby zapisać wprowadzone dane i rozpocząć programowanie następnego opisu.

Aby wyjść z funkcji programowania naciśnij klawisz .

2.7 Programowanie Tabeli III - Dane (MENU 1400)

2.7.1 Nawa sklepu (Menu 1410)

Sposób wejścia do funkcji:



Funkcja pozwala zaprogramować 10 tekstów nazwy sklepu, które mogą być umieszczane jako nagłówek/stopka na etykiecie.

Dane te można programować przy użyciu klawiatury wagi lub korzystając z programu CL-Works.

Uwaga:

Aby zachować wprowadzone dane w dowolnym momencie naciśnij klawisz .

Aby opuścić programowanie bez zapisywania wprowadzonych zmian naciśnij klawisz .

1. Wprowadź numer dla programowanej nazwy sklepu

np. 1

Przykład: 1



PRINT

2. Wprowadź nazwę sklepu

np. CAS-POLSKA

C A S SPACE P O L S K A

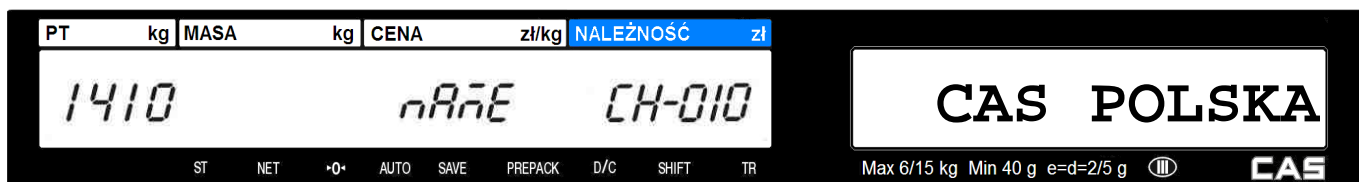

PRINT

3. Wprowadź nr telefonu

np. 022 5719470

Przykład: 0 2 2 SPACE 5 7 1 9 4 7 0

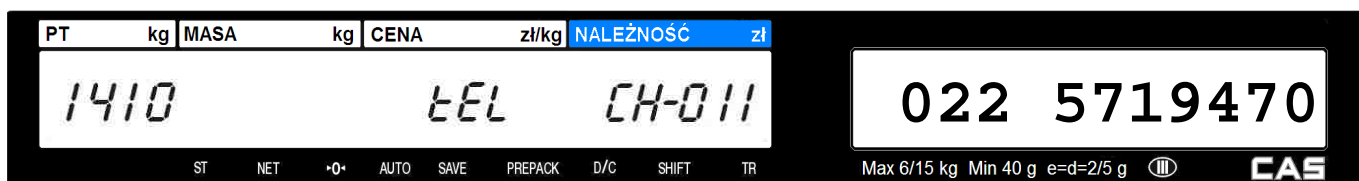

PRINT

4. Wprowadź adres

np. Chrościckiego 93/105

Przykład: C H R O Ś C I C K I E G O SPACE

9 3 / 1 0 5

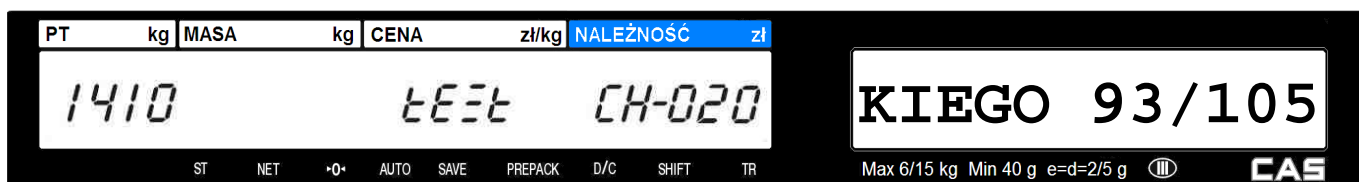

PRINT

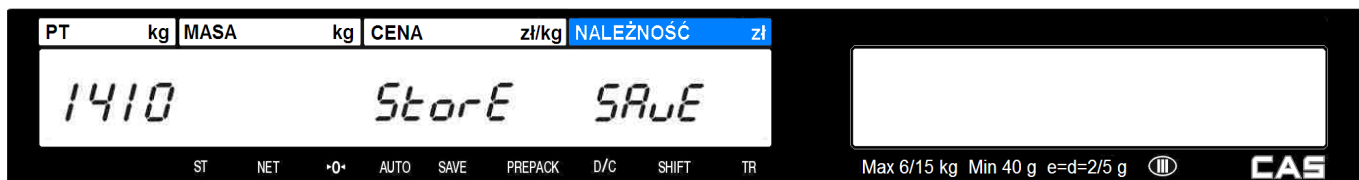

Naciśnij klawisz , aby zapisać wprowadzone dane i rozpocząć programowanie następnego opisu.

Aby wyjść z funkcji programowania naciśnij klawisz .

2.7.2 Wyświetlanie reklam i nazwy towaru (Menu 1431)

Funkcja pozwala zaprogramować 9 informacji tekstowych, które mogą być wyświetlane na wyświetlaczu nazwy towaru w przerwach pomiędzy ważeniami. Mogą być one wykorzystywane jako reklama lub informacja.

Treść tekstu można programować przy użyciu klawiatury wagi lub korzystając z programu CL-Works.

Sposób wejścia do funkcji:



Informacje tekstowe na wyświetlaczu pojawiają się po ustawionym czasie bezczynności wagi. Czas bezczynności ustawiany jest w sekundach i może mieć zakres od 1 do 999.

Teksty na wyświetlaczu są przewijane z lewej do prawej (lub odwrotnie), a szybkość przewijania może być od 1 do 9 (typowa wartość przewijania to 4).

Uwaga:

Aby zachować wprowadzone dane w dowolnym momencie naciśnij klawisz

SAVE

Aby opuścić programowanie bez zapisywania wprowadzonych zmian naciśnij klawisz

X

ESC

1. Podać czas bezczynności wagi, po jakim ma się rozpocząć wyświetlanie informacji tekstowej, np. 10 sekund,

Przykład:

1 0

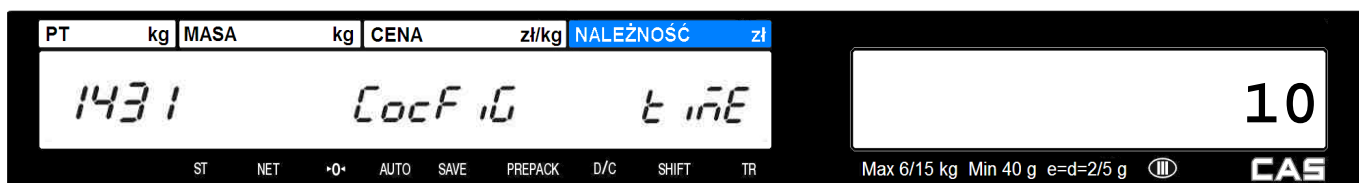

PRINT

3. Podać cyfrę określającą prędkość przewijania tekstu z zakresu 1~10, np. 4

Przykład:

4



PRINT

4. Podać cyfrę określającą sposób wyświetlania tekstu reklamowego dłuższego niż 12 znaków:
0 – Tekst reklamowy jest przesuwany stopniowo co 1 znak.
1 – Tekst reklamowy jest przesuwany skokowo co 12 znaków.
np. 0

Przykład:

0



PRINT

5. Podać cyfrę określającą sposób wyświetlania nazw towarów dłuższych niż 12 znaków:

- 0 – Wyświetlane jest tylko pierwsze 12 znaków nazwy
- 1 – Tekst nazwy jest przesuwany skokowo co 12 znaków.
- 2 – Tekst nazwy jest przesuwany stopniowo co 1 znak.

np. 2

Przykład: 2

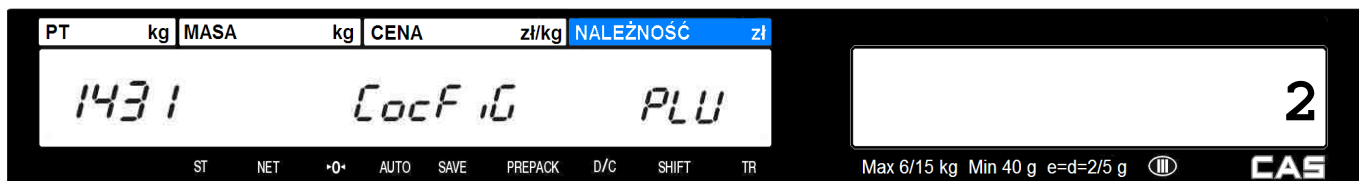

Naciśnij klawisz PRINT, aby zapisać wprowadzone dane i rozpocząć programowanie następnego opisu.

Aby wyjść z funkcji programowania naciśnij klawisz X
ESC.

2.7.3 Edycja komunikatu reklamowego (Menu 1432)

Sposób wejścia do funkcji:



Można zaprogramować do 9 informacji tekstowych po 80 znaków każda, które mogą być używane jako reklama lub informacja przewijana w przerwach pomiędzy ważeniami na wyświetlaczu alfanumerycznym. Usunięcie komunikatu jest możliwe przez jego skasowanie w trybie edycji.

Dane te można programować przy użyciu klawiatury wagi lub korzystając z programu CL-Works.

1. Wprowadź numer tekstu reklamowego (1~9),

np.1

Przykład:

1



PRINT

2. Wpisz cyfrę określającą, czy tekst ma być wyświetlany:

0 – tekst nie jest wyświetlany

1 – tekst jest wyświetlany

np. 1 –tekst ma być wyświetlany

Przykład:

1



PRINT

3. Wpisz treść tekstu reklamowego

np. Zapraszamy

Przykład:

Z A P R A S Z A M Y



PRINT

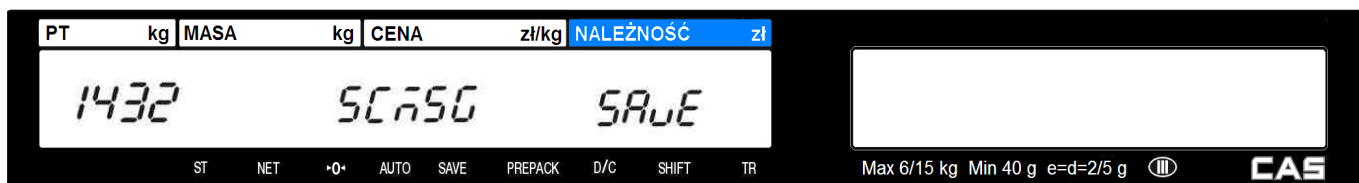

Naciśnij klawisz , aby zapisać wprowadzone dane i rozpocząć programowanie następnego opisu.

Aby wyjść z funkcji programowania naciśnij klawisz .

Aby usunąć tekst reklamowy naciśnij klawisz ,

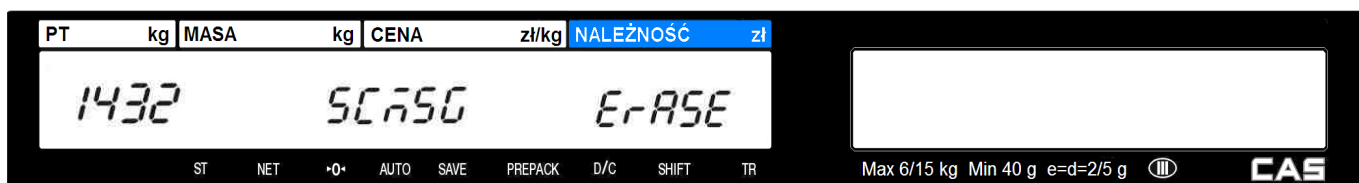

wtedy należy nacisnąć klawisz .

2.7.4 Ustawienia funkcji przeliczania walut (€)

(Menu 1441)

Sposób wejścia do funkcji:



Funkcja pozwala włączyć/wyłączyć działanie funkcji przeliczania walut oraz pozwala na zaprogramowanie jej ustawień.

1. Wprowadź parametr określający włączenie/wyłączenie funkcji przeliczania walut;
 0 - funkcja przeliczania walut wyłączona,
 1 - funkcja przeliczania walut włączona.

np. funkcja przeliczania walut włączona = 1

Przykład:



2. Wprowadź parametr określający położenie przecinka dziesiętnego przelicznika walut;
 1 - 0,0
 2 - 0,00
 3 - 0,000
 4 - 0,0000

np. położenie przecinka dziesiętnego przelicznika walut = 4

Przykład:



3. Wprowadź wartość przelicznika walut;

np. wartość przelicznika walut 1zł=0,2654€

Przykład:

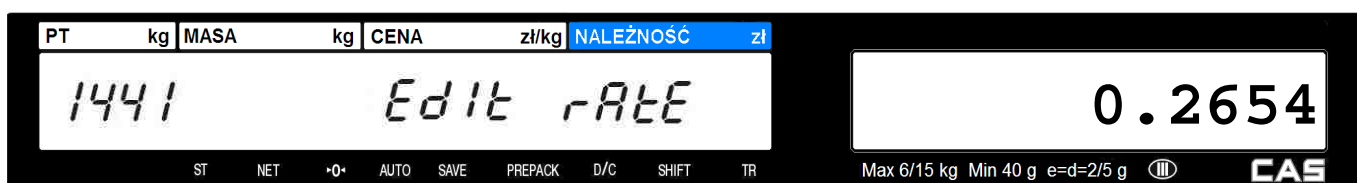

4. Wprowadź symbol drukowany dla wydruku kursu za wartością przelicznika oraz zależnie od ustawienia parametru numer 7, przed wartością przelicznika walut (dla znaku „€” wpisz wartość 80);

Np. „€”. **Uwaga: Znak „€” (należy wpisać kod znaku heksadecymalnie 80 zgodnie z tabelą kodów ASCII zamieszczoną na końcu instrukcji).**

Przykład: CHAR 8 0 PRINT



PLU

5. Wprowadź symbol drukowany za wartością przeliczonej ceny i należności (dla znaku „€” wpisz wartość 80);

Np. „€”. **Uwaga: Znak „€” (należy wpisać kod znaku heksadecymalnie 80 zgodnie z tabelą kodów ASCII zamieszczoną na końcu instrukcji).**

Przykład: CHAR 8 0 PRINT

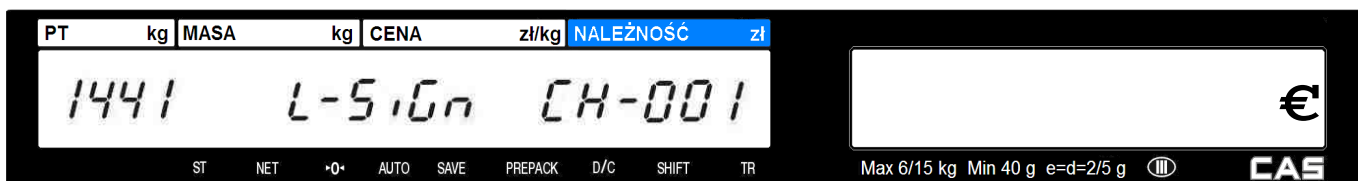

PLU

6. Wprowadź wartość parametru określającą położenie przecinka dziesiętnego we wskazaniu przeliczonej ceny i należności;

1 - 1,1

2 - 1,11

3 - 1,111

np. Dla „€” wpisać wartość parametru - 2 =0,00

Przykład: 2

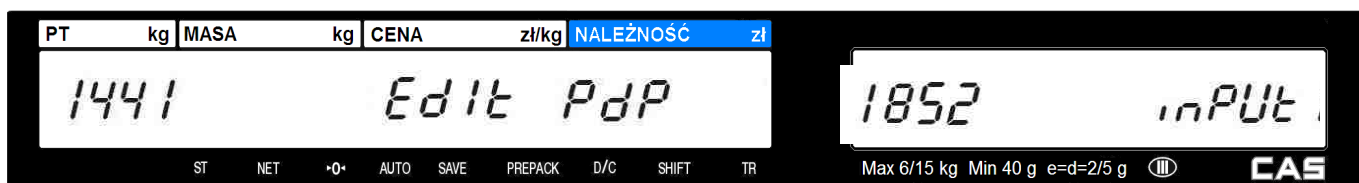

7. Wprowadź wartość parametru określającą sposób drukowania symbolu waluty;
- 1 – drukowanie tylko symbolu przed wartością (programowanego w pkt.4), Np. € 1,11
 - 2 – drukowanie tylko symbolu za wartością (programowanego w pkt.5), Np. 1,11 €
 - 3 – drukowanie obu symboli, prze oraz za wartością, Np. \$1,11c
- np. Dla wartość parametru - 2 (drukowanie tylko symbolu za wartością).

Przykład: 2

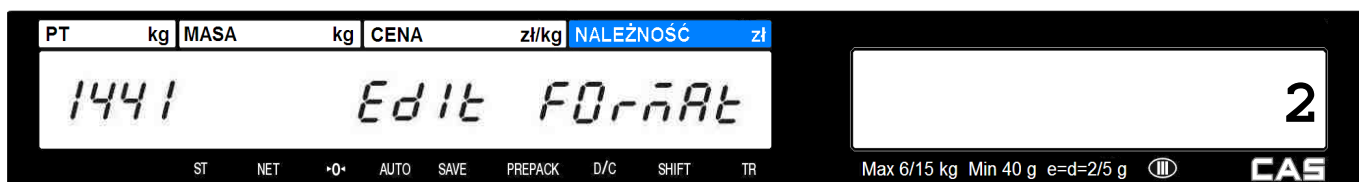

Aby wyjść z funkcji programowania naciśnij klawisz X
ESC.

Przykład etykiety zawierającej przeliczenie cen ze zł na €
(Wzór etykiety dla programu CL-WORKS dostępny na płycie CDR):



2.8 Ustawienia parametrów ogólnych (MENU 1500)

2.8.1 Ustawienia etykiety ogólnej (Menu 1510)

Sposób wejścia do funkcji:



Funkcje MENU 1510 można programować tylko przy użyciu klawiatury wagi.

Funkcja pozwala wybrać format etykiety ogólnej, stosowanej dla całej bazy towarowej zapisanej w wadze, a także pozwala wybrać kierunek druku etykiety (możliwe jest obrócenie etykiety o 180°). Format etykiety może być wybrany oddzielnie dla wydruku etykiet na towary oraz dla etykiet zbiorczych. Wybierać można formaty etykiet o numerach od 1 do 30 zaprogramowane fabrycznie, lub formaty etykiet mające numery od 51-60, programowane przez użytkownika przy użyciu programu CL-Works. Formaty etykiet programowane przez użytkownika należy wcześniej zaprogramować za pomocą programu CL-Works.

Zaprogramowany format etykiety ogólnej będzie używany dla wszystkich tych asortymentów, które nie posiadają ustawionej etykiety indywidualnej w czasie programowania danych PLU w **Menu 1120**. Wybierając formaty etykiet należy zwrócić uwagę na takie dobranie wielkości zaprogramowanych formatów etykiet, aby wszystkie wydruki mieściły się na etykietach o wielkości zgodnej z wielkością etykiet założonych w drukarce wagi. W przeciwnym przypadku dla poszczególnych rodzajów wydruków zajdzie konieczność wymiany rolki z etykietami.

1. Wprowadź numer formatu etykiety ogólnej dla towarów,
np. Numer etykiety = 1

Przykład:

1

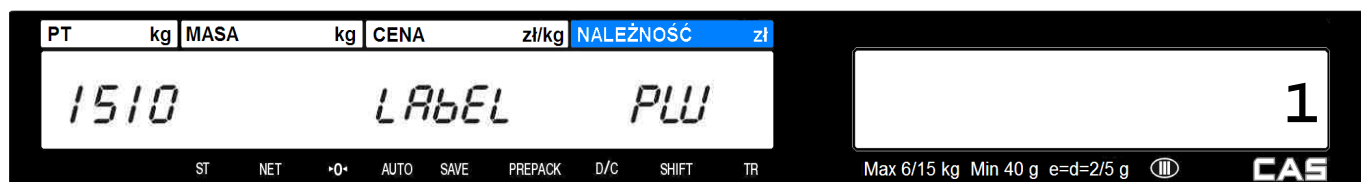

PRINT

2. Ustaw numer formatu dla etykiety zbiorczej

np. Etykieta zbiorcza nr = 29

Przykład:



PRINT

3. Ustaw kierunek drukowania etykiet:

0 = NO – Nie odwracaj etykiety

1 = YES – Odwróć etykiety o 180°

Np. 0 = N - Nie odwracaj etykiet

UWAGA:

Ogólny format etykiet jest także stosowany dla towarów dowolnych o cenie podawanej ręcznie, których parametry nie są zapisane w pamięci PLU. Druk etykiet dla takich towarów, następuje po wybraniu funkcji sprzedaży towaru dowolnego odpowiednim klawiszem, zależnie od rodzaju towaru:

- dla dowolnych towarów ważonych,
- dla dowolnych towarów na sztuki,

PRINT

a następnie po ręcznym wpisaniu ceny na klawiaturze alfanumerycznej i naciśnięciu klawisza . Sprzedaż towarów dowolnych jest zapisywana w licznikach sprzedaży i widoczna na raportach jako łączna sprzedaż dowolnych towarów.

2.8.2 Kody kreskowe ogólne (Menu 1520)

Sposób wejścia do funkcji:



Funkcję MENU 1510 można programować tylko przy użyciu klawiatury wagi.

Funkcja pozwala wybrać numer ogólnego formatu kodu kreskowego, stosowany dla całej bazy towarowej zapisanej w wadze. Zaprogramowany ogólny format kodu kreskowego będzie używany dla wszystkich tych asortymentów, które nie posiadają przypisanego indywidualnego formatu kodu kreskowego w czasie programowania danych PLU w **Menu 1120**.

Format kodu kreskowego należy wcześniej zaprogramować w **Menu 1260**, lub za pomocą programu CL-Works.

1. Ustaw numer ogólnego formatu kodu kreskowego,
np.2

Przykład: 2

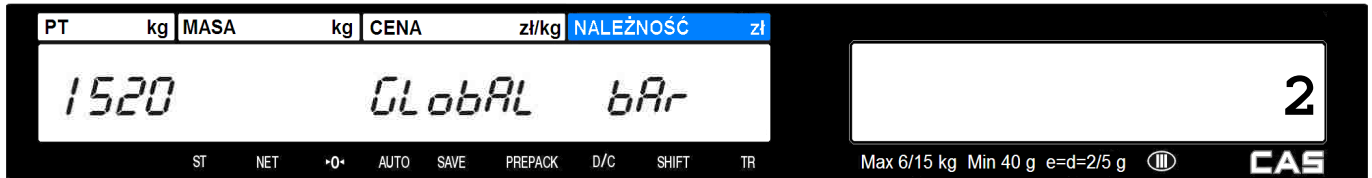

Naciśnij klawisz PRINT, aby zapisać wprowadzone dane.

Aby wyjść z funkcji programowania naciśnij klawisz X
ESC.

2.9 Raporty (Menu 1600)

Raporty X są używane do odczytywania danych o sprzedaży. Raporty mogą być wykorzystywane dla dowolnego okresu ustalonego przez użytkownika, zależnego od użycia funkcji zerowania danych. np. codziennie, tygodniowo itp. Raporty X nie kasują danych, dlatego ich odczytu można dokonywać wielokrotnie w dowolnym momencie. Wykonanie zerowania Z powoduje skasowanie danych wszystkich rodzajów raportów X.

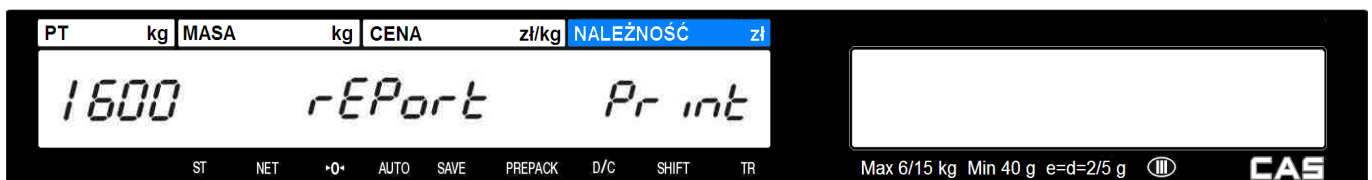

Lista funkcji dostępnych w menu raporty

Nr	Pod-MENU	OPIS
1610	Drukuj raport (X)	Drukuje i wyświetla dane raportów
1650	Zeruj wszystkie (Z)	Usuwa dane wszystkich raportów

2.9.1 Raporty (X) (Menu 1610)

Sposób wejścia do funkcji:



Dostępne rodzaje raportów

Nr	Pod-MENU	OPIS
1	Waga	Drukuje i wyświetla ogólny raport sprzedaży za pomocą wagi
2	PLU	Drukuje i wyświetla raport sprzedaży wskazanego towaru PLU
3	Dowolny PLU	Drukuje i wyświetla raport sprzedaży dowolnych PLU
4	Grupy	Drukuje i wyświetla raport sprzedaży wg grup
5	Działu	Drukuje i wyświetla raport sprzedaży wg działów
6	Godzinowy	Drukuje i wyświetla raport sprzedaży godzinny

2.9.2 Ogólny raport sprzedaży (Menu 1611)

Sposób wejścia do funkcji:



Po wybraniu funkcji **MENU 1611** możliwe jest wydrukowanie etykiety zawierającej „Ogólny raport sprzedaży”

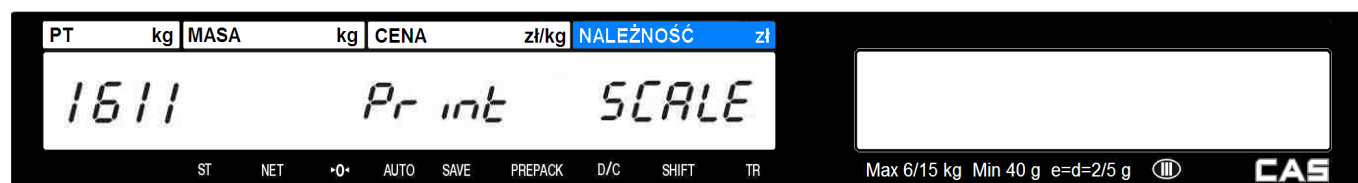

Aby wydrukować raport naciśnij klawisz .

Przykład raportu:

RAPORT:	PLU & NIE-PLU
	OGÓLNY
OSTATNI RESET:	29.06.09
DATA:	30.06.09
MASA NETTO:	1.304
ILOŚĆ:	0
OPERACJE:	11
WARTOŚĆ:	13.24

2.9.3 Raport sprzedaży artykułu PLU (Menu 1612)

Sposób wejścia do funkcji:



Po wybraniu funkcji **MENU 1612** możliwe jest wydrukowanie etykiety zawierającej „Raport sprzedaży towaru PLU” o wskazanym przez użytkownika numerze.

1. Wprowadź numer działu w którym znajduje się raportowany towar PLU,
np.1

Przykład:



PRINT

2. Wprowadź numer towaru PLU,
np.2

Przykład:

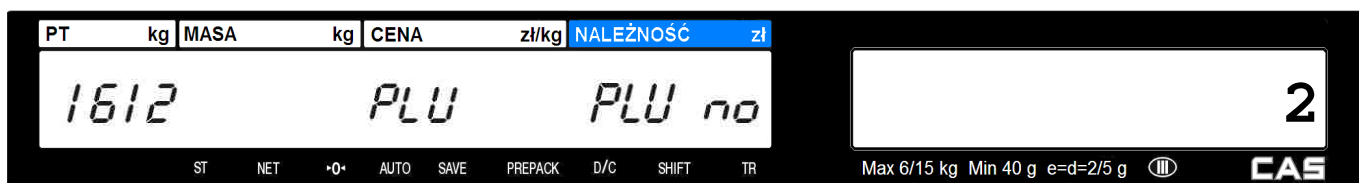

Aby wydrukować raport naciśnij klawisz  .

Przykład raportu:

RAPORT:	Kiwi
	000002
OSTATNI RESET:	29.06.09
DATA:	30.06.09
MASA NETTO:	1.304
ILOŚĆ:	0
OPERACJE:	11
WARTOŚĆ:	13.24

2.9.4 Raport towarów dowolnych NIE-PLU (Menu 1613)

Sposób wejścia do funkcji:



Po wybraniu funkcji **MENU 1613** możliwe jest wydrukowanie etykiety zawierającej raport sprzedaży towarów dowolnych, nie zapamiętanych w pamięci PLU – „NIE-PLU”.

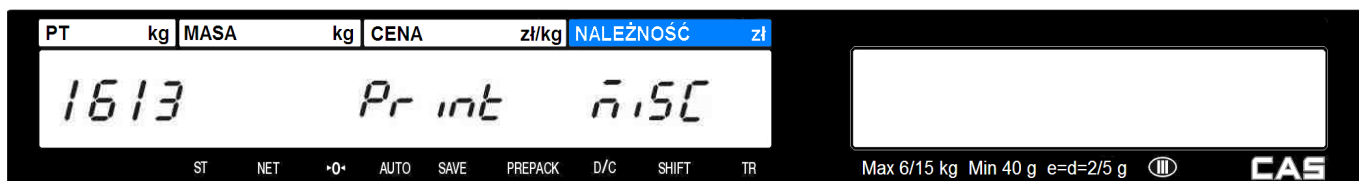

Aby wydrukować raport naciśnij klawisz  .

Przykład raportu:

RAPORT:	NIE-PLU
	OGÓLNY
OSTATNI RESET:	29.06.09
DATA:	30.06.09
MASA NETTO:	1.320
ILOŚĆ:	0
OPERACJE:	4
WARTOŚĆ:	16.37

2.9.5 Raport sprzedaży grupy towarowej (Menu 1614)

Sposób wejścia do funkcji:



Po wybraniu funkcji **MENU 1614** możliwe jest wydrukowanie etykiety zawierającej „Raport sprzedaży dla grupy towarowej” o wskazanym przez użytkownika numerze.

1. Wprowadź numer raportowanej grupy towarowej,
np.1

Przykład:

1



Aby wydrukować raport naciśnij klawisz  .

Przykład raportu:

RAPORT:	RAPORT:
	000001
OSTATNI RESET:	29.06.09
DATA:	30.06.09
MASA NETTO:	1.304
ILOŚĆ:	0
OPERACJE:	11
WARTOŚĆ:	13.24

2.9.6 Raport sprzedaży wg działów (Menu 1615)

Sposób wejścia do funkcji:



Po wybraniu funkcji **MENU 1615** możliwe jest wydrukowanie etykiety zawierającej „Raport sprzedaży dla działu” o wskazanym przez użytkownika numerze.

1. Wprowadź numer raportowanego działu,
np.1

Przykład:



Aby wydrukować raport naciśnij klawisz .

Przykład raportu:

RAPORT:	DZIAŁ
	000001
OSTATNI RESET:	29.06.09
DATA:	30.06.09
MASA NETTO:	1.304
ILOŚĆ:	0
OPERACJE:	11
WARTOŚĆ:	13.24

Aby wydrukować raport naciśnij klawisz .

2.9.8 Zerowanie wszystkich raportów (Menu 1650)

Sposób wejścia do funkcji:



Funkcja MENU 1650 pozwala skasować dane wszystkich raportów.

Jeśli chcesz kasować dane naciśnij - „YES” - tak.

Jeśli nie chcesz kasować danych raportów naciśnij - „NO” - nie.

Np.: 1- „YES” - tak

Przykład:

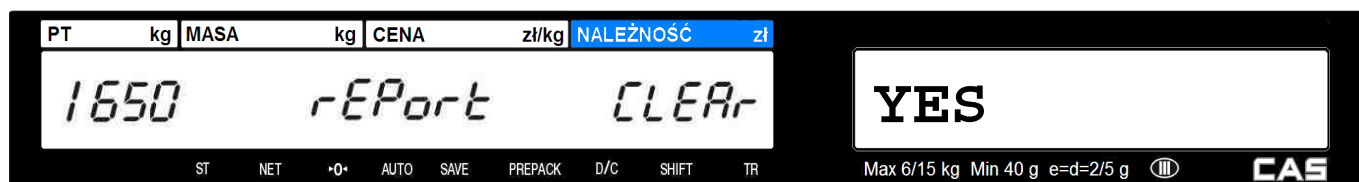

Aby wyzerować wszystkie raporty naciśnij klawisz .

2.10 Ustawienia drukowania (Menu 1700)

Sposób wejścia do funkcji:



Funkcja Menu 1700 pozwala na dostosowanie opcji drukowania, oraz parametrów drukarki.

Lista ustawień drukowania:

Nr	MENU	OPIS
1710	Ustawienia zawartości etykiet	W menu tym wybiera się elementy które będą lub nie drukowane na etykiecie
1730	Ustawienia drukarki	Ustawienia parametrów wydruku etykiety i czułości czujników

2.10.1 Ustawienia zawartości etykiet (Menu 1710)

Sposób wejścia do funkcji:



Funkcja Menu 1710 pozwala na włączenie/wyłączenie niektórych linii zawierających dane drukowane na etykiecie będą drukowane.

Lista linii etykiety zawierających dane, które można włączyć/wyłączyć:

- Numer etykiety
- Data pakowania
- Godzina pakowania
- Data dla formuły „Należy spożyć do:”
- Godzina przydatności do spożycia
- Nazwa sklepu / Numer telefonu / Adres
- Numer PLU

Domyślnie wszystkie linie są drukowane na etykiecie.

Aby wybrana linia była nie była drukowana na etykiecie należy dla niej wybrać **0** – „NO” ustawiając wartości parametrów funkcji **Menu 1710**.

Dla poszczególnych elementów drukowanych na etykiecie można wybrać następujące ustawienia parametrów:

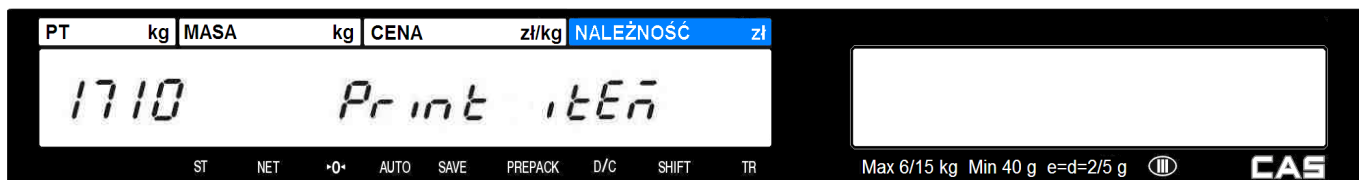

- 0** – „NO” - element nie jest drukowany na etykiecie
- 1** – „YES” - element jest drukowany na etykiecie

1. Wejść w funkcję programowania menu 1710,



Potwierdź naciskając klawisz 

Wybór linii etykiety zawierających dane, które można włączyć/wyłączyć można wybierać

klawiszami , . Wejście w funkcję ustawienia parametru dla wybranej linii należy

potwierdzić naciskając klawisz .

Sposób wprowadzania ustawień wszystkich parametrów został opisany poniżej:

1. Parametr określający czy na etykiecie ma być drukowany numer etykiety:





Wejdź w funkcję ustawienia parametru naciskając klawisz .

Wpisz wartość parametru:

Np.: 1 – „YES” – Tak

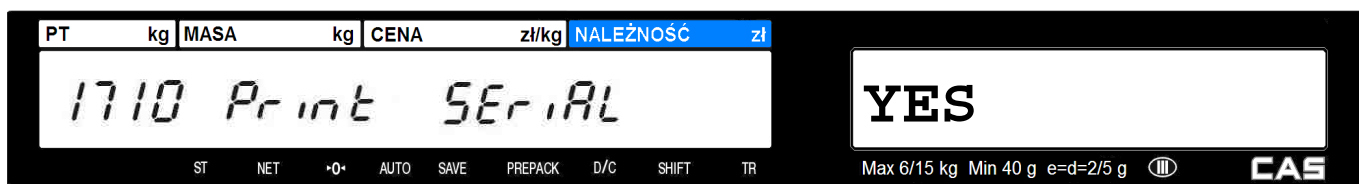
Przykład: 



Potwierdź wybrane ustawienie naciskając klawisz 

PLU

Aby przejść do programowania kolejnego parametru naciśnij klawisz .

2. Parametr określający czy na etykiecie ma być drukowana linia zawierająca informację o dacie pakowania:

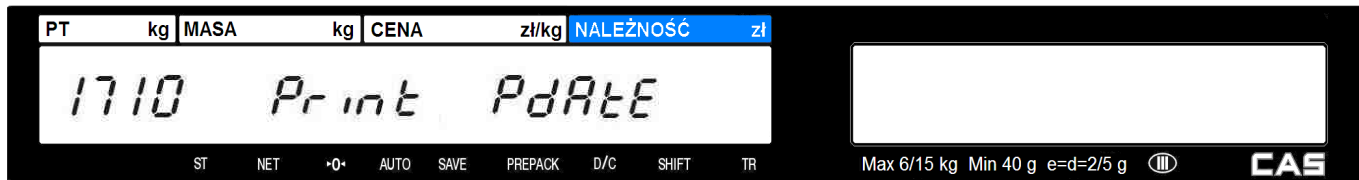

Wejdź w funkcję ustawienia parametru naciskając klawisz .

Wpisz wartość parametru:

Np.: 1 – „YES” – Tak

Przykład:

1

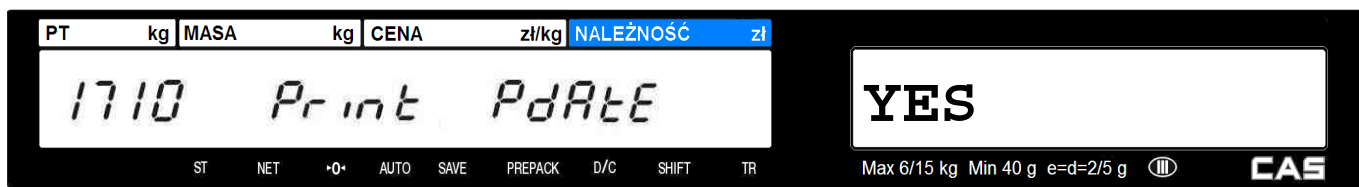

Potwierdź wybrane ustawienie naciskając klawisz .

PLU

Aby przejść do programowania kolejnego parametru naciśnij klawisz .

3. Parametr określający czy na etykiecie ma być drukowana linia zawierająca informację o godzinie pakowania:

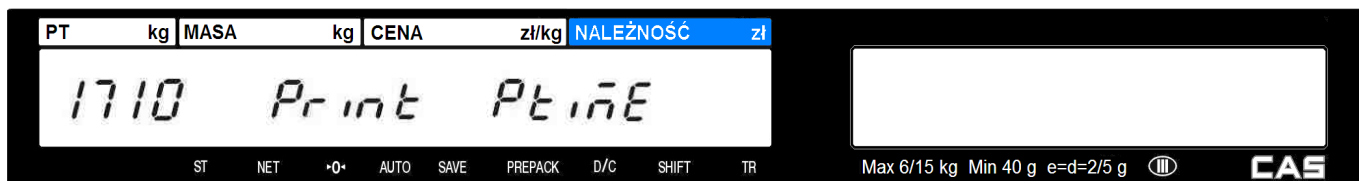

Wejdź w funkcję ustawienia parametru naciskając klawisz .

Wpisz wartość parametru:

Np.: 1 – „YES” – Tak

Przykład:

1

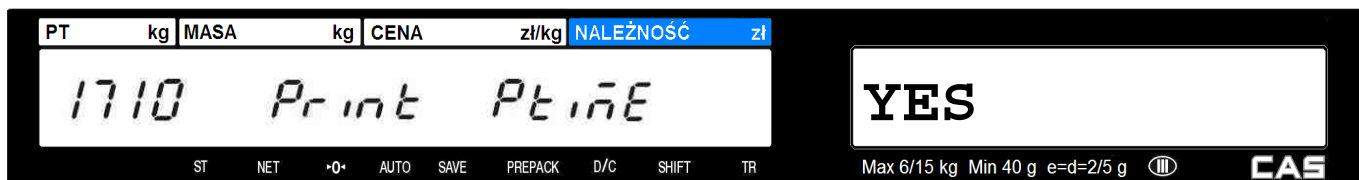

Potwierdź wybrane ustawienie naciskając klawisz

PRINT

Aby przejść do programowania kolejnego parametru naciśnij klawisz



4. Parametr określający, czy na etykiecie ma być drukowana linia zawierająca informację o dacie dla formuły „Należy spożyć do:”:

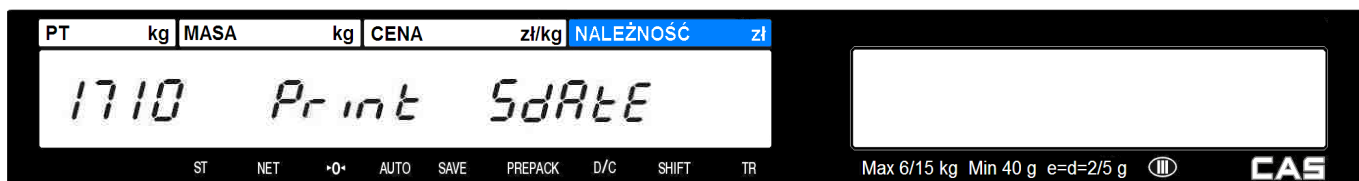

Wejść w funkcję ustawienia parametru naciskając klawisz

PRINT

Wpisz wartość parametru:

Np.: 1 – „YES” – Tak

Przykład:

1

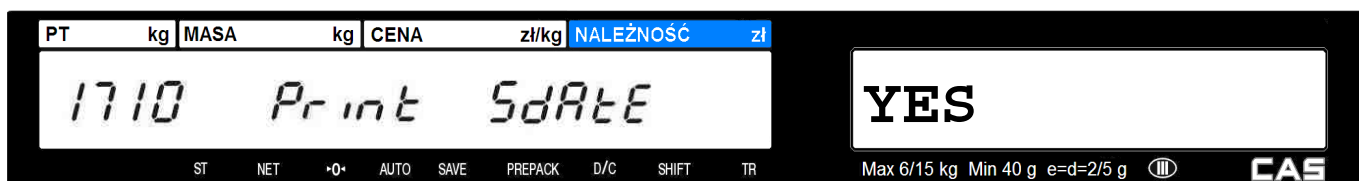

Potwierdź wybrane ustawienie naciskając klawisz

PRINT

Aby przejść do programowania kolejnego parametru naciśnij klawisz



5. Parametr określający czy na etykiecie ma być drukowana linia zawierająca informację o godzinie przydatności do spożycia:

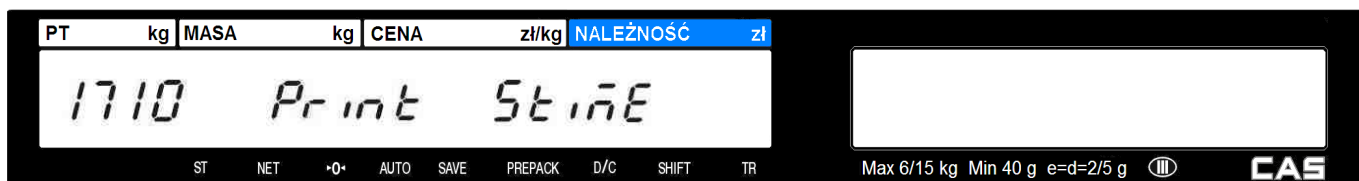

Wejść w funkcję ustawienia parametru naciskając klawisz

PRINT

Wpisz wartość parametru:

Np.: 1 – „YES” – Tak

Przykład: 1

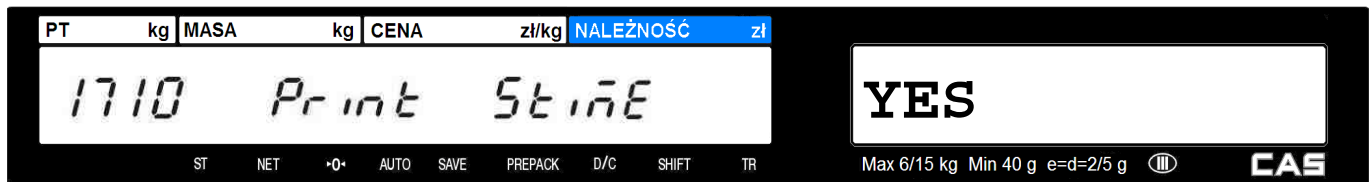

Potwierdź wybrane ustawienie naciskając klawisz

PRINT

Aby przejść do programowania kolejnego parametru naciśnij klawisz

PLU

6. Wpisz parametr określający czy na etykiecie mają być drukowane linie zawierające treść
Nazwa sklepu/Numer telefonu/Adres:

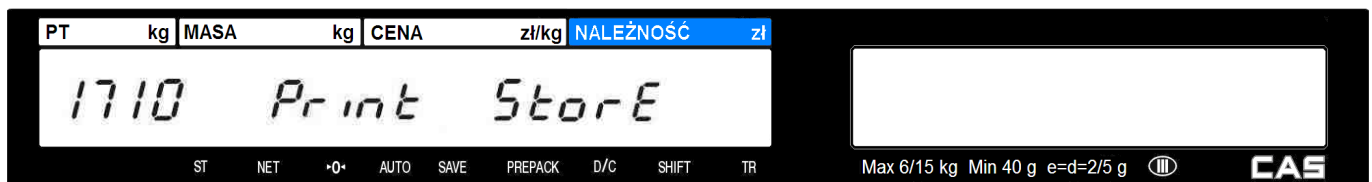

Wejdź w funkcję ustawienia parametru naciskając klawisz

PRINT

Wpisz wartość parametru:

Np.: 1 – „YES” – Tak

Przykład: 1

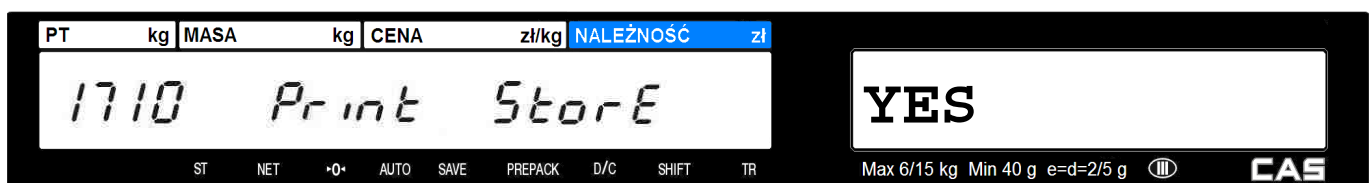

Potwierdź wybrane ustawienie naciskając klawisz

PRINT

Aby przejść do programowania kolejnego parametru naciśnij klawisz

PLU

7. Parametr określający czy na etykiecie ma być drukowana linia zawierająca numer PLU:



Wejdź w funkcję ustawienia parametru naciskając klawisz .

Wpisz wartość parametru:

Np.: 1 – „YES” – Tak

Przykład:

1



Potwierdź wybrane ustawienie naciskając klawisz .

Aby wyjść z funkcji programowania naciśnij klawisz .

2.10.2 Ustawienia drukarki (Menu 1730)

Sposób wejścia do funkcji:



Funkcja Menu 1730 pozwala na wybór ustawień parametrów działania drukarki w wadze.

Dostępne parametry przedstawia tabela.

Lista ustawień:

Nr	Funkcja	OPIS
1732	Rozmiar etykiety	Funkcja pozwala na określenie rzeczywistej wysokości używanej etykiety. Ustawienie domyślne 40mm.
1733	Kalibracja czujników synchronizacji etykiet oraz zabrania etykiety	Uruchomienie funkcji powoduje przeprowadzenie automatycznej kalibracji czujników drukarki odpowiadających za synchronizację etykiet oraz sygnalizację zabrania etykiety po wydruku. Zmierzone wartości parametrów są widoczne na wyświetlaczu i po zatwierdzeniu automatycznie wprowadzone do pamięci wagi.
1734	Włączenie/Wyłączenie czujnika zabrania etykiety	Funkcja pozwala na włączenie lub wyłączenie działania czujnika zabrania etykiety, zależnie od potrzeb użytkownika
1735	Intensywność wydruku	Funkcja pozwala na regulację intensywności wydruku. Możliwy jest wybór jednego z pięciu dostępnych stopni intensywności druku określonych cyframi 0~4
1736	Regulacja wysuwu etykiety	Funkcja pozwala na ustawienie odległości na jaką etykieta zostanie wysunięta po wydrukowaniu lub wysunięciu klawiszem  . Wartość wysuwu może zwierać się w zakresie od 0 do 400 pikseli. Domyślnie ustawiona jest wartość 200 pikseli. Zwiększenie tej wartości oznacza zwiększenie wysunięcia etykiety na zewnątrz wagi, a jej zmniejszenie wartości oznacza zmniejszenie wysunięcia etykiety.
1737	Regulacja wysuwu etykiety z nadrukiem nagłówka	Funkcja pozwala na ustawienie marginesu odległości dla etykiet z nadrukiem nagłówka wykonanym w drukarni. Wartość wysuwu może zwierać się w zakresie od 0 do 10mm. Domyślnie ustawiona jest wartość 0mm. Zwiększenie tej wartości oznacza przesunięcie miejsca początku nadruku wykonywanego przez drukarkę wagi, względem krawędzi początkowej etykiety i pozostawienie miejsca na nadruk.
1738	Inicjalizacja	Funkcja pozwala na wykonanie inicjalizacji kontrolera drukarki i przywrócenie ustawień fabrycznych.

2.10.2.1 Rozmiar etykiety (Menu 1732)

Sposób wejścia do funkcji:



Funkcja pozwala na określenie rzeczywistego rozmiaru używanych etykiet.

Ustawienia funkcji określają rzeczywisty rozmiar używanych etykiet w mm.



1. Wpisz długość używanej etykiety w mm:

Np.: 40mm

Przykład:

4	0
---	---



Dokonany wybór zatwierdź klawiszem  lub .

Uwaga:

Wielkość odstępu między etykietami ustawia się w MENU 1870 /Par: 604.

2.10.2.2 Kalibracja czujników drukarki (Menu 1733)

Sposób wejścia do funkcji:



Wywołanie funkcji powoduje poprowadzenie automatycznej kalibracji czujnika synchronizacji etykiet oraz czujnika zabrania etykiet dostosowując ich ustawienie ich parametrów do rodzaju papieru z którego wykonano rolkę z etykietami oraz warunków eksploatacji wagi.

Wartości parametrów kalibracji będą widoczne na wyświetlaczu oraz zostaną wydrukowane na ostatniej wysuniętej etykiecie.

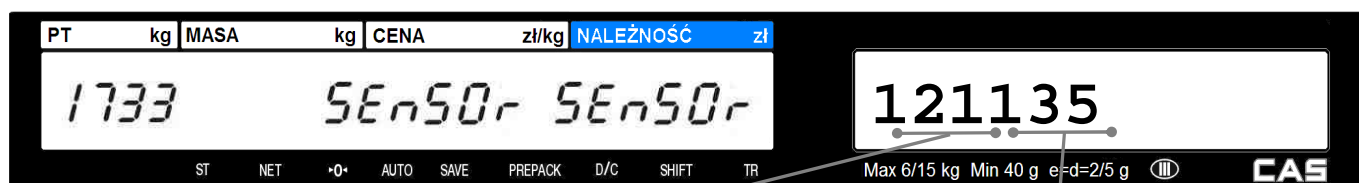

Na rysunku przedstawiono przykładowe wartości parametrów. Ich wartości są uzależnione od egzemplarza czujnika, warunków eksploatacji i rodzaju papieru użytego do wyprodukowania rolki etykiet.

Po zatwierdzeniu zmierzone parametry zostaną automatycznie wprowadzone do pamięci wagi.



Parametr czujnika synchronizacji etykiet.

Parametr czujnika zabrania etykiety.

Dokonany wybór zatwierdź klawiszem  lub .

2.10.2.3 Włączenie/Wyłączenie czujnika zabrania etykiety (Menu 1734)

Sposób wejścia do funkcji:



Funkcja pozwala, włączyć lub wyłączyć działanie czujnika zabrania etykiety zależnie od potrzeb użytkownika związanych z eksploatacją wagi.

1. Wpisz parametr określający włączenie lub wyłączenie działania czujnika zabrania etykiety:

Jeśli chcesz włączyć czujnik zabrania etykiety naciśnij – „YES” - tak.

Jeśli chcesz wyłączyć czujnik zabrania etykiety naciśnij – „NO” - nie.

Np.: 1- „YES” – tak - Włącz czujnik zabrania etykiety

Przykład:

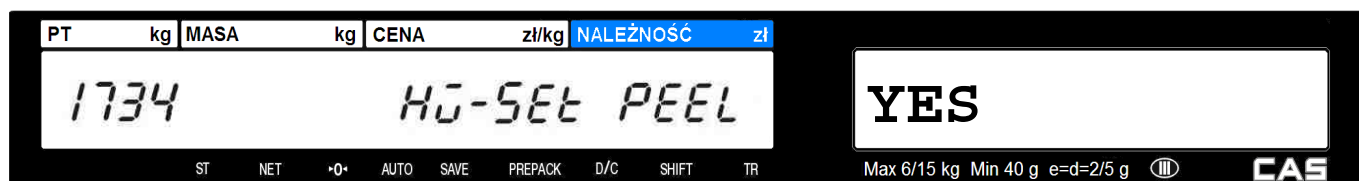

Dokonany wybór zatwierdź klawiszem  lub .

2.10.2.4 Intensywność wydruku (Menu 1735)

Sposób wejścia do funkcji:



Funkcja pozwala na dobranie optymalnej intensywności wybarwienia druku, zależnie od czułości zastosowanego papieru termo-czułego. Wprowadź wartość parametru określającego jeden z pięciu dostępnych poziomów intensywności wydruku (0~4), zależnie od wymagań.

1. Wpisz wartość parametru (0~4) określającego poziom intensywności wydruku:

Np.: 2

Przykład:

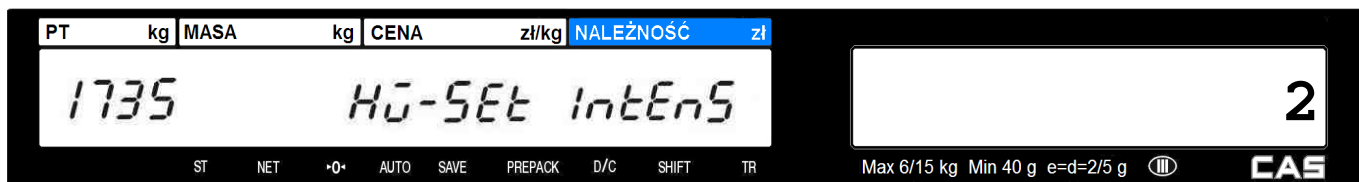

Dokonany wybór zatwierdź klawiszem **SAVE** lub **PRINT**.

2.10.2.5 Regulacja wysuwu etykiety (Menu 1736)

Sposób wejścia do funkcji:



Parametr ten reguluje położenie etykiety względem obszaru wydruku.

Wartość wysuwu można zmieniać w zakresie od 0 do 400 pikseli.

1 piksel = 0,125mm, 8pixeli = 1mm

Domyślnie ustawiona jest wartość 200 pikseli.

Zwiększenie tej wartości oznacza zwiększenie wysunięcia etykiety na zewnątrz wagi, a jej zmniejszenie wartości oznacza zmniejszenie wysunięcia etykiety, zgodnie z rysunkiem:

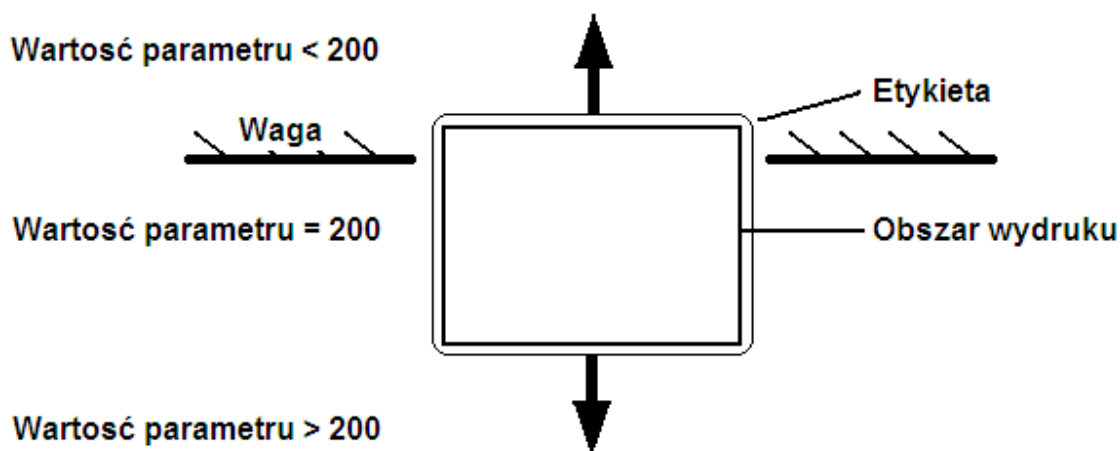

1. Wpisz

wartość parametru (0~400) określającego wysuw w pikselach:

Np.: 200

Przykład:

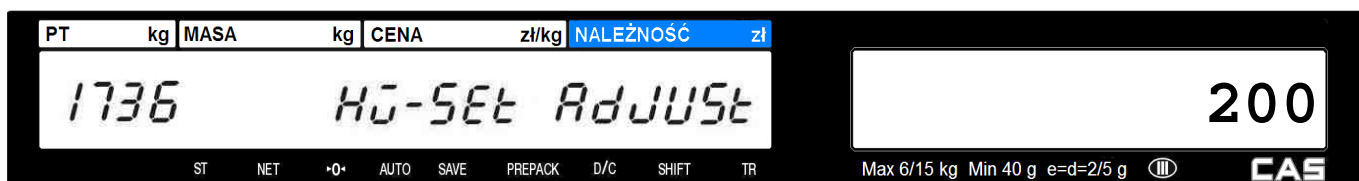

Dokonany wybór zatwierdź klawiszem **SAVE** lub **PRINT**.

2.10.2.6 Ustawienia etykiet z nadrukiem (Menu 1737)

Sposób wejścia do funkcji:



Funkcja ta umożliwi przesunięcie obszaru zadruku na etykiecie o podaną odległość (od 0 do 10mm), co pozwala na dopasowanie jego położenia w sytuacji gdy etykiety posiadają nadruk naniesiony w drukarni w trakcie ich produkcji.

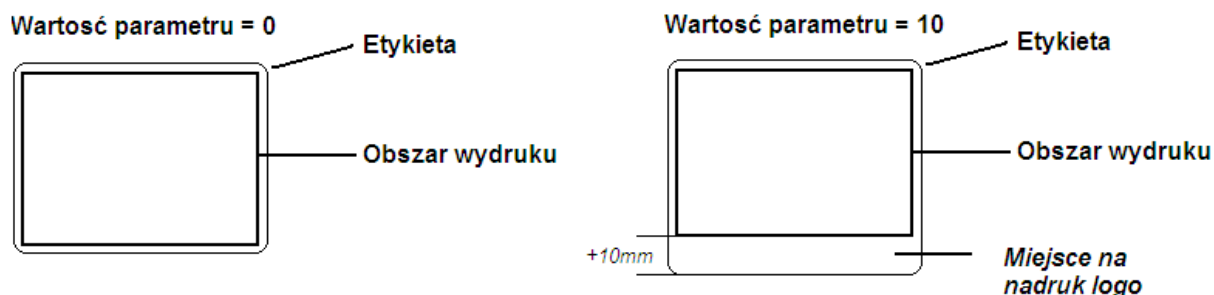

Funkcja znajduje zastosowanie dla fabrycznie zaprogramowanych wzorów etykiet.

W przypadku wzorów etykiet projektowanych przez użytkownika, obszar zajmowany przez nadruk można uwzględnić projektując układ etykiety w programie CL-Works, a funkcja ta może być użyta do precyzyjnego dopasowania położenia wydruku na etykiecie.

1. Wpisz wartość parametru (0~10) określającego wysuw w mm:

Np.: 10

Przykład:

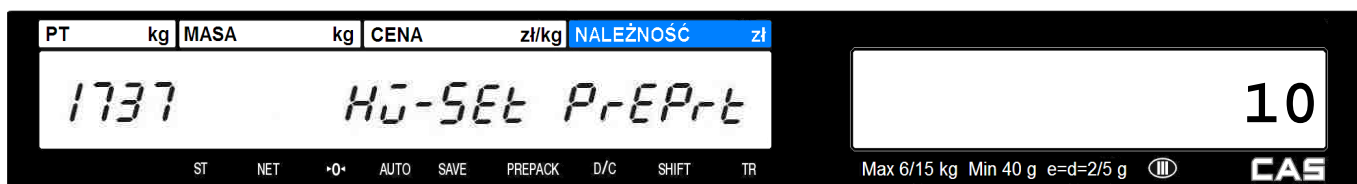

Dokonany wybór zatwierdź klawiszem lub .

2.10.2.7 Inicjalizacja kontrolera drukarki (Menu 1738)

Sposób wejścia do funkcji:



Funkcja pozwala na wykonanie inicjalizacji kontrolera drukarki i przywrócenie ustawień fabrycznych.

1. Wpisz cyfrę określającą, czy ma być wykonana inicjalizacja kontrolera drukarki:

0 – „NO” -nie wykonuj inicjalizacji kontrolera drukarki.

1 – „YES” - wykonuj inicjalizacji kontrolera drukarki.

np. 1 – „YES” - wykonaj inicjalizację kontrolera drukarki.

Przykład:

1



Dokonany wybór potwierdź klawiszem . Zostanie przeprowadzona inicjalizacja kontrolera drukarki i zostaną przywrócone ustawienia fabryczne.

2.11 Konfiguracja wagi (Menu 1800)

Sposób wejścia do funkcji:



Poszczególne funkcje menu konfiguracji wagi pozwalają na skonfigurowanie sposobu jej funkcjonowania. Możliwe jest dokonanie ustawień takich parametrów jak:

- wybór przyporządkowania wagi do określonego numeru działu - **Menu 1830**.
- wybór numeru nazwy sklepu drukowanego na etykiecie - **Menu 1830** (treść nazwy sklepu jest programowana w MENU 1410)
- ustawienie bieżącej daty i czasu - **Menu 1840**
- ustawienie hasła chroniącego przed dostępem osób niepowołanych do funkcji programowania wagi - **Menu 1852**
- przeprowadzenie testów sprawdzających wyświetlacz **Menu 1861**, przetwornik AC **Menu 1862**, klawiaturę **Menu 1863**, głowicę drukarki **Menu 1864**, czujniki drukarki **Menu 1865**.
- ustawienie parametrów funkcjonalnych wagi **Menu 1870**.
- kasowanie pamięci: PLU - **Menu 1891**, Dane tabeli 1 - **Menu 1892**, Dane tabeli 2 - **Menu 1893**, Wszystko - **Menu 1894**

2.11.1 Przypisanie działu i nazwy sklepu (Menu 1830)

Sposób wejścia do funkcji:



Funkcja pozwala przypisać wadze numer działu i numer tekstu nazwy sklepu która będzie drukowana na etykiecie oraz numer tablicy opisującej klawiaturę szybkiego dostępu.

Waga zawsze musi być przypisana do określonego numeru działu. Domyślnie jest to dział nr.1. Z pamięci wagi można wywoływać tylko te towary PLU które należą do działu, do którego waga jest przypisana. Jeśli nie jest stosowany podział towarów na działu, wówczas wszystkie towary PLU powinny być przypisane do domyślnie zaprogramowanego działu numer 1.

W sytuacji gdy żaden z zaprogramowanych towarów nie jest przypisany do działu do którego została przypisana waga, przy próbie wywołania towaru zostanie wyświetlony komunikat „NO PLU”.

Parametr numer nazwy sklepu określa, który tekst nazwy sklepu będzie drukowany na etykiecie. Waga CL5000 Junior pozwala na zaprogramowanie 10 tekstów nazwy sklepu. Treść tekstów nazwy

sklepu programowana jest w Menu 1410.

Parametr numer tablicy klawiatury szybkiego dostępu określa, która z 5 tablic opisujących przypisanie klawiszy szybkiego dostępu do wybranych towarów PLU ma być używana w wadze. Tablice opisujących przypisanie klawiszy szybkiego dostępu programowane są jest w Menu 1160.

Przykład:

Jeśli bieżącym działem wybranym w wadze jest dział nr. 3-„Warzywa”, to operator ma możliwość wyboru wyłącznie towarów PLU należących do działu „Warzywa”.

Wywołanie towarów z innego działu (np. po przeniesieniu wagi na inne stanowisko pracy), będzie możliwe po zmianie działu, do którego waga jest przypisana.

Zmieniając parametr „Numer nazwy sklepu”, można wybrać właściwą treść opisu nazwy sklepu (np. zawierającą nazwę działu), która będzie drukowana na etykiecie.

Zmieniając parametr „Numer tablicy klawiatury szybkiego dostępu”, można wybrać numer używanej w wadze tablicy opisującej przypisanie klawiszy szybkiego dostępu do wybranych towarów PLU.

1. Wybierz numer działu, do którego ma być przypisana waga

np. Nr działu=2 (Warzywa)

Przykład: 2

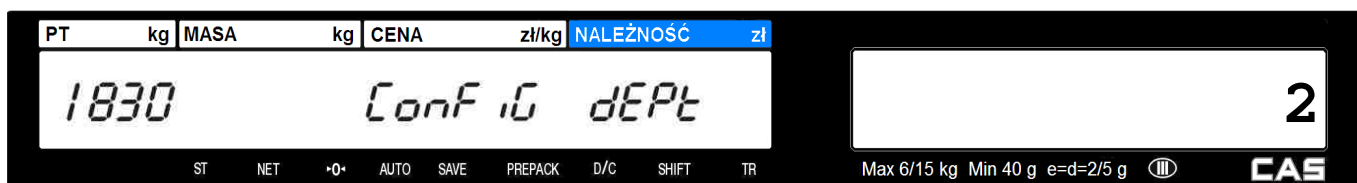

PRINT

2. Wybierz numer nazwy sklepu, która ma być drukowana na etykiecie

Np.: Nr opisu nazwy sklepu =1

Przykład: 1

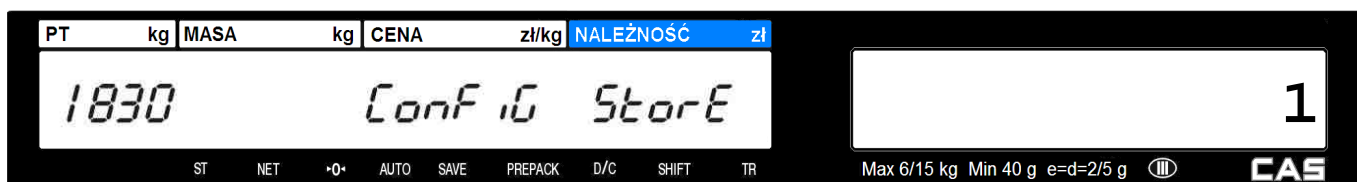

PRINT

3. Wybierz numer tablicy klawiatury szybkiego dostępu używanej dla danego działu:

Np.: Nr tablicy klawiatury szybkiego dostępu =1

Przykład:

1

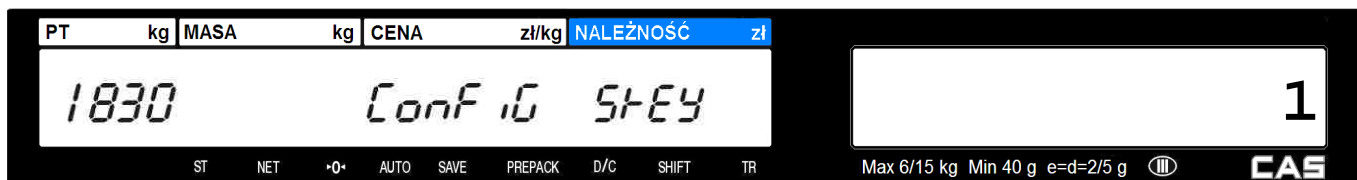

Dokonany wybór potwierdź klawiszem .

2.11.2 Ustawienie daty i czasu (Menu 1840)

Sposób wejścia do funkcji:



Funkcja pozwala na ustawienie bieżącej daty i aktualnego czasu. Data i czas mogą mieć różne formy wyświetlania oraz drukowana, zgodnie z ustawieniami parametrów 701~706 w Menu 1870.

1. Wprowadź datę i godzinę

np. data 2009.02.07 oraz godzina 10:30:00

Przykład:



Wpisaną datę i godzinę zatwierdź klawiszem .

2.11.3 Hasło użytkownika (Menu 1852)

Sposób wejścia do funkcji:



Uwaga:

Z funkcji blokowania dostępu hasłem należy korzystać w sposób świadomy!

Wprowadzane hasło należy zapisać i przechowywać w miejscu niedostępnym dla osób postronnych.

Odblokowanie wagi w przypadku utraty lub zapomnienia hasła, możliwe jest tylko po dostarczeniu/wysłaniu wagi do serwisu fabrycznego CAS POLSKA.

Funkcja pozwala na wprowadzenie hasła zabezpieczającego, chroniącego przed dostępem osób niepowołanych do wszystkich funkcji programowania, oraz jego zmianę.

Hasło zawsze musi zawierać 6 cyfr.

Fabrycznie ustawione jest hasło „000000”, które nie blokuje dostępu do programowania. **Aby zablokować dostęp do programowania wagi dla osób niepowołanych, należy zmienić hasło i wprowadzić znane właścicielowi sześciocyfrowe hasło użytkownika.** Od chwili wprowadzenia hasła użytkownika innego niż „000000”, uzyskanie dostępu do Menu programowania będzie możliwe po jego wpisaniu i zatwierdzeniu klawiszem

PRINT

Zakres blokowania dostępu hasłem zależy od ustawienia parametru 428 w Menu 1780 (zlecane ustawienie tego parametru – 01).

Uwaga:

W wagach pracujących pod kontrolą systemu komputerowego zalecane jest wprowadzenie hasła, które zabezpieczy dane zapisane w wadze i będzie chronić przed dostępem osób niepowołanych do wszystkich funkcji programowania.

Aby zrezygnować z blokowania dostępu hasłem użytkownika, należy wejść do menu programowania podając dotychczasowe hasło, wejść w MENU 1852 i ustawić hasło „000000”.

1. Używając klawiatury numerycznej wprowadź nowe hasło

Np.:

Hasło: wprowadź nowe własne hasło (6 cyfr), np. 111111



PRINT

Potwierdź naciskając klawisz

2.11.4 Testy (Menu 1860)

Sposób wejścia do funkcji:



Funkcja pozwala na wykonanie testów sprawdzających wagę i jej podzespoły takie jak: wyświetlacz, drukarka, klawisze, czujnik tensometryczny, pamięć, oraz wyświetlić numer wersji programu firmware.

2.11.4.1 Test wyświetlacza (Menu 1861)

Sposób wejścia do funkcji:



Test wyświetlacza zostanie automatycznie uruchomiony po wybraniu funkcji i polega na wyświetleniu „wędrujących ósemek” ze znakami pomocniczymi wraz ze zmieniającą się szachownicą na wyświetlaczu graficznym (patrz rysunek), oraz wyświetlaniu na wszystkich miejscach wyświetlacza numerycznego cyfr kolejno od 9 do 0 z naprzemiennym zaświecaniem i gaszeniem znaków pomocniczych (apostrofy, przecinki i znaczki).

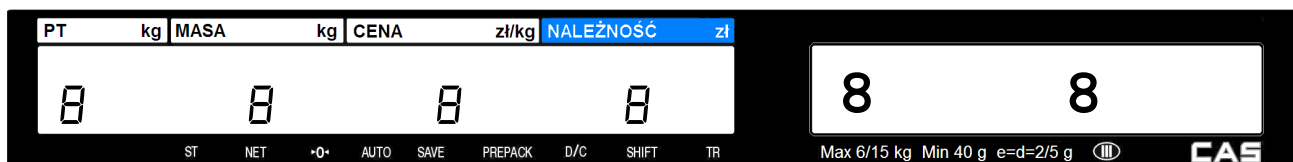

Klawiszem  można zakończyć uruchomiony test.

2.11.4.2 Test przetwornika A/C (Menu 1862)

Sposób wejścia do funkcji:



Po wybraniu testu przetwornika A/C na wyświetlaczu pojawi się:

- numer funkcji 1862 w polu MASA,
- wartość zera (w niestabilnych warunkach możliwa odchyłka o kilka jednostek) w polu CENA,
- ilość działek dla wskazywanej wartości zera (możliwa inna wartość) w polu NALEŻNOŚĆ.

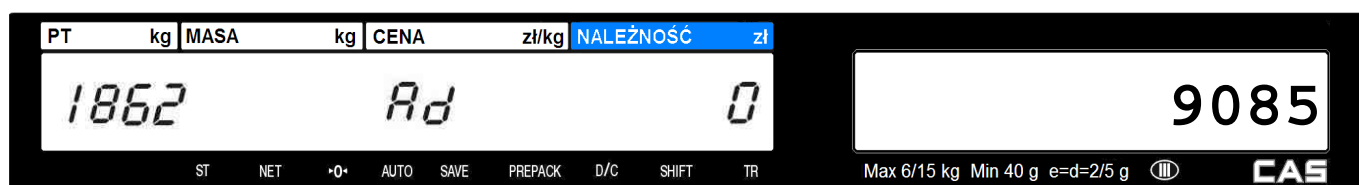

Aby ustawić wartość zerową naciśnij przy stabilnym wskazaniu dla pustej szalki klawisz .

Aby wyjść z testu, należy nacisnąć klawisz .

2.11.4.3 Test klawiatury (Menu 1863)

Sposób wejścia do funkcji:



Po wybraniu testu klawiatury, naciskanie klawiszy powoduje wyświetlanie ich numeru (heksadecymalnie).



Aby wyjść z testu klawiszy, należy nacisnąć dwa razy klawisz .

2.11.4.4 Test drukarki (Menu 1864)

Sposób wejścia do funkcji:



Po wybraniu testu drukarki, naciśnięcie klawisza , powoduje wydruk wypełnionego drobną "szachownicą" co pozwala ocenić jakość druku i sprawność elementów grzejnych głowicy.

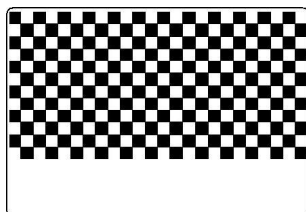

Aby zakończyć test, należy nacisnąć klawisz .

2.11.4.5 Test czujników drukarki (Menu 1865)

Sposób wejścia do funkcji:



Po wywołaniu funkcji waga wyświetla bieżącą informację o pracy czujników drukarki.



Opis informacji wyświetlanych przez wagę:

Czujnik	OPIS
<p>Gxxx, gdzie „xxx” to wartość liczbowa Parametr czujnika synchronizacji etykiet</p>	<p>Przedstawia wartość liczbową dla czujnika odstępów między etykietami Przykładowe wartości parametru (wartości zależą od egzemplarza czujnika, warunków eksploatacji i rodzaju papieru użytego do wyprodukowania rolki etykiet): 048 – etykieta na podkładzie zasłania czujnik 167 – tylko podkład zasłania czujnik (zmiana wskazania przy zasłanianiu/odsłanianiu czujnika)</p>
<p>Pyyy, gdzie „yyy” to wartość liczbowa parametru czujnika zabrania etykiety</p>	<p>Pokazuje aktualny stan czujnika zabrania etykiety Przykładowe wartości parametru (wartości zależą od egzemplarza czujnika i warunków eksploatacji): 086 – etykieta zabrana 207 – etykieta nie zabrana (zmiana wskazania przy zasłanianiu/odsłanianiu czujnika)</p>
<p>H_z, gdzie „z” to wartość liczbowa parametru czujnika położenia głowicy drukującej</p>	<p>Pokazuje aktualny stan czujnika otwarcia głowicy: 0- zamknięta 1-otwarta (zmiana wskazania przy ruchu dźwigni głowicy).</p>

Aby zakończyć test, należy nacisnąć klawisz





2.11.5 Ustawienia parametrów wagi (Menu 1870)

Sposób wejścia do funkcji:



Funkcja pozwala wprowadzenie parametrów określających funkcjonowanie wagi, dotyczących wyświetlania informacji, funkcjonowania drukarki, funkcjonowania wagi w czasie sprzedaży itp.

Po wejściu w funkcję programowania, należy wprowadzić numer parametru, potwierdzić klawiszem

, wpisać jego żadaną wartość i ponownie potwierdzić klawiszem .



Numer parametru

Szczegółowy opis parametrów zawiera poniższa tabela:

Nr. parametru	Ustawienie domyślne	Opis
403	0	Zezwolenie na zmianę ceny jednostkowej: 0 - niemożliwa zmiana ceny jednostkowej 1 - możliwa zmiana ceny jednostkowej na jedno ważenie 2 - możliwa zmiana ceny jednostkowej, zmieniona cena zostanie zapamiętana jako cena jednostkowa
404	0	Wykorzystanie portu RS232: 0 - Komunikacja: komputer PC/waga (Ustawienie dla wag CL5000 Junior B i CL5000 Junior R) 1 - Podłączenie klawiatury samoobsługowej 100 klawiszy (Ustawienie dla wag CL5000 Junior S)
412	1	W trybie samoobsługi: Automatyczny druk etykiet na 1 sztukę towaru sztukowego (bez podania ilości szt.): 1 - Funkcja wyłączona 8 - Funkcja wyłączona <i>Uwaga: W wadze używanej w trybie samoobsługi (CL5000JR-S z klawiaturą 100 klawiszy), należy ustawić wartość parametru: 8.</i>

413	47	<p>Parametr określa zasady druku na etykiecie jednostek: kg, szt, zł, zł/kg, zł/szt.</p> <p>Parametr jest podawany jako wartość heksadecymalna słowa ABCDEF zgodnie z wyborem wg tabeli poniżej:</p> <table border="0"> <tr> <td>A. Należność: Druk jednostki za kwotą - 1</td> <td>D. Cena tow. sztukowych: Druk jednostki - 1</td> </tr> <tr> <td>B. Należność: Druk jednostki przed kwotą - 0</td> <td>E. Masa: Druk jednostki - 1</td> </tr> <tr> <td>C. Cena tow. ważonych: Druk jednostki - 1</td> <td>F. Ilość sztuk: Druk jednostki - 1</td> </tr> </table> <p>Powyższe ustawienie daje wartość heksadecymalną: 47 (Hex)= 101111</p> <p><u>Uwaga: W przypadku użytkowania wagi na terenie Polski należy stosować ustawienie: 47.</u></p>	A. Należność: Druk jednostki za kwotą - 1	D. Cena tow. sztukowych: Druk jednostki - 1	B. Należność: Druk jednostki przed kwotą - 0	E. Masa: Druk jednostki - 1	C. Cena tow. ważonych: Druk jednostki - 1	F. Ilość sztuk: Druk jednostki - 1
A. Należność: Druk jednostki za kwotą - 1	D. Cena tow. sztukowych: Druk jednostki - 1							
B. Należność: Druk jednostki przed kwotą - 0	E. Masa: Druk jednostki - 1							
C. Cena tow. ważonych: Druk jednostki - 1	F. Ilość sztuk: Druk jednostki - 1							
414	0	<p>Parametr określa czy zawsze używana jest etykieta ogólna:</p> <table border="0"> <tr> <td>0 - Nie</td> <td>1 - Tak</td> </tr> </table>	0 - Nie	1 - Tak				
0 - Nie	1 - Tak							
417	1	<p>Zezwolenie na druk wielokrotnej etykiety:</p> <table border="0"> <tr> <td>0 - Nie</td> <td>1 - Tak</td> </tr> </table> <p>Ilość drukowanych etykiet może być podawana po naciśnięciu klawisza .</p>	0 - Nie	1 - Tak				
0 - Nie	1 - Tak							
418	50	<p>Ustawienie wartości odchyłki masy, powodującej druk kolejnej etykiety (Dotyczy włączonej funkcji „AUTO”).</p> <p>Przykład: 50=50g</p>						
419	1	<p>Funkcja automatycznego kasowania danych PLU po wydruku etykiety</p> <table border="0"> <tr> <td>0 - Nie</td> <td>1 - Tak</td> </tr> </table>	0 - Nie	1 - Tak				
0 - Nie	1 - Tak							
427	0	<p>Dostępność drugiego poziomu klawiatury szybkiego dostępu</p> <table border="0"> <tr> <td>0 - Nie</td> <td>1 - Tak</td> </tr> </table>	0 - Nie	1 - Tak				
0 - Nie	1 - Tak							
428	01	<p>Sposób blokowania hasłem dostępu do programowania wagi:</p> <p>00 – wprowadzenie hasła jest wymagane przy wchodzeniu do submenu programowanych funkcji, niektóre funkcje programowania pozostają dostępne.</p> <p>01 - wprowadzenie hasła jest wymagane zawsze po próbie wejścia w tryb programowania przez naciśnięcie klawisza MENU.</p> <p><u>UWAGA 1:</u> Po przygotowaniu wagi do eksploatacji zalecamy zastosowanie ustawienia parametru 428: 01 oraz zmianę hasła dostępu ustawionego fabrycznie - w Menu1852.</p> <p><u>UWAGA 2:</u> Domyślne hasło ustawione fabrycznie: „000000” - nie blokuje dostępu.</p>						
434	0	<p>Ostrzeżenie o przekroczeniu licznika rachunku:</p> <table border="0"> <tr> <td>0 - Nie</td> <td>1 - Tak</td> </tr> </table>	0 - Nie	1 - Tak				
0 - Nie	1 - Tak							
435	0	<table border="0"> <tr> <td>0 - Nie</td> <td>1 - Tak</td> </tr> <tr> <td>Dla towarów, których cena wynosi 0,00zł będzie sygnalizowany błąd</td> <td>Dla towarów, których cena wynosi 0,00zł będzie drukowane tylko wskazanie masy.</td> </tr> </table>	0 - Nie	1 - Tak	Dla towarów, których cena wynosi 0,00zł będzie sygnalizowany błąd	Dla towarów, których cena wynosi 0,00zł będzie drukowane tylko wskazanie masy.		
0 - Nie	1 - Tak							
Dla towarów, których cena wynosi 0,00zł będzie sygnalizowany błąd	Dla towarów, których cena wynosi 0,00zł będzie drukowane tylko wskazanie masy.							

438	0	Aktywacja trybu AUTO po włączeniu zasilania wagi: 0 - Nieaktywny 1 - Aktywny								
446	0	Możliwości użycia klawiszy rabatu: 0 - Zablockowana 1 - Dostępna								
604	16	Odległość między etykietami: Wartość parametru: od 0 do 40dot jest wyrażana w pixelach. Przelicznik: 8dot=1mm Przykład: 16dot = 2mm								
608	128	Czułość czujnika synchronizacji etykiet Wartość od 0 do 255								
609	128	Czułość czujnika zabranie etykiety Wartość od 0 do 255								
701	0	Sposób podawania określenia roku: 0 - Dwucyfrowo (09) 1 - Czterocyfrowo (2009)								
702	2000	Początkowe cyfry określenia roku dla wariantu czterocyfrowego: Parametr jest podawany w postaci: dwie początkowe cyfry znaczące + dwa zera. Przykład: Dla lat 2001~2099 - wprowadzić 2000								
703	0	Sposób druku oznaczenia miesiąca: 0 - numer miesiąca (01 ~ 12) 1 - skrócona nazwa miesiąca (STY ~ GRU)								
704	0	Sposób podawania czasu: 0 - tryb 24 godzinny 1 - tryb 12 godzinny (AM/PM)								
705	1	Sposób podawania wskazania daty (D - dzień, M - miesiąc, Y - rok): 0 - YY.MM.DD 1 - DD.MM.YY 2 - MM.DD.YY 3 - MM.YY								
706	1	Sposób drukowania wskazania czasu (H - godzina, M - miesiąc): 0 - HH:MM:SS 1 - HH:MM								
707	46 (.)	Znak separatora dla wskazania daty (znak wpisywany w/g tabeli ASCII)								
708	58 (:)	Znak separatora dla wskazania czasu (znak wpisywany w/g tabeli ASCII)								
717	00	Dzielniki dla wskazania ilości kodzie kreskowym: Dotyczy sposobu druku wskazania masy (WWWWW). <table border="1" data-bbox="491 1693 1465 1794"> <tr> <td>00 - 1000g⇒01000 (bez zmian)</td> <td>02 - 1000g⇒00010</td> </tr> <tr> <td>01 - 1000g⇒00100</td> <td>03 - 1000g⇒00001</td> </tr> </table> Dotyczy sposobu druku wskazania ilości sztuk na miejscu wskazania masy (WWWWW). <table border="1" data-bbox="491 1843 1465 1944"> <tr> <td>00 - 1szt⇒ 00001 (bez zmian)</td> <td>20 - 1szt⇒00100</td> </tr> <tr> <td>10 - 1szt⇒00010</td> <td>30 - 1szt⇒01000</td> </tr> </table> Przykład: Dla ustawienia 30: 1,000kg⇒01000, 1szt⇒01000 (1szt = 1kg)	00 - 1000g⇒01000 (bez zmian)	02 - 1000g⇒00010	01 - 1000g⇒00100	03 - 1000g⇒00001	00 - 1szt⇒ 00001 (bez zmian)	20 - 1szt⇒00100	10 - 1szt⇒00010	30 - 1szt⇒01000
00 - 1000g⇒01000 (bez zmian)	02 - 1000g⇒00010									
01 - 1000g⇒00100	03 - 1000g⇒00001									
00 - 1szt⇒ 00001 (bez zmian)	20 - 1szt⇒00100									
10 - 1szt⇒00010	30 - 1szt⇒01000									

718	0	Dzielnik dla wskazania należności kodzie kreskowym. Działanie analogiczne jak dla wskazania masy w parametrze 717.
720	0	Drukowanie w kodzie kreskowym numeru grupy towarowej zamiast numeru działu: 0 - Nie 1 - Tak
721	0	Sposób drukowania nazwy kraju pochodzenia towaru 0 - Drukowanie w polu nazwy kraju pochodzenia towaru na etykiecie 1 - Drukowanie w polu pierwszej linii nazwy towaru na etykiecie 2 - Drukowanie w polu drugiej linii nazwy towaru na etykiecie 3 - Drukowanie w polu trzeciej linii nazwy towaru na etykiecie
801	tekst	Edycja tekstu opisu „MASA NETTO:” (Pole: 172)
802	tekst	Edycja tekstu opisu „NALEŻNOŚĆ:” (Pole: 196)
803	tekst	Edycja tekstu opisu „PAKOWANO DNIA:” (POLE: 177)
804	tekst	Edycja tekstu opisu „NALEŻY SPOŻYĆ DO:” (Pole: 178)
805	tekst	Edycja tekstu opisu „DATA PRODUKCJI:” (Pole: 180)
806	tekst	Edycja tekstu opisu „CENA:” (Pole: 171)
998	---	Inicjalizacja parametrów: Przywrócenie wartości początkowych, kasowanie danych i kasowanie liczników raportów 0 - Nie 1 - Tak
999	---	Inicjalizacja parametrów (przywrócenie wartości początkowych) 0 - Nie 1 - Tak

Opuszczenie funkcji programowania następuje po trzykrotnym naciśnięciu klawisza



2.12 Ustawienia komunikacji (Menu1900)



Funkcja pozwala na zaprogramowanie ustawień określających parametry wykorzystywane w przypadku komunikacji pomiędzy wagami a komputerem (np. przy wykorzystaniu programu CL-Works).

Ustawienie parametrów zależy od rodzaju medium wykorzystywanego do komunikacji:

- RS232
- sieć LAN Ethernet
- sieć bezprzewodowa WLAN (dostępna jako opcja zamiast sieci Ethernet)



Migający kursor

Funkcja pozwala na zaprogramowanie ustawień poszczególnych parametrów komunikacji wagi dla sieci Ethernet lub dla urządzenia Bridge zapewniającego komunikację w sieci WLAN.

2.12.1 Włącz/wyłącz DHCP (Menu 1912)

Sposób wejścia do funkcji:



Funkcja umożliwia ustawienie parametrów określających działanie automatycznego nadawania wadze numeru IP w sieci (DHCP). Działanie mechanizmu DHCP uzależnione jest od ustawień serwera. Zwykle wskazane jest nadanie wadze stałego numeru IP, co ułatwia jej identyfikację w sieci, dlatego też w wadze fabrycznie mechanizm DHCP jest ustawiony jako wyłączony (No = Nie).

Dostępne ustawienia użycia mechanizmu DHCP:

0 - „No” – nie (DHCP wyłączony), 1 - „YES” – tak (DHCP włączone)

Klawiszem **SAVE** lub **PRINT** można zatwierdzić dokonane ustawienia. Klawiszem **ESC** można opuścić funkcję bez zatwierdzania dokonanych ustawień.

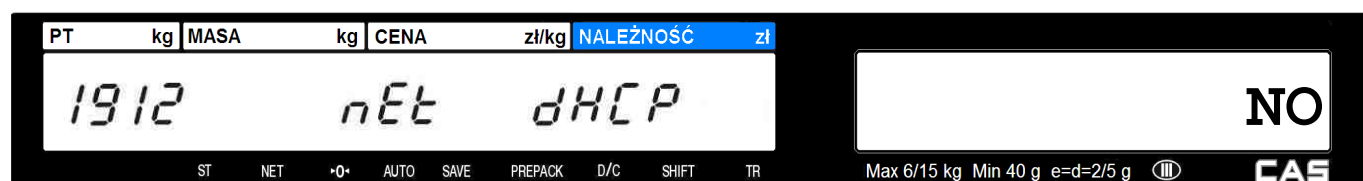

2.12.2 Parametry połączenia z siecią (Menu 1913)



Sposób wejścia do funkcji:



Funkcja umożliwi ustawienie parametrów określających adres IP wagi w sieci, maskę podsieci, bramę domyślną i numer portu komunikacyjnego. Ustawienia należy przeprowadzić zgodnie z wymogami sieci do której waga będzie podłączona.

Klawiszami  i  można poruszać się po menu.

Klawiszem  można wybrać ustawiany parametr.

Klawiszem  lub  można zatwierdzić dokonane ustawienia.

Klawiszem  można opuścić funkcję bez zatwierdzania dokonanych ustawień.

Pierwszym parametrem do wpisania jest adres IP wagi, np. 010.010.001.033.



Naciśnij klawisz , wpisz kolejno poszczególne człony adresu IP:

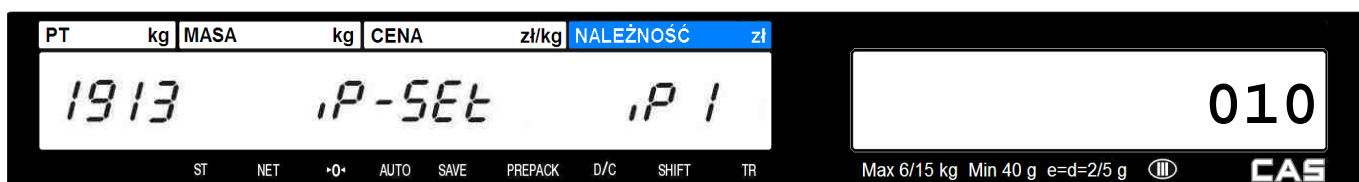



0 1 0

PT	kg	MASA	kg	CENA	zł/kg	NALEŻNOŚĆ	zł
1913		IP-SET				IP 2	

ST NET *0* AUTO SAVE PREPACK D/C SHIFT TR

Max 6/15 kg Min 40 g e=d=2/5 g CAS

PRINT

0 0 1

PT	kg	MASA	kg	CENA	zł/kg	NALEŻNOŚĆ	zł
1913		IP-SET				IP 3	

ST NET *0* AUTO SAVE PREPACK D/C SHIFT TR

Max 6/15 kg Min 40 g e=d=2/5 g CAS

PRINT

0 3 3

PT	kg	MASA	kg	CENA	zł/kg	NALEŻNOŚĆ	zł
1913		IP-SET				IP 4	

ST NET *0* AUTO SAVE PREPACK D/C SHIFT TR

Max 6/15 kg Min 40 g e=d=2/5 g CAS

PRINT

Kolejnym parametrem jest adres maski podsieci, np. 255.255.255.000.

PLU
▼

Klawiszem **PLU** przejdź do ustawienia adresu maski podsieci.

PT	kg	MASA	kg	CENA	zł/kg	NALEŻNOŚĆ	zł
1913		IP-SET				SUBNET	

ST NET *0* AUTO SAVE PREPACK D/C SHIFT TR

Max 6/15 kg Min 40 g e=d=2/5 g CAS

Naciśnij klawisz  i wpisz kolejno poszczególne człony adresu maski podsieci:

2 5 5

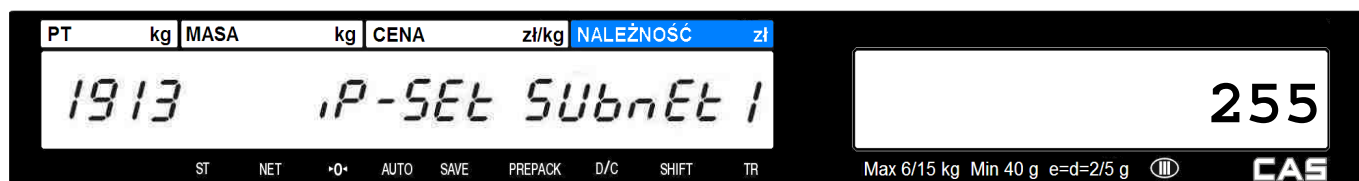



2 5 5

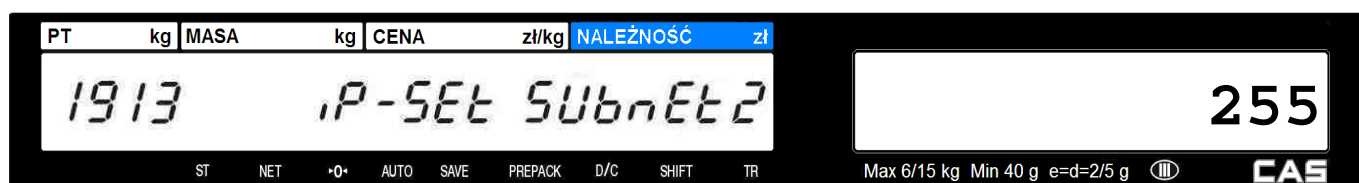



2 5 5

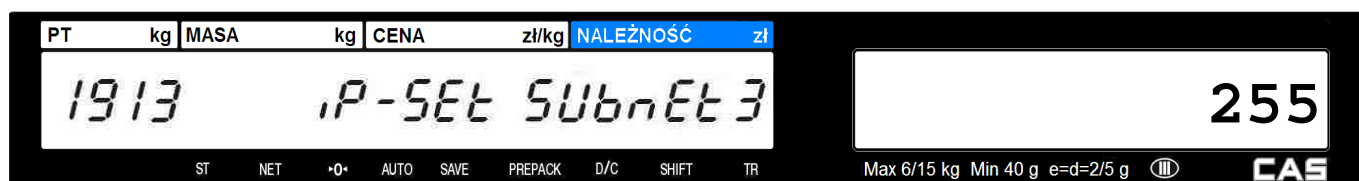



0 0 0

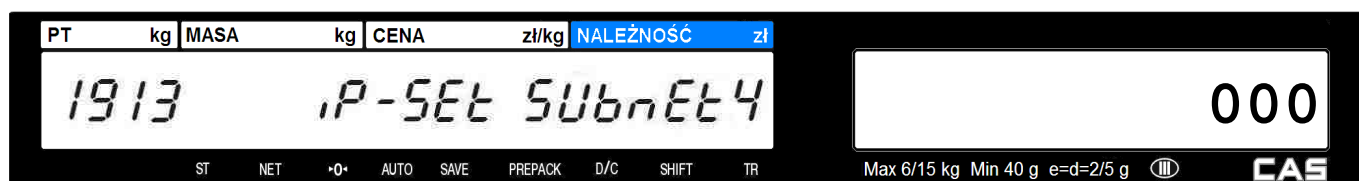



Kolejnym parametrem jest adres bramy domyślnej, np. 010.010.001.254.



Klawiszem  przejdź do ustawienia adresu bramy domyślnej:



Naciśnij klawisz  i wpisz kolejno poszczególne człony adresu bramy domyślnej:













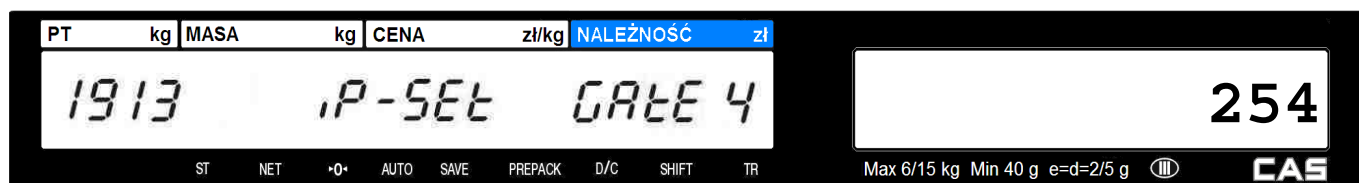

2 5 4



PRINT



Klawiszem  przejdź do ustawienia numeru portu komunikacyjnego, np. 20304:



Naciśnij klawisz  i wpisz numeru portu komunikacyjnego:

2 0 3 0 4



PRINT

Aby zakończyć programowanie parametrów połączenia z siecią, naciśnij trzykrotnie klawisz .

2.12.3 Szybkość RS232 (Menu 1915)

Sposób wejścia w funkcję:



Funkcja umożliwia ustawienie parametrów prędkości komunikacji przez interfejs RS232.

Port RS 232 w wadze CL5000 Junior może być wykorzystywany do podłączenia wagi do komputera PC z programem CL-Works, podłączenia klawiatury samoobsługowej o 100 klawiszach oraz do celów serwisowych.

Dostępne ustawienia (tłustym drukiem zaznaczono ustawienie domyślne):

Parametr	Prędkość
0	9 600 bps
1	19 200 bps
2	34 800 bps
3	57 600 bps
4	115 200 bps

Wybrane ustawienie należy wpisać klawiszem numerycznym.

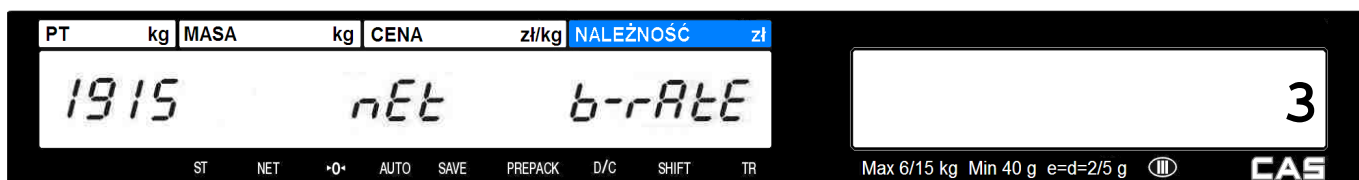

Klawiszem  lub  można zatwierdzić ustawienie.

Klawiszem  można opuścić funkcję bez zatwierdzania dokonanego ustawienia.

3. PRACA Z WAGĄ

3.1 Włączenie wagi i podstawowe operacje.

W rozdziale tym opisane są podstawowe operacje wykonywane w czasie eksploatacji wagi. Przed włączeniem, należy sprawdzić czy waga jest właściwie wypoziomowana i w razie potrzeby dokonać korekty przez regulację wypoziomowania za pomocą nóżek.

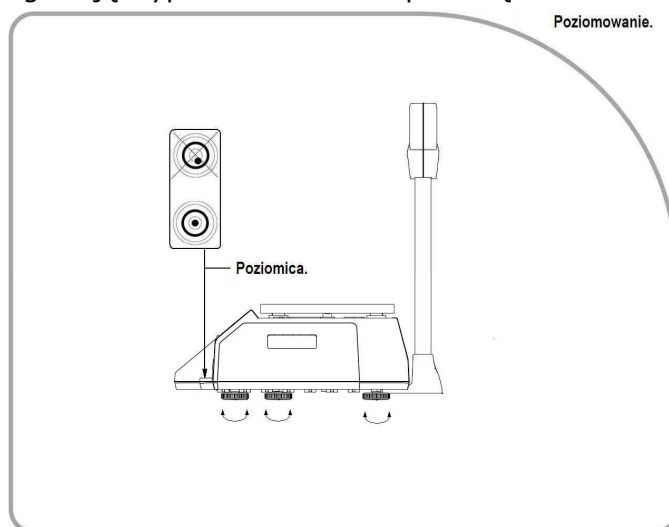

Po włączeniu wagi wykonywana jest procedura testu, w czasie której szalka wagi powinna być pusta, a na klawiaturze nie należy wykonywać żadnych operacji.

Po zakończeniu testu wyświetlacz wagi wyświetli wskazania jak na ilustracji poniżej.



3.2 Zerowanie wskazania masy.

Może się zdarzyć, że w czasie pracy wagi lub zdjęciu towaru z szalki masa nie wskazuje zera tylko drobne odchylenia (kilka działek).

Przyczyną takiej sytuacji może być np. niestabilność podstawy na której ustawiono wagę, wahania temperatury, pozostające resztki po ważonym towarze np. krople wody, okruchy itp. Jest to zjawisko normalne.

Drobne odchylenia od zera można zlikwidować klawiszem **ZERO**. Przed użyciem klawisza **ZERO** należy upewnić się, że szalka jest pusta i świeci się znacznik stabilności „ST”.

Przykład:

Przy pustej szalce waga wskazuje 0.002kg.



Naciśnij klawisz , aby wyzerować wskazanie masy.

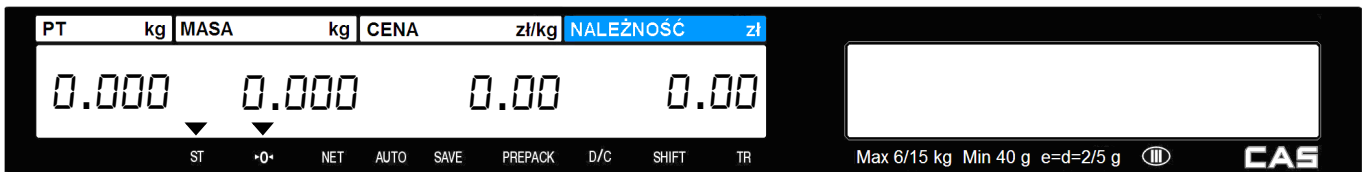

Wskazanie na wyświetlaczu zostanie wyzerowane.

3.3 Wywoływanie danych towarów PLU

3.3.1 Wywoływanie towarów PLU klawiszami numerycznymi

Przykład:

Wywołaj numer towaru PLU - 15, dla którego zaprogramowano: Typ towaru – Ważony, Zaprogramowany towar - Śliwki, Cena za kg = 6,00 zł, Zaprogramowana wartość tary =0,3 kg
Wprowadź numer PLU używając klawiszy numerycznych.

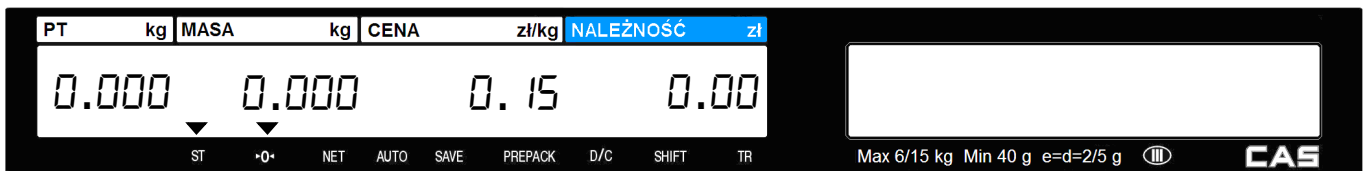

Naciśnij klawisz 

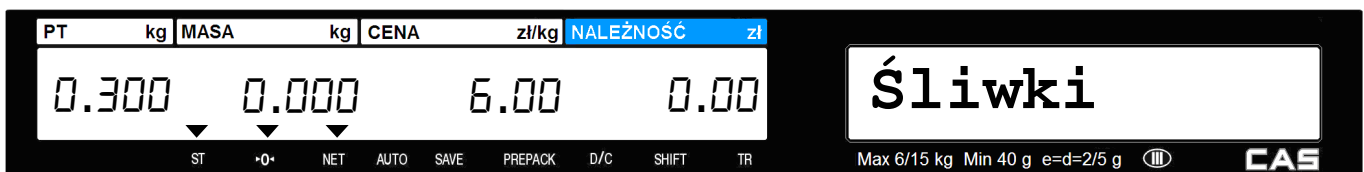

Na wyświetlaczu pojawiają się dane wybranego towaru.

3.3.2 Wywoływanie towarów PLU klawiszami szybkiej obsługi

Jeśli w MENU 1160 zostały zaprogramowane klawisze szybkiej obsługi to można wywoływać PLU naciskając tylko jeden klawisz.

Jeśli towarowi zapisanemu w pamięci wagi jako PLU o numerze 3 przydzielono klawisz szybkiej obsługi nr 29, to po naciśnięciu tego klawisza szybkiej obsługi wybierzemy towar PLU nr 3.

Przykład:

Klawisz numer 29 do którego w czasie programowania klawiatury przydzielone zostało PLU numer 3, gdzie zaprogramowano towar: Cebula, cena za kg = 3,00 zł, zaprogramowana wartość tary = 0,3 kg.

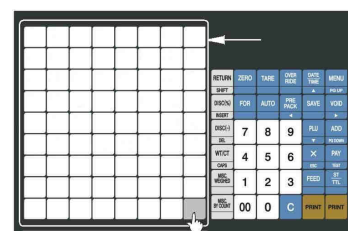

Naciśnij klawisz szybkiego dostępu do pamięci

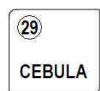

Na wyświetlaczu pojawią się dane wybranego towaru.

3.4 Tarowanie

Tara określa masę opakowania i nie jest wliczana do masy netto towaru. Wartość tary może być wprowadzana w sposób zależny od potrzeby i zaprogramowania wagi.

Tarę można wprowadzać w następujący sposób:

- Określając masę tary przez zważenie opakowania (tara ważona).
- Określając wartość tary przez jej wpisanie za pomocą klawiatury numerycznej.
- Przez wywołanie wartości tary zaprogramowanej dla towaru PLU (tara programowana).

3.4.1 Tara ważona

Przykład:

Określenie tary pojemnika o masie 0.230 kg,



Położ pojemnik na szalce

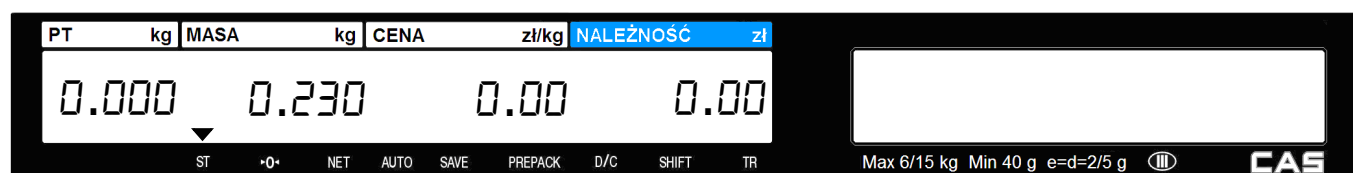

Wyświetlacz masy pokaże wartość masy opakowania.

Upewnij, się że masa jest stabilna co jest sygnalizowane świeceniem znacznika stabilności „ST”.

Naciśnij klawisz tarowania

TARE



Po zdjęciu pojemnika z szalki, na wyświetlaczu masy zapala się wskaźnik „▶0◀”, a na wyświetlaczu masy widoczna jest wartość odejmowanej tary.



3.4.2 Tara wprowadzana ręcznie

Przykład:

Wprowadź wartość tary 150 g

Wprowadź wartość tary w gramach używając klawiszy numerycznych.



Naciśnij klawisz tarowania

TARE



Wartość wpisanej tary zostanie wyświetlona na wyświetlaczu tary, oraz jako wartość ujemna na wyświetlaczu masy.

3.4.3 Tara zaprogramowana dla towarów PLU

Dla poszczególnych towarów PLU można zaprogramować wartość tary określając masę pojemnika w którym będzie ważony towar.

Przykład:

Wywołaj towar PLU nr 1, Zaprogramowana wartość tary - 120g.



Wywołaj towar PLU nr 1.



Na wyświetlaczu wyświetlona zostanie nazwa towaru, cena za kilogram i wartość zaprogramowanej tary na wyświetlaczu tary, oraz jako wartość ujemna na wyświetlaczu masy.



3.4.4 Usuwanie wprowadzonej wartości tary

Usunięcie wprowadzonej wartości tary jest możliwe gdy szalka jest pusta.

Uwaga:

Tarę ważoną można usunąć jeśli wskazywana przez wagę wartość masy tary usuwanej jest dokładnie taka sama jak tary która została wprowadzona. Jeśli masy będą się różnić, waga wyświetli komunikat "ERROR". Przyczyną takiego błędu bywają zwykle reszty ważonego towaru pozostające na szalce, które należy z niej usunąć.

Przykład:

Usuń wyświetloną wartość tary - 230g.

Po zważeniu usuń produkty wraz z pojemnikiem z szalki



TARE

Naciśnij klawisz tarowania **TARE**, aby usunąć tarę.



Wskazanie tary zostanie usunięte.

3.5 Ważenie i sprzedaż

3.5.1 Ważenie towaru i wydruk etykiety.

Przykład:

Towar PLU, numer 29 – Cebula, Typ towaru – Ważony, Zaprogramowana cena za kg = 1,50 zł,

Masa sprzedawanego towaru=1.0kg

Naciśnij klawisz szybkiego dostępu do pamięci PLU, lub podaj numer i naciśnij klawisz

PLU
▼, aby wywołać towar.



Położ towar na szalce.



Otrzymana wartość należności jest wynikiem pomnożenia ceny jednostkowej przez wskazanie masy.

Naciśnij klawisz **PRINT**, aby wydrukować etykietę. Etykieta zostanie wydrukowana, a transakcja zostanie zapisana w pamięci wagi.



Ściągnij towar z szalki.



Wskazania wyświetlacza powrócą do zera.

Uwaga:

Zależnie od ustawienia parametru 419 w MENU 1870 dane wywołanego towaru są:

- automatycznie usuwane z wyświetlacza po transakcji (wydrukowaniu etykiety), gdy parametr ten ustawiono jako „1” (Tak), nawet gdy na szalce znajduje się jeszcze towar

- widoczne na wyświetlaczu do czasu ręcznego skasowania klawiszem , gdy parametr ten ustawiono jako „0” (Nie)

W trybach pracy "Automatyczne ważenie" (SAVE) i "Paczkowanie" (Prepack) po transakcji wybrane PLU nie jest automatycznie usuwane.

3.5.2 Sprzedaż towaru na sztuki i druk etykiety

Przykład:

Towar PLU, numer 31 – Mango, Typ towaru – Na sztuki, Zaprogramowana cena za szt. = 1,99 zł,

Ilość sprzedawanych sztuk = 20 szt.

Naciśnij klawisz szybkiego dostępu do pamięci PLU, lub podaj numer i naciśnij klawisz

, aby wywołać towar.

Np.: , lub   

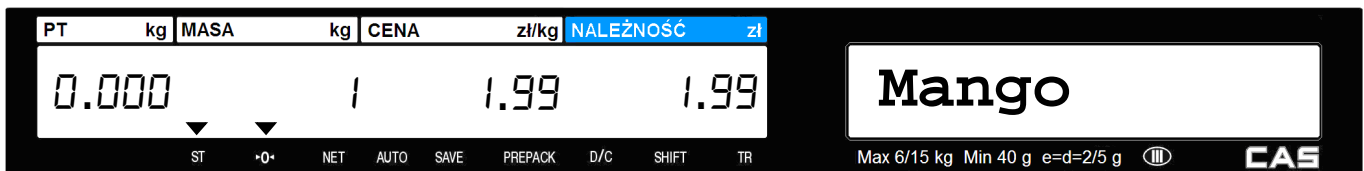

 

Wprowadź ilość sztuk sprzedawanego towaru.



Naciśnij klawisz , aby wydrukować etykietę.

Etykieta zostanie wydrukowana, a transakcja zostanie zapisywana w pamięci wagi.

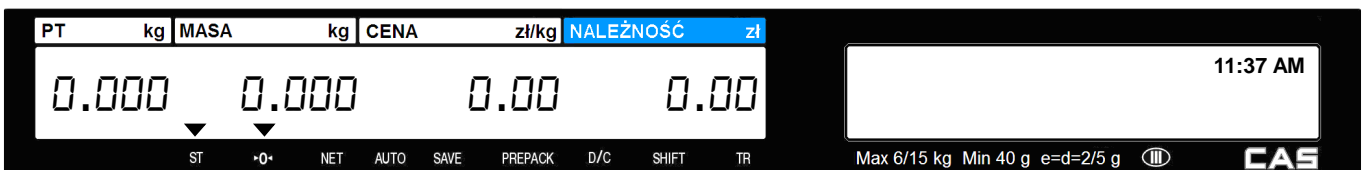

Wskazania wyświetlacza powrócą do zera.

Uwaga:

Zależnie od ustawienia parametru 419 w MENU 1870 dane wywołanego towaru są:

- automatycznie usuwane z wyświetlacza po transakcji (wydrukowaniu etykiety), gdy parametr ten ustawiono jako „1” (Tak), nawet gdy na szalce znajduje się jeszcze towar

- widoczne na wyświetlaczu do czasu ręcznego skasowania klawiszem , gdy parametr ten ustawiono jako „0” (Nie)

W trybach pracy "Automatyczne ważenie" (SAVE) i "Paczkowanie" (Prepack) po transakcji wybrane PLU nie jest automatycznie usuwane.

3.5.3 Sprzedaż towaru na sztuki zbiorcze i druk etykiety

Przykład:



Towar PLU, numer 31 – Kiwi, Typ towaru – Na sztuki zbiorcze, Zaprogramowana ilość sztuk w opakowaniu: 5szt,

Cena opakowania zbiorczego zawierającego 5 sztuk: 2.99zł,

Ilość sprzedawanych sztuk = 20 szt. (4 opakowania po 5 szt.)

Naciśnij klawisz szybkiego dostępu do pamięci PLU, lub podaj numer i naciśnij klawisz

, aby wywołać towar.

Np.: , lub 



Na wyświetlaczu masy wskazanie określa jednostkę sprzedaży - 5sztuk jednostkowych z opakowania liczącego 5 szt.

Wprowadź łączną ilość sztuk jednostkowych sprzedawanego towaru, (20szt. odpowiada 4 opakowaniom zbiorczym po 5 sztuk jednostkowych).



Otrzymana wartość należności jest wynikiem pomnożenia ceny jednostkowej opakowania zbiorczego przez ilość opakowań zbiorczych, określaną jako wynik dzielenia ilości sprzedawanych sztuk przez ilość sztuk w opakowaniu.

Uwaga:

Funkcja pozwala także na sprzedaż niepełnych opakowań przez podanie ilości sztuk jednostkowych nie odpowiadającej ilości wynikającej z zawartości pełnego opakowania zbiorczego

W przypadku sprzedaży niepełnych opakowań cena pojedynczej sztuki towaru zostanie obliczona na podstawie podzielenia ceny opakowania przez ilość sztuk w nim zawartych.

Naciśnij klawisz , aby wydrukować etykietę. Etykieta zostanie wydrukowana, a transakcja zostanie zapisywana w pamięci wagi.

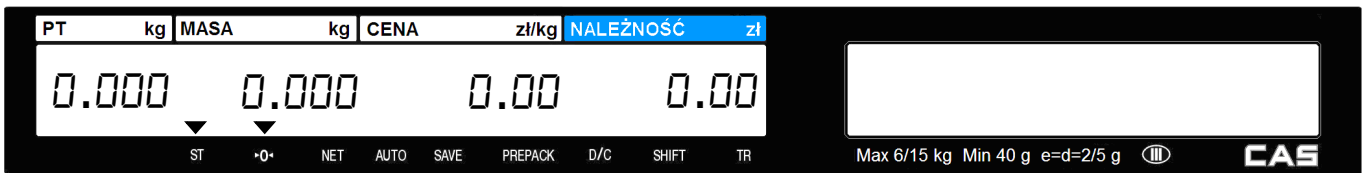

Wskazania wyświetlacza powrócą do zera.

Uwaga:

Zależnie od ustawienia parametru 419 w MENU 1870 dane wywołanego towaru są:

- automatycznie usuwane z wyświetlacza po transakcji (wydrukowaniu etykiety), gdy parametr ten ustawiono jako „T” (Tak), nawet gdy na szalce znajduje się jeszcze towar
- widoczne na wyświetlaczu do czasu ręcznego skasowania klawiszem , gdy parametr ten ustawiono jako „N” (Nie)

W trybach pracy "Automatyczne ważenie" (SAVE) i "Paczkowanie" (Prepack) po transakcji wybrane PLU nie jest automatycznie usuwane.



3.6 Chwilowa zmiana ceny

Funkcja pozwala na chwilową zmianę ceny wywołanego towaru PLU na czas bieżącego ważenia.

Zaprogramowaną cenę, tego towaru można zmienić używając klawisza .

Uwaga:

W przypadku używania wag podłączonych do systemu komputerowego możliwość użycia klawisza  należy zablokować ustawiając w MENU 1870 wartość parametru 403 na „0”.

- Fabryczne ustawienie wagi dopuszcza chwilową zmianę ceny przy użyciu klawisza  na czas jednego ważenia.
- w zależności od ustawień parametru 403 w MENU 1870, zmiana ceny może być zablokowana, cena towaru może być chwilowo zmieniona klawiszem  tylko na czas jednego ważenia, lub po dokonaniu zmiany zapamiętana na stałe jako aktualna cena.

OVER
RIDE

• w przypadku drukowania etykiet z kodem kreskowym, użycie klawisza ma sens, tylko w przypadku gdy w drukowanym kodzie kreskowym zawarta jest informacja o cenie towaru.

W przypadku użycia w kodzie kreskowym informacji o masie, należność za towar zostałaby obliczona w/g ceny jednostkowej zapamiętanej w kasie rejestrującej i ręczne dokonanie jej zmiany na wadze nie zostało by zarejestrowane.

3.6.1 Chwilowa zmiana ceny towarów ważonych

Przykład:

Towar PLU, numer 15 - Śliwki, Typ towaru -Ważony, zaprogramowana cena za kg = 6,00 zł,
Zaprogramowana wartość tary pojemnika =0,3 kg, Nowa wartość ceny za kg po zmianie ceny 15 zł.

Wywołaj towar PLU (ważony) nr 15, połóż na szalce towar w pojemniku.

1 5 PLU



OVER
RIDE

Naciśnij jednokrotnie klawisz , na wyświetlaczu nazwy pojawi się symbol R1.
Wprowadź nową wartość ceny:

1 5 0 0



PRINT

Naciśnij klawisz , aby wydrukować etykietę zawierającą zmienioną cenę towaru.

3.6.2 Chwilowa zmiana ceny towarów na sztuki

Przykład:

Towar PLU, numer 16 – Jabłko, Typ towaru –na sztuki, Zaprogramowana cena za szt. = 1,00 zł,
Ilość sprzedawanych sztuk 3, Nowa wartość ceny za szt. po zmianie ceny 1,50 zł

Wybierz towar PLU (na sztuki). numer 16.



Naciśnij jednokrotnie klawisz , na wyświetlaczu nazwy pojawi się symbol R1.



Wprowadź ilość sztuk (3 szt.), i naciśnij klawisz  na wyświetlaczu nazwy pojawi się symbol R2,



Wprowadź nową wartość ceny za szt.



Naciśnij klawisz , aby wydrukować etykietę na 3 szt. towaru w zmienionej cenie.

3.6.3 Chwilowa zmiana ceny towarów na sztuki zbiorcze

Przykład:

Towar PLU numer 17 – Baton opakowanie, Typ – towar na sztuki zbiorcze, Cena opakowania zawierającego 3 szt.=1,20 zł, Ilość sprzedawanych sztuk pojedynczych batonów – 4 szt. (4/3 opakowania) , Nowa wartość ceny za opakowanie 3szt. po zmianie ceny 1,50 zł.

Wybierz towar PLU (na sztuki zbiorcze). numer 17.



Na wyświetlaczu masy pojawi się informacja o ilości wywołanego towaru:

- trzy sztuki z opakowania zawierającego trzy szt. w cenie 1.20zł.



Naciśnij jednokrotnie klawisz , na wyświetlaczu nazwy pojawi się symbol R1. Podaj ilość sprzedawanych sztuk w towaru, (4 szt. czyli 4/3 opakowania).



Naciśnij klawisz , na wyświetlaczu nazwy pojawi się symbol R2.

Podaj ilość sztuk w towaru w opakowaniu zbiorczym (3 szt.).

Uwaga :

W przypadku zmiany ilości sztuk w opakowaniu zbiorczym cena za sztukę jednostkową zostanie proporcjonalna zmieniona.



Wprowadź nową wartość ceny za szt. (1.50zł).

1 5 0

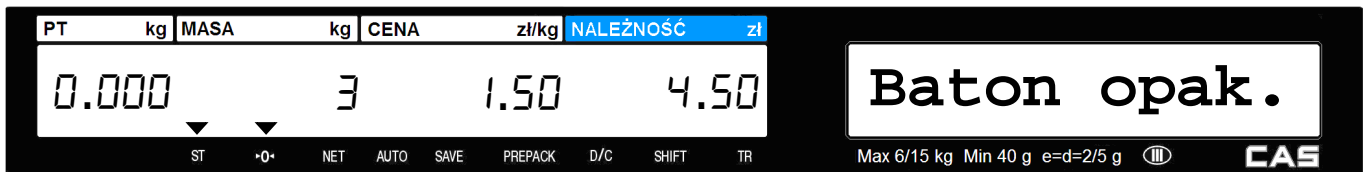



Naciśnij klawisz , aby wydrukować etykietę za 4 jednostkowe sztuki towaru w zmienionej cenie opakowania zbiorczego.

3.7 Rabaty.

Funkcja udzielania rabatów domyślnie jest zablokowana ustawieniem parametru 446 w funkcji Menu 870. Po oblokowaniu funkcji rabatów, możliwe jest stosowanie bezpośrednich rabatów procentowych oraz kwotowych o wartości wprowadzanej ręcznie.

Uwaga:

W przypadku drukowania etykiet z kodem kreskowym, użycie klawiszy rabatów   ma sens, tylko w przypadku gdy w drukowanym kodzie kreskowym zawarta jest informacja o należności za towar. (W przypadku użycia w kodzie kreskowym informacji o masie, należność za towar zostałaby obliczona przez kasę rejestrującą w/g stałej ceny jednostkowej zapamiętanej w pamięci kasy rejestrującej i zmiana ceny poprzez udzielenie rabatu na wadze nie została by zarejestrowana).

Poniższe przykłady opisują sposób udzielania rabaty dla towaru ważonego. W podobny sposób możliwe jest udzielenie rabatu dla towarów szykowych oraz w opakowaniach zbiorczych.

3.7.1 Bezpośredni rabat procentowy od należności

Przykład:

Towar PLU, numer 39 – Melon, Typ towaru –Ważony, Zaprogramowana cena za kg = 3,80 zł,

Naciśnij klawisz szybkiego dostępu do pamięci PLU, lub podaj numer i naciśnij klawisz , aby wywołać towar.

Np.: , lub   

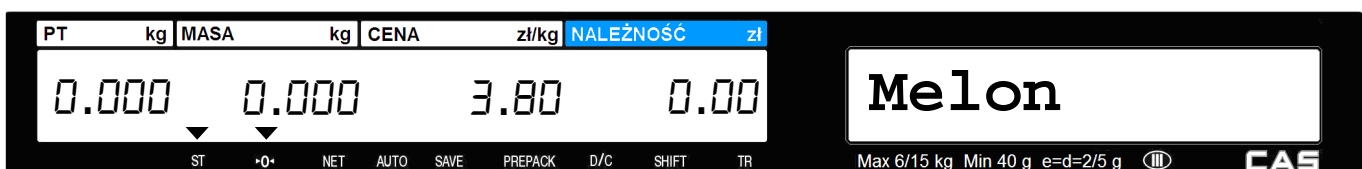

Położ na szalce towar.



DISC(%)

INSERT

Naciśnij klawisz

Na wyświetlaczu nazwy obok oznaczenia „dCPEr” widoczna będzie wysokość udzielonego rabatu w% (0%), oraz wartość należności bez rabatu (1,35 zł).



Wprowadź wartość rabatu (np. 5%):

5



PRINT

Naciśnij klawisz , aby wydrukować etykietę zawierającą należność z rabatem.

3.7.2 Rabat wartościowy od należności

Przykład:

Towar PLU, numer 39 – Melon, Typ towaru –Ważony, Zaprogramowana cena za kg = 3,80 zł,

Naciśnij klawisz szybkiego dostępu do pamięci PLU, lub podaj numer i naciśnij klawisz , aby wywołać towar.

Np.:  , lub   



Położ na szalce towar.

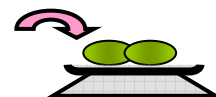

DISC(-)

Naciśnij klawisz DEL.

Na wyświetlaczu nazwy obok oznaczenia „dC -” widoczna będzie wysokość udzielonego rabatu w% (0,00), oraz wartość należności bez rabatu (1,35 zł).



Wprowadź wartość rabatu (np. 0,25zł):

2 5



Naciśnij klawisz PRINT, aby wydrukować etykietę zawierającą należność z rabatem.

4. INFORMACJE DODATKOWE

4.1 Elementy etykiety

Każdy element zawierający informację umieszczony na etykiecie posiada własny numer. Rozróżnia się elementy na etykietach zwykłych i etykietach zbiorowych np. należność, jednakże niektóre informacje, np. o sklepie czy sprzedawcy są wspólne dla obu rodzajów wydruków.

Lista elementów etykiety

Nr	Element	Nr ID pola	OPIS
1	Nr działu	115	Drukuję numer działu
2	Nr grupy	9	Drukuję numer grupy
3	Nr PLU	2	Drukuję numer PLU
4	Nazwa 1 PLU	29	Drukuję 1, 2 i 3 linię nazwy.
5	Nazwa 2 PLU	30	W wybranej linii nazwy PLU może być również drukowana nazwa kraju pochodzenia w zależności od ustawienia w MENU 1872
6	Nazwa 3 PLU (5 znaków)	31	
7	Kod towaru	11	Drukuję nr. kodu towaru
8	Prefiks kodu	3	Drukuję prefiks kodu kreskowego
9	Wartość tary	13	Drukuję wartość masy tary
10	Sztuki	14	Drukuję sztuki dla towarów na sztuki
11	Data przydatności	16	Drukuję datę przydatności towaru dla formuły „Należy spożyć do:” wyliczoną na podstawie ilości dni zaprogramowanej w rubryce „+Dni dla daty „sprzedać do” w: <i>CL-Works / Edycja PLU, lub w parametrach PLU w MENU 1120.</i>
12	Godzina przydatności	17	Drukuję godzinę przydatności towaru wyliczoną na podstawie ilości dni zaprogramowanej w rubryce „+Godz. dla godz. „sprzedać do” w: <i>CL-Works / Edycja PLU, lub w parametrach PLU w MENU 1120.</i>
13	Data pakowania	18	Drukuję datę pakowania
14	Godzina pakowania	19	Drukuję godzinę pakowania
15	Data produkcji	20	Drukuję datę produkcji wyliczoną na podstawie ilości dni zaprogramowanej w rubryce „+Dni dla daty produkcji” w: <i>CL-Works / Edycja PLU, lub w parametrach PLU w MENU 1120.</i>
16	Kraj pochodzenia	55	Drukuję nazwę kraju pochodzenia Nazwa kraju pochodzenia może być również drukowana w wybranej linii nazwy PLU w zależności od ustawienia w MENU 1872
17	Skład1	25	Drukuję tekst składu surowcowego zaprogramowany dla towaru PLU (pośrednie lub bezpośredni – zależnie od zaprogramowania parametrów PLU)
18	Wiadomość	90	Drukuję na etykiecie tekst wiadomości zaprogramowanej w: <i>CL-Works / PLU Tabela 1/ Wiadomość na etykiecie i przypisanej dla towaru PLU</i>
19	Masa	101	Drukuję wskazywaną masę, gdy nie zostały użyte rabaty związane z ilością towaru (dot. PLU ważonych).
20	Ilość	112	Drukuję ilość bez rabatów (dot. PLU na sztuki i sztuki zbiorcze).
21	Należność w/g kursu	118	Drukuję wartość należności w/g kursu
22	Wartość kursu	119	Drukuję wartość przelicznika kursu zł/€
23	Cena jednostkowa w/g kursu	120	Drukuję wartość ceny jednostkowej w/g kursu zł/€
24	Cena jednostkowa	6	Drukuję wartość ceny jednostkowej (jeżeli nie zostały użyte rabaty związane z ceną towaru).
25	Należność	102	Drukuję wartość należności
26	Nr etykiety	135	Drukuję numer seryjny etykiety

27	Nazwa	105	Drukuj tekst zaprogramowany w: <i>CL-Works / Dane Tabela 3 / dane sklepów</i> w rubryce „nazwa” lub w MENU1 1410
28	Telefon	138	Drukuj tekst zaprogramowany w: <i>CL-Works / Dane Tabela 3 / dane sklepów</i> w rubryce nr telefonu lub w MENU1 1410
29	Adres	139	Drukuj tekst zaprogramowany w: <i>CL-Works / Dane Tabela 3 / dane sklepów</i> w rubryce adres sklepu lub w MENU1 1410
30	Numer wagi	137	Drukuj numer wagi
31	(C)Należność	170	Drukuj tekst "Należność:"
32	(C)Cena jednostkowa	171	Drukuj tekst "Cena:"
33	(C)Masa	172	Drukuj tekst "Masa"
34	(C)Tara	173	Drukuj tekst "Tara:"
35	(C)Zapakowano	177	Drukuj tekst "Pakowano dnia:"
Nr	Element	Nr ID pola	OPIS
36	(C)Sprzedać do dnia	178	Drukuj tekst "Należy spożyć do"
37	(C)Data produkcji	180	Drukuj tekst "Data produkcji"
38	(C)Ilość	183	Drukuj tekst "Ilość:"
39	(C)Masa netto	189	Drukuj tekst "Masa netto:"
40	(C)Masa brutto	193	Drukuj tekst "Masa brutto:"
41	(C)Należność wg kursu	198	Drukuj tekst "Należność wg kursu"
42	(C)Cena w/g kursu	199	Drukuj tekst "Cena w walucie"
43	(C)Ingredient	233	Drukuj tekst składu surowcowego zaprogramowany dla towaru PLU (pośrednie lub bezpośredni – zależnie od zaprogramowania parametrów PLU)
44	(C)PLU Number	234	Drukuj tekst "Nr:"
45	(C)Caption Text1	235	Drukuj dowolny tekst (20 znaków) zaprogramowany dla opisu nr 1 w: <i>CL-Works / Dane Tabela 3 / Label Caption</i>
46	(C)Caption Text2	236	Drukuj dowolny tekst (20 znaków) zaprogramowany dla opisu nr 2 w: <i>CL-Works / Dane Tabela 3 / Label Caption</i>
47	(C)Caption Text3	237	Drukuj dowolny tekst (20 znaków) zaprogramowany dla opisu nr 3 w: <i>CL-Works / Dane Tabela 3 / Label Caption</i>
48	(C)Caption Text4	238	Drukuj dowolny tekst (20 znaków) zaprogramowany dla opisu nr 4 w: <i>CL-Works / Dane Tabela 3 / Label Caption</i>
49	(C)Caption Text5	239	Drukuj dowolny tekst (20 znaków) zaprogramowany dla opisu nr 5 w: <i>CL-Works / Dane Tabela 3 / Label Caption</i>
50	(C)Caption Text6	251	Drukuj dowolny tekst (20 znaków) zaprogramowany dla opisu nr 6 w: <i>CL-Works / Dane Tabela 3 / Label Caption</i>
51	(C)Caption Text7	252	Drukuj dowolny tekst (20 znaków) zaprogramowany dla opisu nr 7 w: <i>CL-Works / Dane Tabela 3 / Label Caption</i>
52	(C)Caption Text8	253	Drukuj dowolny tekst (20 znaków) zaprogramowany dla opisu nr 8 w: <i>CL-Works / Dane Tabela 3 / Label Caption</i>
53	(C)Caption Text9	254	Drukuj dowolny tekst (20 znaków) zaprogramowany dla opisu nr 9 w: <i>CL-Works / Dane Tabela 3 / Label Caption</i>
54	(C)Caption Text10	255	Drukuj dowolny tekst (20 znaków) zaprogramowany dla opisu nr 10 w: <i>CL-Works / Dane Tabela 3 / Label Caption</i>
55	(C)(TOTAL)Suma	190	Drukuj tekst "Suma:" (na etykiecie zbiorczej)
56	(C)(TOTAL)Należność	196	Drukuj tekst "Należność:" (na etykiecie zbiorczej)
57	(C)(TOTAL)Należność	201	Drukuj wartość należności (na etykiecie zbiorczej)
58	(C)(TOTAL)Masa-Suma	231	Drukuj tekst "Masa-Suma:" (na etykiecie zbiorczej)
59	(C)(TOTAL)Sztuki-Suma	232	Drukuj tekst "Sztuki-Suma:" (na etykiecie zbiorczej)

4.1 Tablica kodów ASCII 1250

	00	01	02	03	04	05	06	07	08	09	0A	0B	0C	0D	0E	0F
00	<u>NUL</u> 0000	<u>STX</u> 0001	<u>SOT</u> 0002	<u>ETX</u> 0003	<u>EOT</u> 0004	<u>ENQ</u> 0005	<u>ACK</u> 0006	<u>BEL</u> 0007	<u>BS</u> 0008	<u>HT</u> 0009	<u>LF</u> 000A	<u>VT</u> 000B	<u>FF</u> 000C	<u>CR</u> 000D	<u>SO</u> 000E	<u>SI</u> 000F
10	<u>DLE</u> 0010	<u>DC1</u> 0011	<u>DC2</u> 0012	<u>DC3</u> 0013	<u>DC4</u> 0014	<u>NAK</u> 0015	<u>SYN</u> 0016	<u>ETB</u> 0017	<u>CAN</u> 0018	<u>EM</u> 0019	<u>SUB</u> 001A	<u>ESC</u> 001B	<u>FS</u> 001C	<u>GS</u> 001D	<u>RS</u> 001E	<u>US</u> 001F
20	<u>SP</u> 0020	!	"	#	\$	%	&	'	()	*	+	,	-	.	/
30	0	1	2	3	4	5	6	7	8	9	:	;	<	=	>	?
40	@	A	B	C	D	E	F	G	H	I	J	K	L	M	N	O
50	P	Q	R	S	T	U	V	W	X	Y	Z	[\]	^	_
60	`	a	b	c	d	e	f	g	h	i	j	k	l	m	n	o
70	p	q	r	s	t	u	v	w	x	y	z	{		}	~	<u>DEL</u> 007F
80	€ 20AC	•	/	•	•	•	•	•	•	•	•	•	•	•	•	•
90	•	•	•	•	•	•	•	•	•	•	•	•	•	•	•	•
A0	<u>NBSP</u> 00A0	˘	˘	Ł	•	•	•	•	•	•	•	•	•	•	•	•
B0	°	±	•	•	•	•	•	•	•	•	•	•	•	•	•	•
C0	Ŕ	Á	Ã	Ǻ	Ä	Í	Ć	Ç	Č	É	Ě	Ě	Ě	Í	Î	Ď
D0	Đ	Ń	Ň	Ó	Õ	Ö	Ö	×	Ř	Ů	Ú	Ú	Ú	Ý	Ť	Ř
E0	ř	á	ã	ǻ	ä	í	ć	ç	č	é	ě	ě	ě	í	î	ď
F0	đ	ń	ň	ó	õ	ö	ö	÷	ř	ů	ú	ú	ú	ý	ť	•

Uwaga:

Aby np. wprowadzić znak "A" należy wpisać wartość 0041.

4.2 Numery stron kodowych w Windows.

Strona kodowa	Nazwa	Opis	Kraj
1250	Central Europe	Windows Latin 2	Polska, Albania, Croatia, Czech, Faeroese, Hungarian, Romanian, Serbian(Latin), Slovak, Slovenian
1251	Cyrillic	Windows Cyrillic (Slavic)	Byelorussian, Bulgarian, Russian, Ukrainian
1252	Latin 1	Windows Latin 1 (ANSI)	Afrikaans, Catalan, Danish, Dutch, English, USA, Canada, New Zealand, Austria, Ireland, South Africa, Finnish, French, Belgium, Switzerland, Luxembourg, German, Austria, Liechtenstein, Italian, Icelandic, Indonesian, Norwegian, Portuguese, Brazil, Spanish, Mexico, Swedish
1253	Greek	Windows Greek	Greek
1254	Turkish	Windows Latin 5 (Turkish)	Turkish
1255	Hebrew	Windows Hebrew	Hebrew
1256	Arabic	Windows Arabic	Saudi Arabia, Iraq, Egypt, Libya, Algeria, Morocco, Tunisia, Oman, Yemen, Syria, Jordan, Lebanon, Kuwait, United Arab Emirates, Bahrain, Qatar, Farsi
1257	Baltic	Windows Batic Rim	Estonian, Latvian, Lithuanian
1258	Vietnam		Vietnam
874	Thai		Thai
932	Japanese Shift-JIS		Japan
936	Simplified Chinese GBK	Simplified Chinese	Chinese, Singapore
949	Korean	Complete Hangul	Korea
950	Traditional Chinese BIG5	Traditional Chinese	Taiwan, Hong Kong

4.1 Opis gniazd połączeniowych w wadze.

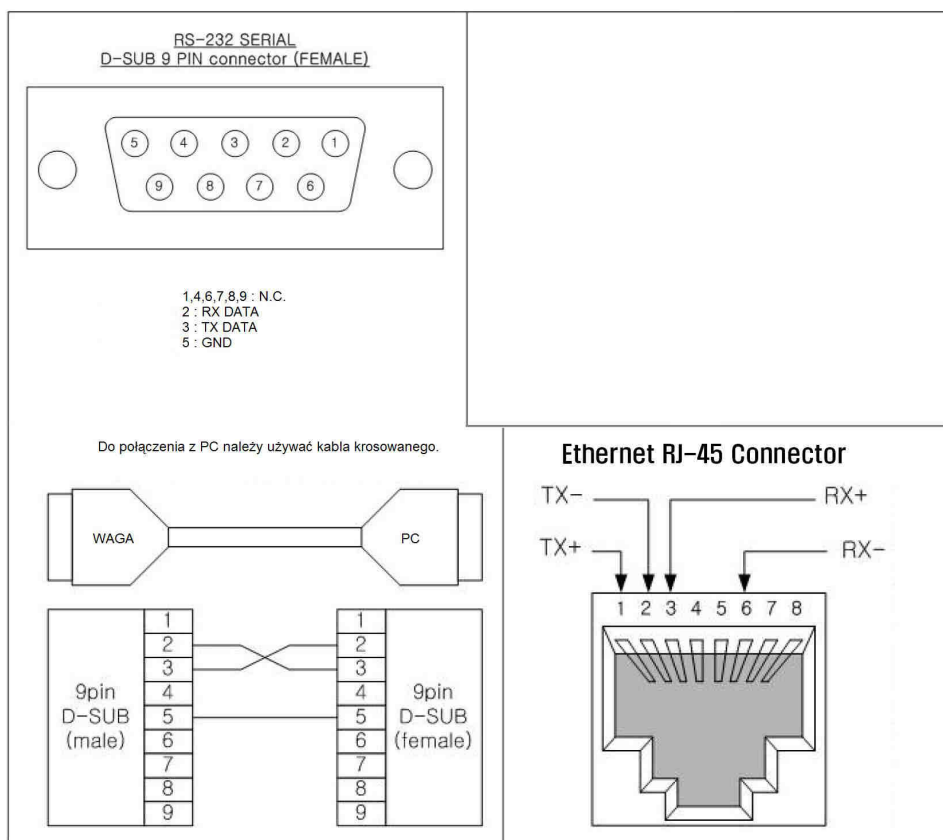

5. DEKLARACJA ZGODNOCI WE.



DEKLARACJA ZGODNOŚCI (DECLARATION OF CONFORMITY)

MY
(we)

CAS POLSKA Sp. z o.o.
ul.Chrościckiego 93/105, 02-414 Warszawa
www.wagiCAS.pl



oświadczamy na wyłączną odpowiedzialność, że:
(declare that following product)

Produkt : Waga nieautomatyczna
(product) (non-automatic weighing instrument)
Producent : CAS CORPORATION
(manufacturer)
Typ : CL 5000J
(type)

jest zgodny z następującymi dyrektywami :
(conform to the following directives)

EMC Dyrektywa : 2004/108/EC (dawniej 89/336/EEC); Ustawa z 13.04.2007r o kompatybilności elektromagnetycznej, Dz.U. 82 z 2007 poz. 556
(EMC (Directive : 2004/108/EC – formerly 89/336/EEC) – electromagnetic compatibility)
wykonawca : SK TECH CO. LTD, 820-2, Wolmoon-Ri, Wabu-Up, Namyangju-Si, Kyungii-Do, KOREA
(carried out by)
użyte standardy : EN 61000-3-2:2005, EN 61000-3-3:1994+A2:2005, CISPR 11:2003+A1:2004 Class A
(standards used) EN 61326-1:2006 (Industrial location), EN 61326-2-1:2006
IEC 61000-4-2:1995+A2:2000, IEC 61000-4-3:2002 +A1:2002, IEC 61000-4-4:2004,
IEC 61000-4-5: 2005, IEC 61000-4-6:2003+A1:2004+A2:2006, IEC 61000-4-11:2004
nr projektu : SKTCEE-090224-028
(Test Report no.)

LVD (Dyrektywa : 2006/95/EC (dawniej 93/68/EEC); Rozporządzenie MG z 21.08.2007, Dz.U.155 z 2007 poz. 1089) – bezpieczeństwo elektryczne
(LVD (Directive : 2006/95/EC – formerly 93/68/EEC) – electrical security)
wykonawca : SK TECH CO. LTD, 820-2, Wolmoon-Ri, Wabu-Up, Namyangju-Si, Kyungii-Do, KOREA
(carried out by)
użyte standardy : EN 60950-1:2001+A11:2004
(standards used)
raport z testów nr : SKTCES-090429-023
(test report no.)

NAWI (Dyrektywa : 2009/23/EC (dawniej 90/384/EEC); Rozporządzenie MGIPS z 11.12.2003, Dz.U. 4 z 2004 poz. 23) – zagadnienia metrologiczne wag nieautomatycznych
(NAWI (Directive : 2009/23/EC – formerly 90/384/EEC) - metrological aspect of non-automatic weighing instruments)
wykonawca : NMI Certin B.V. Hugo de Grootplein 1, 3314 EG Dordrecht, Holandia
(carried out by)
użyte standardy : EN 45501 z wyłączeniem punktu 8.2
(standards used)
Zatwierdzenie typu : T6781 (NMI)
(EC Type-approval)
Raport z testów nr : R76/1992-NL1-09.10
(Test Report No.)

Nazwisko : Piotr Dobruszek - Prokurent
(name)

Data : 14 września 2012
(date)

6. OŚWIADCZENIE ZARZĄDU CAS POLSKA DOTYCZĄCE DYREKTYW WEEE I ROHS.



Warszawa, 15 grudnia 2006

OŚWIADCZENIE ZARZĄDU CAS POLSKA SP. Z O.O. W SPRAWIE DYREKTYW „WEEE” I „ROHS”

Rozwój techniki i technologii w zakresie sprzętu elektrycznego i elektronicznego powoduje powstanie w coraz krótszym czasie nowych generacji urządzeń. Konsekwencją tego jest powstawanie znaczących ilości odpadów, skraca się bowiem czas życia tego sprzętu jako aktywnego produktu.

W sprzęcie tym zawartych jest wiele substancji niebezpiecznych takich jak: rtęć, kadm, ołów, chrom sześciowartościowy lub środki zmniejszające palność. Powoduje to, że powstające z niego odpady są również niebezpieczne dla środowiska.

Unia Europejska podjęła kroki w zakresie prawodawstwa, aby wymusić działania zmierzające do zminimalizowania zagrożeń wynikających z tego faktu. W tym celu zostały powołane do życia stosowne Dyrektywy Rady:

- 2002/96/WE (WEEE) „w sprawie zużytego sprzętu elektrycznego i elektronicznego”, wdrożona do prawodawstwa polskiego Ustawą z dnia 29 lipca 2005 r. „o zużytym sprzęcie elektrycznym” (Dz.U. 180 z 2005 poz. 1495).
- 2002/95/WE (ROHS) „w sprawie ograniczenia stosowania niektórych niebezpiecznych substancji w sprzęcie elektrycznym i elektronicznym”, wdrożona do prawodawstwa polskiego Rozporządzeniem Ministra Gospodarki i Pracy z dnia 6 października 2004r., „w sprawie szczegółowych wymagań dotyczących ograniczenia wykorzystywania w sprzęcie elektronicznym i elektrycznym niektórych substancji mogących negatywnie wpływać na środowisko” (Dz.U. 229 z 2004 poz. 2310).

Wyżej wymieniona Ustawa, między innymi, określa zasady postępowania ze zużytym sprzętem elektronicznym w sposób zapewniający ochronę zdrowia i życia ludzi oraz ochronę środowiska. Firmy wprowadzające na rynek sprzęt elektryczny i elektroniczny, spełniając obowiązek wynikający z ustawy, mają obowiązek oznaczania tego sprzętu znakiem:



Wagi elektroniczne wprowadzane na rynek przez CAS Polska Sp. z o.o. podlegają Dyrektywie WEEE jako przyrządy do nadzoru i kontroli, wymienione w załączniku nr 1A, kategoria 9. Są one przewidziane do stosowania poza gospodarstwami domowymi.

Zaklasyfikowanie wyrobów jako *przyrządy do nadzoru i kontroli* nie nakłada na producenta obowiązku stosowania się do wymagań ograniczania ilości substancji niebezpiecznych stawianych przez Dyrektywę ROHS, tym niemniej CAS Corporation dokłada wszelkich starań aby produkty wprowadzane przez niego na rynek były maksymalnie bezpieczne dla użytkownika i środowiska.

O wagach zakupionych w CAS Polska Sp. z o.o., które ulegną zużyciu należy informować sprzedawcę. Użytkownikowi zostanie wskazany adres najbliższego punktu zbierającego zużyty sprzęt elektroniczny lub, w przypadku wag o masie powyżej 50kg, sprzęt zostanie odebrany przez CAS Polska.

Piotr Dobruszek
Prokurent
CAS Polska Sp. z o.o.

CAS Polska Sp. z o.o., ul. Chrościckiego 93/105, 02-414 Warszawa
tel.: +48 22 5719 470, fax: +48 22 5719 471
e-mail: biuro@wagiCAS.pl, www.wagiCAS.pl
REGON 016199377, NIP 524-23-33-481
Sąd Rejonowy m. st. Warszawy, XX Wydział Gospodarczy KRS 0000210580
Kapitał zakładowy 235 000,00 zł
Bank BPH S.A., nr rachunku 63 1060 0076 0000 3200 0094 6776

7. OGRANICZENIA W UŻYTKOWANIU

Waga CL5000 Junior jest przeznaczona do użytkowania w obiektach handlowych i zgodnie z normą EN 61000-6-3:2001 spełnia wymagania klasy A dla emisji zakłóceń elektromagnetycznych.

Produkt klasy A, użytkowany w środowisku mieszkalnym, może być przyczyną zakłóceń elektromagnetycznych.

W takim przypadku użytkownik powinien zastosować dodatkową ochronę przed zakłóceniami.



CAS POLSKA Sp. z o.o.

Ul. Chrościckiego 93/105

02-414 Warszawa

Tel: 22 255 90 00

Fax: 22 255 90 01

e-mail: biuro@wagiCAS.pl

www.wagiCAS.pl